



Kolokvium kazuistík 2024

Zborník medzinárodnej vedeckej konferencie

Stanislava Hunyadiová

Nataša Bujdová

Lýdia Lešková

Bratislava 2024

VYSOKÁ ŠKOLA ZDRAVOTNÍCTVA A SOCIÁLNEJ PRÁCE SV.

ALŽBETY V BRATISLAVE

Ústav sociálnych vied a zdravotníctva bl. Z. Mallu v Košiciach

Kolokvium kazuistík 2024

Zborník z medzinárodnej vedeckej konferencie

Bratislava 2024



Vysoká škola zdravotníctva a sociálnej práce sv. Alžbety, Ústav bl. Z.Ch. Mallu v Košiciach,
Katolícka univerzita v Ružomberku, Teologická fakulta v Košiciach, Katedra spoločenských vied
Univerzita Komenského, Pedagogická fakulta, Katedra sociálnej práce, Bratislava
Univerzita Palackého v Olomouci, Cyrilometodějská teologická fakulta
Prešovská univerzita v Prešove, Pravoslávna bohoslovecká fakulta
OZ Zrkadlenie, Gelnica

Usporiadávajú a pozývajú Vás

4. 4. 2024

na ôsmu medzinárodnú vedecko-odbornú konferenciu

Konferencia si pripomína odkaz Dr. h. c. mult. prof. MUDr. Vladimíra Krčméryho, DrSc. ⁺
zriaďovateľa Vysokej školy zdravotníctva a sociálnej práce sv. Alžbety v Bratislave

„Kolokvium kazuistík 2024“

Miesto konania: VŠZaSP sv. Alžbety, Ústav bl. Z.Ch. Mallu v Košiciach

Hlavná 89 Košice, (v budove Teologickej fakulty KU Ružomberok v Košiciach)

Čas konania: 8:30 hod.

Záštita: prof. PhDr. Ing. Ladislav Bučko, PhD. *poverený rektor VŠZaSP v Bratislave*

Dr. h. c. prof. JUDr. Vojtech Tkáč, PhD. *Prorektor pre vnútorný systém kvality Vysoká škola zdravotníctva a sociálnej práce sv. Alžbety v Bratislave*

prof. MUDr. Jozef Mikloško, PhD. *Komisár pre deti*

prof. ThDr. PaedDr. Ing. Gabriel Paľa, PhD.: *Gréckokatolícka teologická fakulta Prešovskej univerzity v Prešove*

doc. PhDr. Bohuslav Kuzyšin, PhD. *Prešovská univerzita v Prešove, Pravoslávna bohoslovecká fakulta.*

Odborní garanti konferencie:

univ. prof. PhDr. Stanislava Hunyadiová, PhD.

univ. prof. PhDr. Nataša Bujdová, PhD.

doc. PhDr. Ing. Lýdia Lešková, PhD.

Recenzenti

doc. ThDr. Ján Jenčo, PhD. - Katolícka univerzita v Ružomberku, Teologická fakulta Košice

doc. PhDr. Bohuslav Kuzyšin, PhD. – Prešovská univerzita v Prešove. Katedra kresťanskej antropológie a sociálnej práce Pravoslávnej bohosloveckej fakulty.

Editor:

doc. PhDr. Stanislava Hunyadiová, PhD. univ. prof.

doc. PhDr. Nataša Bujdová, PhD. univ. prof.

doc. PhDr. Ing. Lýdia Lešková, PhD.

vydala: Vysoká škola zdravotníctva a sociálnej práce sv. Alžbety, Bratislava, n.o.

Vydanie: prvé

Počet strán: 216

ISBN 978-80-8132-298-3

EAN 9788081322983

Vedecký a programový výbor konferencie:

prof. MUDr. Eva Grey, PhD. *VŠZaSP sv. Alžbety, Bratislava,*
prof. MUDr. Jozef Šuvada, PhD. *VŠZaSP sv. Alžbety, Bratislava,*
doc. PaedDr. PhDr. ThDr. Pavol Tománek, PhD. *VŠZaSP sv. Alžbety, Bratislava*
doc. ThDr. Radoslav Lojan, PhD. *Katolícka univerzita v Ružomberku, Teologická fakulta v Košiciach Katedra spoločenských vied*
Mgr. JUDr. PhDr. Stanislav Bujda, PhD. – *Vysoká škola sv. Alžbety, Bratislava*
JUDr. Ing. Zsolt Mánya, PhD. *VŠZaSP sv. Alžbety, Bratislava,*
PhDr. Ján Holonič, PhD. *Merci, n.o.*
doc. PhDr. Pavol Kopinec, PhD. *Univerzita Komenského, Pedagogická fakulta, Katedra sociálnej práce, Bratislava*
PhDr. Monika Piliarová, PhD. – *Denné centrum duševného zdravia Facilitas Košice PRAEMIUM PERMANSIO a Rehabilitačné stredisko duševného zdravia Facilitas.*
Mgr. Katarína Mičková, PhD. - *Katolícka univerzita v Ružomberku, Teologická fakulta v Košiciach Katedra spoločenských vied*
Mgr. Peter Gombita - *Oáza – nádej pre nový život, n. o., Záhrada Bernátovce*
prof. MVDr. Peter Juriš, CSc. - *VŠZaSP sv. Alžbety, Bratislava, Ústav Z.G. Mallu v Košiciach*
PhDr. Richard Bárta, PhD. univ. doc. *VŠZaSP sv. Alžbety, Bratislava, Ústav Z.G. Mallu v Košiciach*
Mgr. Zlatica Dorková, Ph.D. - *Univerzita Palackého v Olomouci, Cyrilometodějská teologická fakulta*
doc. PhDr. Monika Nová, PhD. - *Univerzita Karlova, Husitská teologická fakulta, katedra Psychosociálnych vied a etiky. Univerzita Karlova, Právnická fakulta, Ústav právnických dejín*
univ. prof. PhDr. Stanislava Hunyadiová, PhD. *VŠZaSP sv. Alžbety, Bratislava,*
univ. prof. PhDr. Nataša Bujdová, PhD., *VŠZaSP sv. Alžbety, Bratislava,*
doc. PhDr. Ing. Lýdia Lešková, PhD. *Katolícka univerzita v Ružomberku, Teologická fakulta v Košiciach, Katedra spoločenských vied*
doc. PhDr. Tatiana Hrindová, PhD. - *VŠZaSP sv. Alžbety, Bratislava, DP Michalovce*
PhDr. Mária Gojdičová, PhD. – *Centrum pre deti a rodinu Sečovce*
prof. PhDr. Mária Kilíková, PhD. - *VŠZaSP sv. Alžbety, Bratislava, DP bl. Sára Salkaháziovej, Rožňava*
prof. PhDr. Peter Vansáč, PhD. - *VŠZaSP sv. Alžbety, Bratislava, DP D. Trčku Michalovce*
PhDr. Miroslav Semeš, PhD. *VŠZaSP sv. Alžbety, Bratislava, Ústav sociálnych vied a zdravotníctva Bl. P. P. Gojdiča a v. Hopku Spišská Nová Ves – Prešov*
PhDr. Michaela Šul'ová, PhD. *Katolícka univerzita v Ružomberku, Teologická fakulta v Košiciach, Katedra spoločenských vied*

Organizačný výbor:

Ing. Martin Czebrik
Mgr. Stanislav Hunyadi, PhD., MBA
Mgr. Katarína Mičková, PhD.
Mgr. Nikoleta Siváková, PhD.
Mgr. Štefan Pacák

Predhovor

Medzinárodná konferencia Kolokvium kazuistík 2024 sa konala už ôsmykrát s cieľom výmeny skúseností odborníkov z praxe sociálnej práce, zažiť priame výpovede ľudí, klientov sociálnej práce a dobré príklady praxe, ich riešenia, vysporiadania sa s nimi pre posilnenie a zmyslupnosť výkonu sociálnych pracovníkov.

Osobnou účasťou nás síce už neobdaril NÁŠ PÁN profesor a zriaďovateľ Dr. h.c. mult. prof. MUDr. Vladimír Krčméry, DrSc. – zriaďovateľ, rektor, neskôr emeritný rektor Vysoké školy zdravotníctva a sociálnej práce sv. Alžbety v Bratislave, no spomienka na osobu Pána profesora, ako aj jeho dielo, ktoré je pre všetkých veľkým odkazom a záväzkom nasledovať jeho myšlienky sa stala symbolikou. Na prvej konferencii Kolokvia kazuistík v roku 2015 prisľúbil, že aj keď nebude medzi nami bude stálou záštitou a ochtaňovať nás bude z hora. Ďakujeme veľmi pekne.

VŠZaSP sv. Alžbety, Ústavu bl. Z.Ch. Mallu v Košiciach a Teologickej fakulte Katolíckej univerzity v Ružomberku patrí veľké ĎAKUJEME za možnosť stretnutia sa odborníkov z vedeckej obce ako aj praktického výkonu sociálnej práce.

Ďakujeme všetkým, ktorí prispeli akýmkoľvek spôsobom pre zdarný priebeh, prednášajúcim, že svojimi príspevkami rozšírili informácie účastníkov, skúsenosťami, ale aj zdieľanými pocitmi z prežívania náročných situácií ale reflektovaním možností pomoci priblížili pohľad na sociálnu prácu ako profesionálnu, odbornú činnosť, ktorej výkon reprezentujú ľudia so srdcom, ktoré je oddané pomoci tým, ktorí pomoc potrebujú, vážia si ju a ďakujú, že im pomoc zmenila život k lepšiemu.

Výpovede ľudskosti, vďaka a dôvery stupňovali každým príspevkom. Kolokvium kazuistík 2024 bol svetovým sviatkom SOCIÁLNEJ PRÁCE, hoci sa „Svetový deň sociálnej práce a sociálnych pracovníkov“ oficiálne oslavuje 15.marca.

Kolokvium kazuistík odráža vývoj sociálnej politiky a systém implementácie sociálnej práce, ako aj definíciu, ktorá po konzultáciách s medzinárodnými organizáciami znie: „*Sociálna práca je praktická profesia a vedecký odbor, podporuje sociálnu zmenu, sociálnu súdržnosť, práva a slobodu ľudí. Zásady sociálnej spravodlivosti, ľudských práv, kolektívnej zodpovednosti a rešpektovanie rozdielností sú základom sociálnej práce. S pomocou teórií sociálnej práce, sociálnych vied, humanitných odborov a tradičných (pôvodných) poznatkov, sociálna práca zapája ľudí a štruktúry do riešenia problémov života a do posilňovania sociálneho blaha*“.

Cieľom tejto aktivity VŠZaSP sv. Alžbety v spolupráci s Katolíckou univerzitou v Ružomberku, Teologickou fakultou v Košiciach, Katedrou spoločenských vied, Univerzitou

Komenského, Pedagogickou fakultou, Katedrou sociálnej práce, Bratislava, Univerzitou Palackého v Olomouci, Cyrilometodějskou teologickou fakultou a OZ Zrkadlenie Gelnica, je každoročne realizovať stretnutie odborníkov a klientov sociálnej a zdravotníckej práce na jednom mieste, zmapovať konkrétne prípady praxe z oboch uhlov pohľadu. Jednak z pohľadu odborníkov, prostredníctvom foriem pomoci a použitých metód, priebehu procesu pri realizácii pomoci ako aj vzťahovej roviny medzi pomáhajúcim a klientom a jednak z pohľadu klienta. Klient sám vypovedá o oblastiach, ktoré sa realizovali pre prospech klienta, o pocitoch, ktoré sprevádzali zmenu u klienta.

V stretnutí sa niektoré problémy, ktoré sa vyskytujú v súvislosti so starostlivosťou a pomocou klientom charakterizujú a editujú práve s možnosťou ovplyvniť ich nástroje či už v legislatívnom alebo procesnom konaní.

Stretnutie každoročne približuje príklady dobrej praxe v oblastiach sociálnoprávnej ochrany a sociálnej kurately, sociálnych služieb, závislostí, krízových intervencií ako aj skúsenosti s poskytovaním sociálneho poradenstva s rôznymi typmi klientov. Rok 2024 bol obohatený praktickými technikami, ktoré si účastníci zažili, precvičili a nacvičené techniky môžu využívať v bežnej praxi.

V zborníku sú predstavené kazuistiky samotných klientov sociálnej práce, odborníkov, pracujúcich s klientmi v rôznych odboroch ale aj tie, ktoré sa do programu konferencie nezmestili ale predstavujú hodnotnú verziu spôsobu, akým priblížiť prácu, prax a hodnotenie výsledku práce s klientom.

V závere sa vyhodnotením výsledkov spätných väzieb po stretnutí organizátori aj účastníci zhodli na pokračovaní v ďalšom ročníku.

Autorky

Obsah

PRENASLEDOVANÝ PRE VIERU	9
<i>Bujda, S.</i>	
ZNOVUZRODENIE.....	15
<i>Bujdová, N., Kúbek, I.</i>	
ŽIVOTNÉ CIELE NAPRIEK ZDRAVOTNÉMU POSTIHNUTIU – PRÍBEH ŽENY, MANŽELKY, MATKY A ZAMESTNANKYNE	19
<i>Bujdová, N., Lorková, M.</i>	
AKČNÝ PLÁN AKO NÁSTROJ TERÉNEJ SOCIÁLNEJ PRÁCE S RÓMSKOU KOMUNITOU ...	25
<i>Dirgová, E., Grejtáková, J.</i>	
VÝZNAM ODKAZU CARLA RANSOMA ROGERSA A VIKTORA EMILA FRANKLA V SOCIÁLNEJ PRÁCI.....	42
<i>Hunyadi, S., Hicárová, H., Hunyadiová, S., Czebrik, M.</i>	
POVINNOSTI OBCE V SOCIÁLNEJ OBLASTI	85
<i>Chovanová, S., Zábavová, S., Bárta, R.</i>	
CESTA K DIEŤAŤU.....	112
<i>Chrappová, J., Svetková, M. Bujda S.</i>	
BUDOVANIE ZNAČKY VEČNÉ DETI	120
<i>Hroncová, D.</i>	
PROCES UZDRAVOVANIA SA OD ALKOHOLU A ŽIVOT V SLOBODE	127
<i>Lešková, L., Mičková, K., Siváková, N., Sedlák, M.</i>	
MANAŽÉR A JEHO ÚLOHA V NEZISKOVEJ ORGANIZÁCIÍ	148
<i>Mačajová, K., Zábavová, S.</i>	
VÝZVY MISIJNEJ ČINNOSTI REDEMPTORISTOV NA SLOVENSKU V DUCHOVNEJ OBLASTI	180
<i>Passerini, M., Bučko, L., Zábavová, S.</i>	
SLNKO V SIETI – KLIMATICKÉ VZDELÁVANIE A ADAPTAČNÉ OPATRENIA V SPOJENEJ ŠKOLE SV. FRANTIŠKA Z ASSISI V BRATISLAVE	207
<i>Šníderová, L., Kutarňová – Melušová, Z., Bujda, S.</i>	
SOCIÁLNY A MISIJNÝ ODKAZ BL. KAROLA HABSBURSKÉHO	212
<i>Žlnay, S.</i>	

PRENASLEDOVANÝ PRE VIERU PERSECUTED FOR THE FAITH

Bujda, S.

Abstrakt: Vo svete stále prebieha prenasledovanie Cirkvi a jej členov. Prenasledovanie býva vo forme donucovania ku konvertovaniu na iné náboženstvo, v šikanovaní alebo v podobe fyzickej likvidácie. Tí, ktorí kvôli tomu utiekli zo svojej domoviny, stávajú sa azylantami v cudzej krajine. Život v novej krajine si potom vyžaduje adaptáciu a socializáciu v miestnej spoločnosti. Predstavuje to nejednoduchý životný proces jedinca, ktorý sa s tým musí vysporiadať.

Kľúčové slová: Azylant. ISIS. Kresťanstvo. Misia. Utečenec.

Abstract: The persecution of the Church and its members is still ongoing in the world. Persecution usually takes the form of coercion to convert to another religion, bullying or physical liquidation. Those who fled their homeland because of this become asylum seekers in a foreign country. Life in a new country then requires adaptation and socialization in the local society. It represents a difficult life process for an individual who has to deal with it.

Keywords: Asylum seeker. ISIS. Christianity. Mission. A refugee.

ÚVOD

V 21. storočí naďalej vo svete prebiehajú ozbrojené vojnové konflikty a teroristické útoky. Za takmer štvrtstoročia sa prostredníctvom médií a priamych svedkov dozvedáme o množstve vojnách a teroristických útokov. Kvôli nim trpí mnoho nevinných ľudí, ktorí prichádzajú o svoj život alebo zdravie. Ďalší, ktorí ešte žijú, prichádzajú o svoje rodiny, blízkych, majetky a domovinu, z ktorej musia odísť, ak chcú prežiť. Kvôli tomu sa stávajú utečencami.

Za utečenca sa považuje osoba, ktorá má opodstatnené obavy z prenasledovania z rasových, náboženských, národnostných a politických dôvodov, alebo pre príslušnosť k určitej sociálnej skupine a z dôvodu týchto obáv sa nemôže alebo nechce vrátiť do krajiny pôvodu, ani využiť ochranu tejto krajiny. Utečencom je tiež osoba bez štátnej príslušnosti, ktorá sa z vyššie

spomenutých dôvodov nemôže alebo nechce vrátiť do krajiny svojho obvyklého bydliska. V slovenskom právnom poriadku bol pojem utečenec nahradený pojmom azylant.¹ Zo sociálneho hľadiska za utečenca považujeme jednotlivca alebo skupinu ľudí v núdzi, ktorí zo strachu o svoj život a život svojej rodiny a blízkych utekajú z domovskej krajiny s málom potrebných prostriedkov na prežitie do najbližších krajín, poskytujúce pokoj od vyššie uvedených negatívnych sociálnych dôvodov.

Cudzinec, ktorý splnil kritériá Dohovoru o právnom postavení utečencov (Ženevského dohovoru), čím bol uznaný za utečenca a bola mu poskytnutá medzinárodná ochrana vo forme azylu. V slovenskom právnom poriadku cudzinec, ktorý splnil podmienky stanovené zákonom č. 480/2002 Z. z. o azyle v znení neskorších predpisov (ďalej len „zákon o azyle“), a ktorému Ministerstvo vnútra SR udelilo azyl.² Časový rozdiel zmeny sociálneho³ statusu utečenca na status azylanta je zvyčajne do 3 mesiacov od dňa podania žiadosti o azyl osobou inej štátnej príslušnosti, resp. osoby bez štátnej príslušnosti na kompetentnom útvare Policajného zboru Slovenskej republiky. Po udelení azylu utečenec oficiálne získava status azylanta.

Z kresťanského hľadiska v učení Katolíckej cirkvi sú zadefinované skutky telesného a duchovného milosrdenstva.⁴ Dané skutky je možné v kresťanskom presvedčení jednotlivca aplikovať pre ľudí utekajúci pred vojny alebo terorizmu vo svojej krajine. V spomínaných skutkoch je zahrnutá ako materiálna, tak aj nemateriálna sociálna pomoc. V nasledujúcom príklade z praxe predstavíme zamestnanca SKCH,⁵ ktorí s rodinou pre katolícku vieru a strach o vlastné životy opustili domovskú krajinu.

KAZUISTIKA

Morees pochádza z Iraku. Je katolíkom. Na Slovensko prišiel pred 9 rokmi. Oženil sa a má rodinu. Momentálne pracuje v SKCH. Stará sa o humanitárne projekty určené pre Blízky východ a Kubu. Predtým, ako prišiel na Slovensko, žil pokojný život. Študoval na vysokej škole. Vtedy netušil, že sa raz presťahuje do cudzej krajiny.

Morees žil normálnym občianskym životom. Študoval na vysokej škole. Popritom pracoval. Podobne to robili jeho súrodenci. Jeho rodičia tiež pracovali. Zdalo sa, že všetko je

¹ Porov. <https://iom.sk/sk/pre-media/zakladne-pojmy-o-migracii.html#utečenec> (18. 5. 2024, 17:00)

² Porov. <https://iom.sk/sk/pre-media/zakladne-pojmy-o-migracii.html#azylant> (18. 5. 2024, 17:35)

³ Nie právneho

⁴ Skutky telesného milosrdenstva: Dávať jesť hladným. Dávať piť smädným. Prichýliť počestných. Odievať nahých. Navštevovať chorých. Poskytovať pomoc väzňom. Pochovávať mŕtvych. Skutky duchovného milosrdenstva: Napomínať hriešnikov. Poučovať nevedomých. Dobré radiť pochybujúcim. Tešiť zarmútených. Trepezlivo znášať krivdu. Odpúšťať ubližujúcim. Modliť sa za živých i mŕtvych. Porov. <https://www.biskupstvo-nitra.sk/?p=5418> (18. 5. 2024, 18:00)

⁵ Slovenská katolícka charita skr.

v poriadku. Bolo to do momentu, kým v Iraku nezačala vojna. Spôsobil ju Islamský štát, známy pod skratkou ISIS. Ide o teroristickú ozbrojenú organizáciu. Od r. 2014 ovládla rozsiahle časti Iraku a Sýrie.

V tom istom roku ISIS prišiel do mesta Mosul. Tam žijúci kresťania mali na výber z 3 možností. Prvá možnosť bola konvertovať na Islam. Druhou možnosťou bolo zachovať si kresťanskú vieru. Podmienkou bolo zaplatiť dane. Nešlo o klasickú percentuálnu daň pre štát. Bola vo forme šikany od radikálov. Daň znela – „Dajte nám peniaze!“ Zobrali to, čo ľudia mali. O mesiac prišli znova. Urobili to isté. ISIS spôsoboval ľuďom nemálo sociálnych ťažkostí. V meste nefungovali úrady. Práce nebolo.

Radikáli pokračovali vo svojej činnosti ďalej. Raz ľuďom zobrali nábytky. Inokedy im zobrali auto. Až keď ľudia doslova nič nemali, zobrali im deti. Tie sa mali stať vojakmi ISIS. Tretia možnosť, ktorú kresťania od ISIS dostali, bolo ich zabitie. ISIS rozdávalo letáky, kde sa spomínali tieto možnosti. Celé to všetko museli ľudia reálne prežiť. Preto takmer všetci kresťania zo svojho mesta utiekli. Zhrňme si 3 možnosti od ISIS pre kresťanov:

1. Konvertovať na Islam,
2. platiť dane,
3. nechať sa zabiť.

Druhá možnosť mala donútiť si vybrať medzi prvou a treťou možnosťou. Vybrať si prvá možnosť z obavy straty života bolo „istotne demokratickou“ možnosťou.

Morees je katolík. S rodinou žil v meste Karakoš. Mesto bolo vzdialené 30 km od mesta Mosul, v ktorom ISIS už vyčíňal. Bola otázka času, kedy prídu k nim. Stalo sa. Písal sa august 2014. Ich mesto začali bombardovať. Pri takomto bombardovaní zomreli deti, ktoré sa hrali na jednej zo záhrad. Morees s rodinou sa počas toho rozhodol utiecť. Bol večer a utekali do Kurdistanu.

Spolu s Moreesom a jeho rodinou utekali ďalší ľudia z Karakošu a z okolitých dedín. Spolu ich bolo približne 500 000. Všetci utekali do Kurdistanu. Ide o región Iraku.

Keď sa ta dostali, stáli pri hraniciach mesta. Kurdská armáda ich nechcela pustiť do mesta. Báli sa. Nechceli, aby sa do ich mesta ISIS dostalo. Mali podozrenie, že niektorí jeho vojaci mohli byť medzi tou masou utečencov.

Utečencov nechali celú noc čakať pred mestom. Pred nimi stála kurdská armáda. Strážila mesto. Bola pripravená sa brániť pred možným útokom ISIS. Pre utečencov to bolo nepríjemné. Z jednej strany mohla na nich strieľať kurdská armáda. Z druhej strany mohol na nich strieľať ISIS. Utečenci nemali na výber. Rozhodli sa modliť. Až nad ránom im otvorili

hranice. Do Kurdistanu už mohli vstúpiť. Ľudia nemali možnosť sa ubytovať. Šli do kostolov. Morees s rodinou sa vybral do jedného z nich. Bolo tam už plno. Nepomestili by sa.

Hľadali teda druhý kostol. V ďalšom z nich sa našlo trochu priestoru pre nich, aby mali aspoň trochu strechu nad hlavou. V kostole Morees vyčítal Bohu, prečo práve jemu sa to muselo stať. Prečo práve jemu, keď ďalší ľudia vo svete nič také nezažívajú. Vo vnútri pocítil Boží hlas, ktorý hovoril, že je to „...*dobré pre Teba, pre Tvoju formáciu, aby si pochopil utrpenie druhých.*“ Bol to pre neho silný moment, kedy sa z tradičného kresťana začal meniť na človeka živej viery. Po prvýkrát v živote začal čítať Sväté písmo. V Biblii čítal úžasné verše. Čítal, ako si Ježiš vyberal apoštolov. Slová, „...*nechaj všetko čo máš, pod' a nasleduj ma!*..“⁶ začali živo pôsobiť. Morees v modlitbe Bohu odpovedal: „Áno, Pane Bože, pôjdem za tebou. Ak ma zachrániš, ak nám dáš ešte šancu žiť, tak ti dávam všetko. Naozaj, už nič nechcem z tohto života. Ani materiálne veci, ani rodinu, nič, iba Teba!“ Bol to silný zážitok. Stalo sa to v situácii keď Morees s rodinou nevedeli, či prežijú a nemali na výber rozhodnúť sa pre život.

V ďalšiu noc Morees s rodinou nemal kam ísť. Rodičia počas nasledujúcich dní týždňa spali v kostole. Morees a jeho brat spali v aute. Až po týždni prišli humanitárne organizácie. Tie prinášali stany na bývanie pre utečencov. V auguste boli v stanoch dobré horúčavy. Počas obeda sa museli schovať vonku pod stromami, pretože sa v nich kvôli horúčave nedalo vydržať. V auguste sa teploty v Iraku pohybujú okolo 45 – 50 °C. Bývať v stane po celý čas sa jednoducho nedalo. Po pol až ¾ roku im humanitárne organizácie priniesli obývatel'né kontajnery. Bolo to už lepšie bývanie.

V r. 2015 Morees s rodinou dostali možnosť legálne prísť na Slovensko. Prijali to. Do svojej novej domoviny prišli letecky. Prvé 3 mesiace pobytu trávili v záchytnom tábore v Humennom. Pridelili im azyl. Tak sa presunuli bývať do Nitry. Začala sa jeho nová kresťanská misia.

Morees spočiatku pracoval ako dobrovoľník v komunite sv. Egídia. Komunita sa venuje ľuďom bez domova. Vyštudoval bakalársky stupeň prekladateľstva a tlmočníctva. Neskôr prišla ponuka pracovať na SKCH. Morees videl v tejto ponuke možnosť pomáhať druhým. Hneď to prijal. Vníma, že charita na Slovensku a v zahraničí robí veľmi veľa dobra. Na charite pracuje aj vďaka skúsenosti, ktorú zažil v Iraku. Museli odísť z domova. Nič nemali. Boli odkázaní na pomoc druhých. Stali sa ľuďmi bez domova. Nemohli za to. Tým, že Morees sám bol odkázaný na pomoc druhých, pochopil, že mnohí ľudia, ktorí sú v núdzi, nemôžu za to. Potrebujú pomoc od druhých. Chce byť jedným z tých, ktorí takéto pomoci poskytujú. Spolu s manželkou má

⁶ Porov. Mt 4, 18 – 22; Lk 5, 27 – 28; Lk 9; Lk 18 a pod.

zatiaľ jedno dieťa. Morees dnes cíti naplnenie vo svojej práci a v živote. Počas toho, ako pracuje na charite sa mu v rámci humanitárnych projektov podarilo dostať do rodného Iraku, kde pomáha zlepšiť podmienky miestnych obyvateľov na život

ZÁVER

Morees spolu s rodičmi a bratmi po príchode na Slovensko, strávil prvé 3 mesiace v Humennom. V tamojšom záchytnom zariadení prebiehali prvotné administratívne úkony, zdravotné vyšetrenia a proces posudzovania žiadosti o azyl. Po jeho udelení sa presunuli do Nitry.

V zákonnej právnej úprave Slovenskej republiky, podľa z. č. 480/2002 Z. z. o azyle o zmene a doplnení niektorých zákonov podľa §8 sa udelí azyl žiadateľovi, ktorý:

a) *má v krajine pôvodu opodstatnené obavy z prenasledovania z rasových, národnostných alebo náboženských dôvodov, z dôvodov zastávania určitých politických názorov alebo príslušnosti k určitej sociálnej skupine a vzhľadom na tieto obavy sa nemôže alebo nechce vrátiť do tohto štátu, alebo*

b) *je v krajine pôvodu prenasledovaný za uplatňovanie politických práv a slobôd.*⁷

Azyl možno udeliť aj z humanitných dôvodov,⁸ ktoré môže zvážiť správny orgán. Na tento druh azylu však nie je právny nárok. Zákon o azyle túto formu ochrany udeľuje aj na účely zlučovania rodín.⁹ V prípade Moreesa a jeho rodiny bol pridelený azyl hlavne z náboženských dôvodov, nakoľko v jeho domácej krajine, nelegitímna vláda diskriminovala obyvateľov kresťanského náboženského presvedčenia pod hrozbou straty života, sociálneho vydierania a nútenia ku konvertovaniu k islamu. Dosiaľ je krajina stále ohrozovaná terorizmom, kde môže dôjsť k ďalším sociálno – patologickým javom, ako je strata životov, zdravia, majetku a obydľí ľudí. Morees, jeho rodičia a bratia sú dnes štátnymi občanmi Slovenskej republiky.

Zo sociálneho hľadiska ďalšou náročnou a zložitou životnou situáciou azyllanta po úteku z domovskej krajiny kvôli terorizmu, či vojne predstavuje adaptácia v novej krajine a socializácia sa do tamojšej spoločnosti. Pochopiť jej mentalitu, kultúru a zvyklosti, ktoré sú cudzie si vyžaduje množstvo osobného úsilia, ktoré neprináša hneď badateľné výsledky. Veľmi dôležitý a nápomocný element v týchto náročných situáciách predstavuje náboženská viera.

Dosiaľ sú kresťania prenasledovaní, čím sa naplňajú Kristove nadčasové slová z evanjelia: „*Ak mňa prenasledovali, budú prenasledovať aj vás; ak zachovávali moje slovo,*

⁷ Porov. <https://www.slov-lex.sk/pravne-predpisy/SK/ZZ/2002/480/> (18. 5. 2024, 16:00)

⁸ Podľa § 9, z. č. 480/2002 Z. z. o azyle a o zmene a doplnení niektorých zákonov

⁹ Porov. <https://iom.sk/sk/pre-media/zakladne-pojmy-o-migracii.html> (18. 5. 2024, 17:55)

*budú zachovávať aj vaše.*¹⁰ Prenasledovanie kresťanstva a Cirkvi sú dosiaľ aktuálne. Pre Cirkev a kresťanstvo sa vždy striedajú časy pokoja s časmi nepokojnými. Mnohí sú prenasledovaní pre katolícku vieru. V súčasnosti môže Morees svojim svedectvom, životom a prácou na charite vykonávať misijné poslanie Cirkvi v novej domovine – na Slovensku.

POUŽITÉ ZDROJE

Biblia. Sväté Písmo starého a nového zákona. Trnava : Spolok svätého Vojtecha, 2012. 1885 s. ISBN 978-80-7162-888-0.

<https://www.biskupstvo-nitra.sk/?p=5418> (18. 5. 2024)

<https://iom.sk/sk/pre-media/zakladne-pojmy-o-migracii.html#utecenec> (18. 5. 2024)

<https://www.slov-lex.sk/pravne-predpisy/SK/ZZ/2002/480/> (18. 5. 2024)

Z. č. 480/2002 Z. z. o azyle a o zmene a doplnení niektorých zákonov

Kontakt na autora:

Mgr. JUDr. PhDr. Stanislav Bujda, PhD.

stanislav.bujda@gmail.com

VŠZSP sv. Alžbety v Bratislave

¹⁰ V Moreesovom živote sa uistenia, ktoré zažil pri modlitbe v kurdistanskom kostole naplnili. Okrem *prenasledovania*, prišiel aj prísľub *oslobodenia* spod neho: „.....*budú zachovávať aj vaše.*“... Svoj nový život našiel na Slovensku.

ZNOVUZRODENIE

Bujdová, N., Kúbek, I.

Abstrakt

Drogová závislosť vzniká častým užívaním návykovej látky, kedy v jej počiatočnom štádiu ju dokáže postihnutý ovládať, pričom ale nedokáže bez pomoci prestať užívať konkrétnu návykovú látku. Po dlhšom čase užívania, spravidla prestáva byť drogová závislosť kontrolovateľná vôľou, neovládateľnou sa stáva fyzická závislosť, a droge sa prispôsobuje už aj životný štýl postihnutého. V našom príspevku prezentuje svoju životnú cestu Ivan, ktorý si uvedomuje, že abstinencia bez podpory, v jeho prípade znamenala recidívu.

Kľúčové slová:

Droga. Recidíva. Sociálna práca.

Abstract

Drug addiction is caused by the frequent use of an addictive substance, when in its initial stage the sufferer can control it, while being unable to stop using a specific addictive substance without help. After a longer period of use, as a rule, drug addiction ceases to be controllable by will, physical addiction becomes uncontrollable, and the lifestyle of the sufferer adapts to the drug. In our article, Ivan presents his life journey, who realizes that abstinence without support in his case meant relapse.

Keywords:

Drug. Recurrence. Social work.

Úvod

Častým javom sociálneho vylúčenia, kedy jednotlivec stráca kontakt so svojim okolím je tendencia uchýľovať sa k užívaniu drog. Uvedené môže prerásť k drogovej závislosti. Podľa Stanoeva¹¹ (2015) vplyv užívania drog na jednotlivca sa odráža aj na jeho sociálnom postavení. V začiatkovej fáze dochádza k zlyhaniu v plnení tohto postavenia. V pokročilej fáze dochádza k tomu, že jednotlivec sa nedokáže ďalej udržať v spoločnosti, čoho následkom je sociálne

¹¹ STANOEVA, M. 2015. Cesta k závislosti a späť: sociálne-pedagogické aspekty drogových kariér.

vylúčenie. Droga, vzhľadom na jej minulosť prešla zmenami, hlavne v chápaní zmyslu jej užívania. V minulosti ju určité národy používali pri rôznych rituáloch, v súčasnosti ide v nemalej miere o „skúšanie nelegálneho“ a o „patriť a byť akceptovaný v určitej skupine“. Pri posudzovaní drog vzhľadom na ich spoločenskú nebezpečnosť sa stretávame s pojmom legálna a nelegálna droga. V tejto súvislosti je potrebné konštatovať, že v laickej ako aj odbornej verejnosti sa vedú mnohé diskusie o regulácii užívania drog prostredníctvom právnych noriem ale aj nepísanými pravidlami, ktoré majú výrazný vplyv na ich konzumáciu. V súčasnej spoločnosti sa stretávame s najčastejším delením drog do dvoch kategórií, teda na drogy legálne a nelegálne (Ondrejko, 2009)¹². V naratívnom príbehu Ivana je vidieť, že pomoc najbližších je veľmi významná. Ivan si uvedomil, že práve svojim najbližším spôsobil veľa utrpenia, no dnes je im vďačný za pomoc, ktorú od nich dostal. „Často sa závislý vo svojom probléme ocitá úplne sám.“¹³ Uvedený autor ďalej konštatuje, že dôležitou súčasťou zotrvania v abstinencii sú svojpomocné skupiny, ktorých význam uvádza vo svojej naratívnej výpovedi aj Ivan.

Naratívna výpoveď účastníka konferencie „Kolokvium kazuistik“

Moje meno je Ivan, pochádzam z Malaciek, mám 44 rokov.

Môj prvý kontakt s drogou bol v mojich štrnástich rokoch a bolo to na rozlúčkovej oslave zo základnej školy, tam som prvýkrát ochutnal alkohol. S tvrdými drogami som prišiel do kontaktu až v mojich šestnástich rokoch. Ako prvé som vyskúšal sniffing prchavých látok, kvôli nedostupnosti dnes už bežných drog. Moja predispozícia preto aby som sa dostal k drogám bolo nízke sebavedomie pretože som bol v detstve chudý a keďže som chcel zapadnúť do partie, tak som sa musel prispôbiť ich zvykom, nakoľko tam bolo branie drog bežné, vyskúšal som ich aj ja. Drogy okamžite vyplnili môj priestor v živote, a od začiatku som mal pocit, že bežná realita je pre mňa neznesiteľná. Na prvé liečenie som sa dostal v mojich 22 rokoch, kedy som už bol na pokraji fyzických ako aj psychických síl, vtedy mi pomohla rodina dostať sa na liečenie. Na liečení som bol 4 mesiace, bol som proaktívny, motivovaný, avšak abstinencia mi vydržala aj napriek tomu iba 3 roky. Prvý rok som sa dokonca aj doliečoval, chodil som na kluby abstinentov, avšak prestal som tam chodiť a tým pádom začínala moja pomalá recidíva. Keď som zrecidivoval, tak som ďalších 5 rokov nedokázal uniknúť z drogovej

¹² ONDREJKOVIČ, P. 2009. Chudoba, prostitúcia, drogy a samovraždy – príčinné súvislosti.

¹³ BUJDA, S.: Životný zápas bez alkoholu. 2021. In: Prohuman <https://www.prohuman.sk/socialna-praca/zivotny-zapas-bez-alkoholu> (14. 10. 2024, 16:30)

pasce. Bolo to ako väzenie, v ktorom všetko čo som robil, muselo byť prispôsobené droge. Môj život sa stal drogocentrickým. Zaujímal ma len kde zoženiem drogu, kedy ju zoženiem, a kedy si ju budem môcť užiť. Drogy zmenili moje charakterové vlastnosti na nepoznanie. Začal som klamať, podvádzať, kraďnúť, bol som nezodpovedný. V práci som bol fluktuant, stal sa zo mňa človek, s ktorým nikto nechcel mať nič spoločné.

Na začiatku mojej drogovej kariéry mi drogy ponúkali inú realitu, dobrý pocit, takzvané blaho, no po recidíve už tomu tak nebolo. Drogy som bral len preto, aby som dokázal fungovať, aby som nemal bolesti hlavy, aby som nemal nepríjemné pocity, triašku, aby mi nebolo zle od žalúdka, jednoducho aby som sa dostal do akej takej normy. Veľakrát sa mi stalo, že som drogu nechcel, ale aj napriek tomu som si ju dal. Bolo to oveľa silnejšie ako moja vôľa. Po piatich rokoch som sa dostal opäť na dno, tentokrát už na všetkých frontoch, či zdravotných (vážil som 50 kí), či finančných, či sociálnych ale najmä na fronte psychickom. Nedokázal som žiť ani s drogou ani bez nej.

Preto som sa rozhodol ísť na druhé liečenie, kde som bol tri mesiace, a tentokrát sa pochtivo doliečujem až do dnešného dňa. Abstinujem vyše 14 rokov, a pomáha mi v tom najmä stretávanie sa s ľuďmi, ktorí majú podobný problém ako ja. Ak by som na to zostal sám, tak by som opäť recidivoval, pretože moja chorá hlava by ma presvedčila po určitej dobe že už som v pohode, že už by som si niečo mohol dať, alebo že by som to zvládol ustáť. Je to však ten najhorší naratív ktorý v závislosti existuje pretože zo závislého človeka sa už nikdy nemôže stať iba konzument. Tento naratív ma zároveň udržiaval v aktívnej závislosti, pretože som si vždy nahováral, že to ešte nejako zvládnem, že nie som až tak na dne, že to mám stále pod kontrolou.

Ale bol to omyl. Závislého človeka má pod kontrolou droga, celý jeho život. Najkritickejšie obdobie po liečbe bolo prvé dva roky, kedy ešte nový život, ktorý som začínal žiť neposkytoval môjmu odmeňovaciemu systému v mozgu toľko dopamínovej odozvy ako pred tým drogy. Užívaním drog som si narušil funkciu tohto odmeňovacieho systému. Teraz sa však dokážem tešiť z úplných maličkostí ako je západ slnka, to že som zdravý, to že mám prácu a podobné. Zároveň si uvedomujem, že boj so závislosťou je veľmi krutý a len asi dve percentá ľudí ktorí tento boj začnú dokážu dlhodobo abstinovať. Som veľmi šťastný, že patríam do tejto skupiny ľudí. Môj život je plnohodnotný, naplnený, neviem si momentálne predstaviť, čo by sa muselo stať, aby som si dobrovoľne dal drogu. Ivan Kúbek.

ZÁVER

V rámci problematiky závislostí je potrebné dať do pozornosti nielen rodinu závislého ale aj samotnú sociálnu prácu, sociálneho pracovníka. Aj z naratívnej výpovede Ivana (jeho meno a priezvisko nie je zmenené, nechcel zostať v anonymite, rád odpovie na všetky otázky, chce byť nápomocný každému, kto sa na neho obráti) je vidieť výraznú potrebu sociálnej práce, sociálneho pracovníka. Pri práci s drogovým závislým klientom sa od sociálneho pracovníka vyžaduje jeho profesionálny prístup. Nevyhnutná je odborná pripravenosť a osobná zrelosť sociálneho pracovníka. Prevencia je veľmi podstatnou a práve túto vykonaná, aj keď nie ako sociálny pracovník, svojou otvorenosťou hovoriť o droge Ivan.

ZOZNAM POUŽITEJ LITERATÚRY

BUJDA, S.: Životný zápas bez alkoholu. 2021. In: Prohuman <https://www.prohuman.sk/socialna-praca/zivotny-zapas-bez-alkoholu> . ISSN 1338-1415 (14. 10. 2024, 16:30)

ONDREJKOVIČ, P. 2009. Chudoba, prostitúcia, drogy a samovraždy – príčinné súvislosti. Sládkovičovo: DPC Advertising. 148 s. ISBN 978-80-89267-28-6.

STANOEV, M. 2015. Cesta k závislosti a späť: sociálne-pedagogické aspekty drogových kariér. Brno: Paido. 83 s. ISBN 978-80-7315-257-4.

Kontakt na autorov:

doc. PhDr. Nataša Bujdová, PhD. univ. prof.

VŠZ a SP sv. Alžbety, Bratislava

natasabujdová@gmail.com

Ivan Kúbek

ivan.kubek@gmail.com

**ŽIVOTNÉ CIELE NAPRIEK ZDRAVOTNÉMU POSTIHNUTIU –
PRÍBEH ŽENY, MANŽELKY, MATKY A ZAMESTNANKYNE
LIFE GOALS DESPITE DISABILITIES - THE STORY OF A WOMAN, WIFE,
MOTHER AND EMPLOYEE**

Bujdová, N., Lorková, M.

Abstrakt

Príspevok sa sústreďuje na základnú kvalitatívnu metódu v sociálnej práci, ktorou je kazuistika a jej aplikáciu pri práci s klientom so zdravotným postihnutím. Matka so zdravotným postihnutím, manželka so zdravotným postihnutím, zamestnankyňa so zdravotným postihnutím.

Kľúčové slová

Zdravotné postihnutie. Život. Rodina. Práca.

Abstract

The paper focuses on the basic qualitative method in social work, which is the case study and its application when working with a client with a disability. A mother with a disability, a wife with a disability, an employee with a disability.

Keywords

Disability. Life. Family. Work.

Úvod

Málo sa píše v publikáciách, odborných článkoch a výskumoch o ženách so zdravotným postihnutím, ktoré sa stali matkami detí bez zdravotného postihnutia. V slovenských študijných skriptách nájdete odborné kapitoly o rodinách, ktorým sa narodí dieťa so zdravotným postihnutím, ale žiadna kde je problematika o ženách so zdravotným postihnutím, ktoré sa stanú matkou. Takýchto žien nie je vôbec veľa. Jednou z nich je aj autorka tohto príspevku.

Životné ciele napriek zdravotnému postihnutiu – príbeh ženy, manželky, matky a zamestnankyne

Volám sa Michaela Lorková. Pred šiestimi rokmi, keď som prvýkrát prednášala svoju kazuistiku s témou „Žijem s DMO“ na konferencii „Kolokvium kazuistík“, som si ani len nepredstavovala ako sa vo svojom živote posuniem. Ešte v tom istom roku som sa vydala za

zdravého muža. Môj manžel od začiatku nášho partnerského vzťahu ma vnímal ako ženu bez zdravotného postihnutia. Videl v čom sa posúvam vpred a čo som nevedela sama, bol a aj je nápomocný. Narodil sa nám skvelý a zdravý za chvíľu päť ročného syna Ladislava. Počas môjho tehotenstva sa znovu vrátili epileptické záchvaty. Chvála Bohu malý Lacko sa narodil zdravý a ani epileptické záchvaty mu neublížili.

Vždy som sa bála toho, že keď si ľahnem spať vedľa svojho syna, nebudem sa vedieť zobudiť na to, že v noci plače alebo ho niečo trápi, z dôvodu, že ja v tej chvíli budem mať epileptický záchvat. Materstvo a celková starostlivosť o malé dieťa nie je jednoduché pre ženu bez zdravotného postihnutia, nie to ešte pre ženu, ktorá má detskú mozgovú obrnu a epileptické záchvaty. Aby som neopisovala svoje prvé materstvo len v superlatívoch, treba spomenúť, že prvý taký môj najväčší strach nastal, keď som na začiatku tehotenstva po pätnástich rokoch znovu dostala epileptické záchvaty. Pre mňa bolo obdobie po pôrode o to väčšou výzvou si nájsť spôsob ako malého nášho anjelika obliekať, prebaliť a všetko čo sa týka starostlivosti o narodené dieťa. Aj v tejto oblasti sme sa spojili s manželom. Prvé mesiace sme trávili u mojej rodiny na Orave, kde sme sa od mojej švagrinej a mojej sestry naučili potrebnú starostlivosť. Mamina mi bola veľkou oporou a aj stále je. Od malička malého Lacka kúpaval môj manžel. Ja som si musela nájsť spôsob ako ľavou rukou si podchytiť a nadvihnúť Lacka pri prebalovaní a obliekaní. Mali sme od jeho narodenia jedno veľké šťastie, že u Lacka nebol problém so zaspávaním. Keď sme ho položili do postieľky do postieľky, tak bez akéhokoľvek uspávania zaspal. Kedykoľvek v priebehu dňa zaspal aj na podložke medzi hračkami. Najväčšiu potrebu pomoci pri starostlivosti o Lacka som potrebovala nielen pri obliekaní a kúpaní, ale keď začal robiť prvé kroky. Ako väčšina rodičov pozná, dieťa keď začne s prvými krokmi už je problém ho zastaviť. V tomto bode som začala intenzívne pociťovať potrebu pomoci. Mat' niekoho, kto mi bude na blízku nepretržite.

S pojmom **osobná asistencia** som sa stretla počas štúdia na vysokej škole. Predpokladáte asi, že kvôli zdravotnému postihnutiu som mala naštudovaný zákon o kompenzáciách. Vôbec to tak nebolo. Osobnú asistenciu som začala pre seba riešiť až v období, keď som bola tehotná a uvažovali sme o možnostiach pomoci s malým Lackom počas mojej materskej dovolenky a kým manžel bude v práci. Bola som sa preto informovať na Úrade práce sociálnych vecí a rodiny (ďalej len ÚPSVaR) v meste bydliska. Na úrade som bola vtedajšími pracovníčkami oddelenia kompenzácií a posudkového oddelenia pre ťažko zdravotne postihnutých s mojou otázkou na Osobnú asistenciu odôvodnená: „ Osobná asistencia by neslúžila Vám, ale potrebám „Vášho dieťaťa.“ Znovu nastal u mňa moment kedy som začala odsudzovať prístup všetkých úradníckych pracovníčok ÚPSVaRoch.

Samozrejme, že ma to hlavne nahnevalo, ale časom som to začala vnímať ako ďalšiu výzvu vo svojom živote. V zákone o peňažných príspevkoch o peňažných príspevkoch na kompenzáciu ťažkého zdravotného postihnutia a o zmene a o doplnení niektorých zákonov je Osobná asistencia definovaná ako „Pomoc fyzickej osobe s ťažkým zdravotným postihnutím pri činnostiach, ktoré potrebuje prekonať kvôli svojmu zdravotnému postihnutiu. Účelom osobnej asistencie je aktivizácia, podpora sociálneho začlenenia fyzickej osoby s ťažkým zdravotným postihnutím a podpora jej nezávislosti.“ Na pohľady od druhých ľudí na svoju osobu som za tie roky už zvyknutá. Na detských ihriskách, na ktorých sa hrávame s Lackom si ma ľudia obzerajú, alebo som mi iné matky prihovorili ako každej inej matke. Všímam si dnešné mladé rodiny s malými deťmi a citíme sa s manželom akoby sme boli so staršej generácie. Nenecháme Lacka robiť si čo len chce, keď niečo vníma od iných detí, tak sa mu snažíme vysvetliť prečo je to zlé alebo ako sa správať v danej situácii. Hlavným takým míľnikom tejto dnešnej doby je aj to, že dnešní rodičia neprejavujú lásku k deťom. My sme od malička sa s Lackom objímať vždy na rozlúčku a dať si pusu na líce. To boli hneď všetci pri prvých mesiacoch v materskej škole, ktorú navštevuje Lacka prekvapení, že sa takto lúčime. Ostatné deti to vnímali. Od ostatných rodičov sme vnímali opak. Nie som psychológ, ani žiadny podobný odborník na detský vývin, ale môj názor je, že toto je jeden z dôvodov prečo sa rozširuje šikana nielen na školách. Nerozprávanie sa s deťmi a neprejavovanie spoločného času.

Žijeme v meste, kde sme spočiatku nikoho nepoznali. Postupne sme začali spoznávať ľudí, ktorí aj mne boli počas mojej materskej dovolenky nápomocní. Jednou z tých ľudí je osoba, ktorá sa mi stala veľmi blízkou nie len priateľkou, ale nápomocnou osobou pri pomoci v úkonoch, ktoré potrebujem pomôcť a pomoc s Lackom.. Ako čas plynul a blížilo sa obdobie, že Lacko dovŕši tri roky svojho života, začala som si postupne hľadať zamestnanie.

Absolvovanie rôznych pracovných pohovorov, výberových konaniach a neodpovedanie na zaslanie životopisu na danú pracovnú pozíciu začalo byť odradzujúce. S viacerých strán počujeme ako sa s rokmi zlepšili podmienky pre ľudí so zdravotným postihnutím pre ich lepšie spoločenské začlenenie sa. Nepopieram, áno, tie podmienky sú oproti deväťdesiatim rokom lepšie. Ale keď si má zamestnávateľ vybrať či zamestná uchádzača o zamestnanie so zdravotným postihnutím, alebo dlhodobo nezamestnaného s tými istými skúsenosťami, tak je viac pravdepodobné, že zamestnávateľ prijme toho dlhodobo nezamasteného. Zamestnávateľ radšej si splní povinnosť náhradného plnenia. V mojom prípade pri hľadaní si práce po materskej dovolenke som to z pracovných pohovorov pri vete od zamestnávateľa „Budeme Vás informovať“ cítila, že sa zamestnávateľ bojí dať šancu nielen mamičke po materskej dovolenke ale aj žene so zdravotným postihnutím. Vo chvíli keď som už bola zmierená s tým, že poriadnu

prácu si nenájdem som sa prihlásila na oficiálne výberové konanie na ÚPSVaR do Bratislavy na oddelenie kompenzácií ťažko zdravotného postihnutia a posudkového oddelenia. Ja, ktorá som sa stretávala do toho obdobia len s nie moc príjemným prístupom úradníčok, som sa sama hlásila na pozíciu samostatného radcu na posudkové oddelenie. Na výberovom konaní som chcela ukázať, čo najväčšiu odhodlanosť. Podarilo sa. Netuším prečo si vtedy vedúca nášho oddelenia ma vtedy vybrala. Nemala som skoro žiadne skúsenosti v interných systémoch v žiadnej štátnej inštitúcii. Možno to bolo preto, že vycítila vo mne chuť pracovať pre ľudí so zdravotným postihnutím, keďže stále prácu v tejto oblasti vnímam ako môj misijný cieľ.

V lete 2022 som nastúpila ako samostatný radca na posudkové oddelenie pre ťažko zdravotne postihnutých. Tešila som sa z úspešného prijatia do pracovného pomeru. Po nástupe do práce som ale začala chápať, čo všetko patrí k takej celkovej práci samostatného radcu. Veľa ľudí má predstavu o tom, že ráno prídeme do práce, sedíme v kancelárii, pijeme kávu a občas niečo spravíme. Opak je pravdou. Keď máte na starosti agendu s obvodom, s niekoľkými písmenami v abecede, tak máte na starosti celý proces spojený s prijatím žiadosti od klienta. Popri tom celkovom administratívnom procese ešte riešite počas klientskych hodín klientov. Takže ráno po príchode do práce si zalejem kávu, sadnem za počítač, aby som si spravila čo najviac vecí kým nezačnú chodiť klienti. A o jedenástej hodine si všimnem, že mám pol pohára nedopitej kávy a konečne ísť aj na toaletu. Začala som viacej vnímať aj čo všetko obsahuje Osobná asistencia, o ktorej som spomínala vyššie v článku. Je tam rôznych oblastí, v ktorých je nápomocná druhá fyzická osoba pre klienta so zdravotným postihnutím. Ja by som ale navrhovala osobitný bod v oblasti pomoci pre ženy so zdravotným postihnutím, ktoré majú malé dieťa a potrebujú pomoc pri ich starostlivosti. Možno som ja na to malá osoba aby som dala návrh na takúto legislatívnu úpravu. Toto by bol jeden z mojich legislatívnych návrhov. Vyššie uvedená definícia Osobnej asistencie podľa zákona, je hlavnou prioritou aktivizácia a nezávislý život. Takou prioritou v nezávislom živote, chcú byť aj ženy, so zdravotným postihnutím, ktorými sa stali matkami zdravých detí a chcú byť aj zamestnané. Potreba pomoci pri starostlivosti o dieťa by potrebovali nie len po pôrode, ktoré boli vyššie mnou spomínané, ale aj počas nástupu dieťaťa do materskej školy.

Možno príde čas, kedy sa Osobná asistencia aj v tejto oblasti upraví. Lebo jedného „slabého“ človeka si štátni poslanci ťažko vypočujú. Nedávno sa nás na porade jedna pani zo zahraničia spýtala na pracovnej porade, ako školenie by nám pomohlo pri komunikácii posudzovania s deťmi v našej posudkovej práci. Ja som pani odpovedala: „Školenia sú dobré, keď sa chcete zlepšiť v danej oblasti. Ale najviac sa zlepšíte praxou v práci, z dôvodu, že každá situácia pri našej práci s klientom môže byť iná. Reagovať a vysvetľovať musí každému

klientovi osobitne. Na OPPNKŤZPaPČ budem za pár mesiacov už dva roky. A stále sa vzdelávam v inej situácii s klientom. Snažím vysvetľovať klientom všetko čo potrebujú či už pri prvom kontakte s nami, alebo keď už ďalej riešime spoločne inú ďalšiu žiadosť. V práci zažívam od klientov rôzne reakcie na svoju osobu ako pracovníka: „Ste taká milá, že ste mi všetko vysvetlila.“ „A kedy to už bude.“ Pri vykrikovaní od klienta: „Platím Vás z mojich daní.“ Moja odpoveď znie: „Platil by ste ma vtedy, keby som ja so svojim zdravotným postihnutím stále sedela doma a nesedela ako teraz v práci. Ja ako každý občan platím dane aj keď som zdravotne postihnutá.“

Po čase keď som v práci bola ako tak rozbehnutá, som si uvedomovala, že je tu ďalšia prekážka, ktorú nebudem môcť sama bez pomoci zvládnuť. Každý zo spisov je uložený v šanónoch, ktoré majú šnúrky. Tie ja nedokážem zaviazať. Prekážky pri práci s ktorými sa osoba so zdravotným postihnutím stretáva jej môže pomôcť prekonať druhá fyzická osoba ako pracovný asistent. Paragraf o pracovnom asistentovi sa taktiež nachádza v zákone o službách zamestnanosti. Keď som sa už ocitla ako štátny zamestnanec, tak som predpokladala, že štátne inštitúcie budú vzorom, ako pomôcť svojim zamestnancom prekonať pracovné prekážky. Bolo mi ponúknuté, aby som si vybavovala pracovného asistenta. V tejto žiadosti mi bolo zamietnuté. Vyjadrenie z ústredia, bolo v skratke odôvodnené to, že v roku dvetisíc devätnásť sa Ministerstvo Financíí Slovenskej republiky s Ministerstvom práce, sociálnych vecí a rodiny dohodlo, že nebudú financovať pracovných asistentov pre štátnych zamestnancov. V priebehu roku 2023 sa mi stala ďalšia neuveriteľná možnosť. Dostala som možnosť od pána primára na neurologickom oddelení v galantskej nemocnici, aby mi bol aplikovaný botulotoxín do ľavej ruky. Pán primár ma oboznámil s tým, že mojej ľavej ruke môžeme postupom času uvoľniť svaly na toľko, aby mohla mať aspoň ako takú hybnosť. Po toľkých rokoch čo sa mojej diagnóze málo kto venoval, že som s radosťou prijala túto ponuku.

Týmto mojím príspevkom som Vám chcela zdôrazniť aj to, aké dôležité je mať opodstatnenú osobnú asistenciu pre ženy, ktoré sa stanú matkami. Na konci tohto príspevku by som to zhrnula už len vetou: *„Život pre človeka so zdravotným postihnutím prináša veľa prekážok a výziev. Je dôležité, aby sme vždy hľadali možnosti a riešenia ako životnú situáciu zlepšiť, zvládnuť, zmeniť a ukázať tak cestu aj pre ostatných s rovnakými obmedzeniami. Musíme mať nádej, že život bude rovnako dobrý a šťastný. Všetko však záleží od nášho osobného prístupu.“*

Kontaktná adresa

doc. PhDr. Nataša Bujdová, PhD.

Vysoká škola zdravotníctva a sociálnej práce sv. Alžbety Bratislava. Ústav sociálnej práce

Mail: natasabujdova@gmail.com

Mgr. Michaela Lorková

Vysoká škola zdravotníctva a sociálnej práce sv. Alžbety Bratislava.

AKČNÝ PLÁN AKO NÁSTROJ TERÉNEJ SOCIÁLNEJ PRÁCE S RÓMSKOU KOMUNITOU

ACTION PLAN AS A TOOL FOR FIELD SOCIAL WORK WITH THE ROMA COMMUNITY

Dirgová,E., Grejtáková,J.

Abstrakt: Rómska komunita sa často stretáva so znevýhodneným postavením v oblasti vzdelávania, zamestnanosti a bývania. Terénna sociálna práca sa zameriava na identifikáciu týchto potrieb a poskytovanie individuálnej podpory. Funkciou terénnej sociálnej práce je aj vytváranie vzdelávacích programov a podpora pri hľadaní zamestnania. Uvedený akčný plán obsahuje konkrétne kroky a stratégie, ktoré by mohli pomôcť v boji proti nezamestnanosti medzi Rómami.

Kľúčové slová: *Akčný plán. Nezamestnanosť. Rómska komunita. Sociálna integrácia. Terénny sociálny pracovník.*

Abstract:

The Roma community often encounters a disadvantaged position in the field of education, employment and housing. Field social work focuses on identifying these needs and providing individual support. The function of field social work is also the creation of educational programs and support in the search for employment. This action plan contains concrete steps and strategies that could help in the fight against unemployment among the Roma.

Keywords: *Action plan. Unemployment. Roma community. Social integration. Field social worker.*

Úvod

Terénna sociálna práca sa stáva neoddeliteľnou súčasťou komplexného riešenia sociálnych problémov, najmä v prípadoch zraniteľných a marginalizovaných skupín. Podľa Oláha a kol. špecifickým a významným aspektom tejto disciplíny je práca s rómskou komunitou, ktorá sa stretáva s rôznymi sociálnymi výzvami a prekážkami. Špecifiká terénnej sociálnej práce s rómskou komunitou sa prejavujú v mnohých aspektoch, z ktorých niektoré si vyžadujú citlivý a komplexný prístup.¹⁴

Jedným zo špecifik je kultúrna rozmanitosť rómskej komunity. Terénny sociálny pracovník by mal mať hlboké porozumenie kultúrnym tradíciám, hodnotám a normám rómskej komunity. Tento aspekt je kľúčový pre budovanie dôvery a úspešnú komunikáciu s klientmi. Zároveň je dôležité rešpektovať rómsku kultúru a podporovať posilňovanie jej pozitívnych aspektov¹⁵

Rómska komunita sa často stretáva so znevýhodneným postavením v oblasti vzdelávania, zamestnanosti a bývania. Terénna sociálna práca sa zameriava na identifikáciu týchto potrieb a poskytovanie individuálnej podpory. Funkciou terénnej sociálnej práce je aj vytváranie vzdelávacích programov a podpora pri hľadaní zamestnania. Zároveň je dôležité riešiť diskrimináciu a nespravodlivosť, ktorým môžu čeliť rómski jednotlivci.¹⁶

Ďalším špecifikom je potreba budovať dôveru a partnerský vzťah s rómskou komunitou. Podľa Úradu splnomocnenkyne vlády Slovenskej republiky pre rómske komunity terénny pracovník by mal spolupracovať s miestnymi lídrami a organizáciami a angažovať komunitu pri riešení vlastných problémov. To zahŕňa aktívne zapojenie Rómov do plánovania a implementácie podporných opatrení.¹⁷

Je možné konštatovať, že terénna sociálna práca s rómskou komunitou si vyžaduje nielen odbornosť, ale aj kultúrnu citlivosť a empatiu. Zvládanie špecifik tejto práce je kľúčové pre dosiahnutie trvalo udržateľných a pozitívnych zmien v životoch rómskych jednotlivcov a komunity ako celku.

Špecifiká terénnej sociálnej práce s nezamestnanými z rómskej komunity predstavujú zložitý a citlivý aspekt sociálnej intervencie. Podľa Lukáčovej a kol. nezamestnanosť v rómskej komunite je často ovplyvnená mnohými faktormi, vrátane vzdelania, sociálneho zázemia a

¹⁴ OLÁH, M. a kol. *Sociálna práca v praxi*. Bratislava: IRIS, 2016, s. 394.

¹⁵ LUKÁČOVÁ, S. a kol. *Vzdelávanie dospelých Rómov z marginalizovaných komunit*. Prešov: Vydavateľstvo Prešovskej univerzity v Prešove, 2019, s. 199.

¹⁶ KEŠELOVÁ, D., GRANDTNEROVÁ, L. URDZIKOVÁ, J. *Integrácia mladých ľudí s nízkym vzdelaním na trh práce: vzdelávanie druhej šance*. Bratislava: Inštitút pre výskum práce a rodiny, 2016.s. 199.

¹⁷ Úrad splnomocnenkyne vlády Slovenskej republiky pre rómske komunity. *Akčný plán pre prioritnú oblasť zamestnanosť pre roky 2022-2024*. [online].[cit. 2022-06-10]. Dostupné na internete: https://archiv.mpc-edu.sk/sites/default/files/rocepo-dokumenty/vseobecne-informacie/04_vlastny_material_akcne_plany-2024_final.pdf

stereotypov. Terénna sociálna práca so zameraním na túto skupinu vyžaduje osobitný prístup a porozumenie.¹⁸

„Skúsenosti z minulosti poukázali na to, že sťahovanie Rómov z prirodzeného prostredia do prostredia majority je veľmi problémové. Rómovia v cudzom svete nevedia preniknúť. Absentuje sociálna adaptácia a socializácia s majoritou. Rómovia môžu mať snahu uniknúť späť do svojho sveta, do rómskych osád. Aby dochádzalo určitému kontaktu minority a majority, je potrebné spočiatku rešpektovať prirodzené prostredie Rómov.“¹⁹ Terénna sociálna práca predstavuje často prvý kontakt Rómov s neobjaveným svetom majority. Základom je tu empatia a porozumenie rómskej kultúre, jej hodnotám a tradíciám. Komunikácia a vzťahy s komunitou by mali byť založené na dôvere a vzájomnom rešpektovaní. Rómski klienti často čelia diskriminácii a sociálnym bariéram, preto je dôležité vytvárať inkluzívne a podporujúce prostredie.²⁰ Nápomocná pri eliminácii sociálnych bariér môže byť pastoračná činnosť. „Osobitné pastoračné venovanie sa špeciálne Rómom umožňuje činnosť pastoračných a zároveň komunitných centier prispôbiť ich mentalite, osobitostiam, kultúre a vnímaniu. Je potrebné podotknúť, že na pastorácii s touto cieľovou skupinou sa podieľajú ako ľudia z majority, tak aj ľudia z minority. Tu môžeme badať spojenie oboch skupín obyvateľov vo vzájomnej spolupráci pri dosahovaní stanovených cieľov v oblasti práce s Rómami.“²¹ Pastoračia vytvára inkluzívne a podporujúce prostredie, vedúce k snahe Rómov začleniť sa.

Terénna práca zahŕňa aktívne pôsobenie v komunite, kde sa zisťujú individuálne potreby a možnosti klientov. Prispôsobené plánovanie a intervenčné stratégie sú nevyhnutné pre dosiahnutie trvalých zmien. Podľa Oláha a kol. sa zameriava na rozvoj zručností potrebných pre zamestnateľnosť, ako aj na vzdelávanie pre pracovný trh. Spolupráca s miestnymi inštitúciami, neziskovými organizáciami a podnikateľským sektorom môže vytvoriť príležitosti pre pracovné začlenenie.²²

¹⁸ LUKÁČOVÁ, S. a kol. *Vzdelávanie dospelých Rómov z marginalizovaných komunit*. Prešov: Vydavateľstvo Prešovskej univerzity v Prešove, 2019, s. 199 s.

¹⁹ BUJDA, S.: Život v rómskych osadách, ako základný determinant sociálnej exklúzie Rómov. 2021. In: Prohuman <https://www.prohuman.sk/socialna-praca/zivot-v-romskych-osadach-ako-zakladny-determinant-socialnej-exkluzie-romov> (10. 2. 2025, 18:00)

²⁰ KEŠELOVÁ, D., GRANDTNEROVÁ, L. URZIKOVÁ, J. 2016. *Integrácia mladých ľudí s nízkym vzdelaním na trh práce: vzdelávanie druhej šance*. Bratislava: Inštitút pre výskum práce a rodiny, 2016. s. 199.

²¹ BUJDA, S.: Rómska pastoračia v kontexte sociálnej práce. 2021. In: Prohuman <https://www.prohuman.sk/socialna-praca/romska-pastoracia-v-kontexte-socialnej-prace> (10. 2. 2025, 17:30)

²² OLÁH, M. a kol. *Sociálna práca v praxi*. Bratislava: IRIS, 2016, s. 394.

Významným prvkom je podpora sociálneho podnikania a mikropodnikania v komunite. Podľa Lukáčovej a kol. podporujú sa iniciatívy, ktoré môžu vytvoriť pracovné miesta a príjmy. Taktiež je dôležité pracovať na zlepšovaní vzdelávania a kvalifikácie, aby si klienti mohli konkurovať na trhu práce.²³

Terénna sociálna práca so skupinou nezamestnaných z rómskej komunity je obohatená o kultúrne kontexty a individuálne príbehy. Jej účinnosť závisí od empatického prístupu, kreatívnych riešení a spolupráce s klientmi na dosiahnutí ich cieľov. Týmto spôsobom môže terénna práca poskytovať nielen pracovnú perspektívu, ale aj posilniť identitu a integráciu v rámci širšej spoločnosti.

Akčný plán

Akčný plán pre klientov predstavuje systematický prístup k riešeniu konkrétnych problémov a dosiahnutiu stanovených cieľov prostredníctvom koordinovaných opatrení a aktivít. Jeho cieľom je zlepšiť situáciu klientov a poskytnúť im potrebnú podporu na dosiahnutie želaných výsledkov. Cieľom akčného plánu pre klientov v sociálnej práci je poskytnúť systematický a individualizovaný rámec pre dosiahnutie konkrétnych cieľov a zlepšenie ich životnej situácie. Tento plán sa vytvára na základe komplexného hodnotenia klientových potrieb, zraniteľností a zdrojov a zahŕňa konkrétne kroky a opatrenia, ktoré majú viesť k pozitívnym zmenám. Tieto plány sa často vytvárajú v oblasti sociálnej práce, vzdelávania, zdravotnej starostlivosti a ďalších sektorov, kde je potrebné individuálne pristupovať ku klientom a ich potrebám.²⁴

Podľa Úradu splnomocnenkyne vlády Slovenskej republiky pre rómske komunity akčný plán je založený na detailnom hodnotení situácie klienta a identifikácii konkrétnych oblastí, ktoré je potrebné zlepšiť. Na základe toho sa stanovujú ciele a kroky, ktoré treba podniknúť na dosiahnutie pozitívnych zmien. Plán môže zahŕňať rôzne aktivity, ako sú vzdelávacie kurzy,

²³ LUKÁČOVÁ, S. a kol. *Vzdelávanie dospelých Rómov z marginalizovaných komunit*. Prešov: Vydavateľstvo Prešovskej univerzity v Prešove, 2019, s. 199.

²⁴ KAHANEC, M., KOVACOVA, L., POLACKOVA, Z., SEDLAKOVA, M. The social and employment situation of Roma communities in Slovakia. In *Study for the Committee on Employment and Social Affairs, Policy Department for Economic, Scientific and Quality of Life Policies, European Parliament, Luxembourg*. [online]. [cit. 2022-06-10]. Dostupné na internete: [https://www.europarl.europa.eu/RegData/etudes/STUD/2020/648778/IPOL_STU\(2020\)648778_EN.pdf](https://www.europarl.europa.eu/RegData/etudes/STUD/2020/648778/IPOL_STU(2020)648778_EN.pdf)

terapeutické sedenia, pracovné tréningy, poradenstvo a ďalšie opatrenia, ktoré sú prispôsobené potrebám klienta.²⁵

Kľúčovým prvkom akčného plánu je jeho individualizovaný charakter. Každý klient má svoje špecifické potreby a výzvy, preto je dôležité prispôsobiť plán jeho konkrétnej situácii. Plán sa vytvára v spolupráci s klientom, aby sa zabezpečilo, že sú jeho ciele a preferencie zohľadnené. Potrebné je identifikovať ciele a priority klientov. Tento proces umožňuje klientom jasne definovať, čo chcú dosiahnuť na základe ich vlastných hodnôt, potrieb a ambícií. Nasleduje plánovanie krokov, kde sú konkrétne úlohy, termíny a postupy určené na dosiahnutie stanovených cieľov. Tieto kroky sú individuálne prispôsobené a môžu sa týkať rôznych oblastí, ako je vzdelávanie, zamestnanosť, vzťahy alebo posilnenie sebavedomia.²⁶

Ďalším aspektom je monitorovanie a hodnotenie pokroku. Počas realizácie akčného plánu sa sledujú dosiahnuté výsledky a pravidelne sa posudzuje, či sa dosiahli stanovené ciele. Ak je to potrebné, plán sa môže upraviť alebo doplniť na základe nových poznatkov a potrieb klienta.²⁷

Dôležitým aspektom akčného plánu je aj zodpovednosť a motivácia klientov. Ich zapojenie do tvorby plánu posilňuje zodpovednosť za vlastný rozvoj a aktívnu účasť na dosahovaní cieľov. Štruktúrovaný prístup vytvára väčšiu motiváciu a odhodlanie klientov pri realizácii plánovaných krokov.²⁸

Podľa Úradu splnomocnenkyne vlády Slovenskej republiky pre rómske komunity plán taktiež zahŕňa poskytovanie podpory a zdrojov potrebných na dosiahnutie cieľov. Klienti môžu využívať odbornú pomoc, vzdelávacie kurzy, materiálne zdroje a ďalšie možnosti, ktoré im uľahčia cestu k zlepšeniu ich životnej situácie. Akčné plány pre klientov majú široký dosah a môžu byť aplikované v rôznych kontextoch.²⁹ V sociálnej práci môžu byť zamerané na riešenie

²⁵ Úrad splnomocnenkyne vlády Slovenskej republiky pre rómske komunity. 2022. *Akčný plán pre prioritnú oblasť zamestnanosť pre roky 2022-2024*. [online]. [cit. 2022-06-10]. Dostupné na internete: https://archiv.mpc-edu.sk/sites/default/files/rocepo-dokumenty/vseobecne-informacie/04_vlastny_material_akcne_plany-2024_final.pdf

²⁶ RIGOVÁ, E., DRÁĽOVÁ, A., KOVÁČOVÁ, L. *Druhošancové vzdelávanie*. Bratislava: Inštitút pre dobre spravovanú spoločnosť, 2021, s. 206.

²⁷ DIRGOVÁ, Eva. *Fenomén nezamestnanosti v kontexte sociálnych aspektov*. Ružomberok: Verbum, 2017, s. 54.

²⁸ KEŠELOVÁ, D., GRANDTNEROVÁ, L., URDIKOVÁ, J. 2016. *Integrácia mladých ľudí s nízkym vzdelaním na trh práce: vzdelávanie druhej šance*. [online]. [cit. 2022-06-10]. Dostupné na internete: https://www.ceit.sk/IVPR/images/IVPR/vyskum/2016/Keselova/vu_integracia_mladych_ludi_s_nizkym_vzdelanim_2016_keselova.pdf

²⁹ Úrad splnomocnenkyne vlády Slovenskej republiky pre rómske komunity. *Akčný plán pre prioritnú oblasť zamestnanosť pre roky 2022-2024*. [online]. [cit. 2022-06-10]. Dostupné na internete: <https://archiv.mpc->

problémov ako nezamestnanosť, rodinné problémy, závislosti alebo duševné zdravie. V oblasti vzdelávania môžu pomáhať žiakom so špeciálnymi potrebami alebo žiakom s problémami v učení.³⁰

Akčný plán je pre klientov dôležitým nástrojom, ktorý umožňuje systematicky pristupovať k riešeniu individuálnych problémov a zlepšiť kvalitu života klientov. Jeho flexibilný charakter a personalizovaný prístup zabezpečujú, že sa dosiahnu konkrétne a merateľné výsledky, ktoré posilňujú klientovu samostatnosť a pohodu.

Podľa Úradu splnomocnenkyne vlády Slovenskej republiky pre rómske komunity, akčný plán pre nezamestnaných klientov z rómskej komunity je dôležitým nástrojom sociálnej práce, ktorý sa zameriava na poskytovanie cieľavedomej podpory a spolupráce pri zvyšovaní ich zamestnateľnosti a integrácie do pracovného trhu.³¹ Tento plán je prispôsobený konkrétnym potrebám a situácii každého klienta s cieľom dosiahnuť udržateľné výsledky v oblasti zamestnania a sebaurčenia.³²

Akčný plán sa začína individuálnou analýzou potrieb a zručností každého klienta. To umožňuje identifikovať silné stránky a oblasti, v ktorých je potrebný rozvoj a posilnenie. Na základe tejto analýzy sa spoločne s klientom stanovujú konkrétne ciele, ktorých zámerom je dosiahnuť zlepšenie jeho zamestnateľnosti.³³

Ďalším krokom je vytvorenie plánu aktivít a krokov potrebných na dosiahnutie stanovených cieľov. Tento plán môže zahŕňať odbornú prípravu, rekvalifikáciu, vzdelávacie kurzy a workshopy zamerané na rozvoj pracovných a životných zručností. Okrem toho môže

[edu.sk/sites/default/files/rocepo-dokumenty/vseobecne-informacie/04_vlastny_material_akcne_plany-2024_final.pdf](https://www.mpc-educ.sk/sites/default/files/rocepo-dokumenty/vseobecne-informacie/04_vlastny_material_akcne_plany-2024_final.pdf)

³⁰ RIGOVÁ, E., DRÁĽOVÁ, A., KOVÁČOVÁ, L. *Druhošancové vzdelávanie*. Bratislava: Inštitút pre dobre spravovanú spoločnosť, 2021, s. 206.

³¹ Úrad splnomocnenkyne vlády Slovenskej republiky pre rómske komunity. *Akčný plán pre prioritnú oblasť zamestnanosť pre roky 2022-2024*. [online]. [cit. 2022-06-10]. Dostupné na internete: https://archiv.mpc-educ.sk/sites/default/files/rocepo-dokumenty/vseobecne-informacie/04_vlastny_material_akcne_plany-2024_final.pdf

³² KEŠELOVÁ, D., GRANDTNEROVÁ, L., URDZIKOVÁ, J. *Integrácia mladých ľudí s nízkym vzdelaním na trh práce: vzdelávanie druhej šance*. Bratislava: Inštitút pre výskum práce a rodiny, [online]. [cit. 2022-06-10]. Dostupné na internete: https://www.ceit.sk/IVPR/images/IVPR/vyskum/2016/Keselova/vu_integracia_mladych_ludi_s_nizkym_vzdelanim_2016_keselova.pdf

³³ RIGOVÁ, E., DRÁĽOVÁ, A., KOVÁČOVÁ, L. *Druhošancové vzdelávanie*. Bratislava: Inštitút pre dobre spravovanú spoločnosť, 2021, s. 206.

obsahovať aj podporu pri hľadaní pracovných príležitostí, pomoc pri písaní životopisu a pripravenosť na pohovory.³⁴

Podľa Úradu splnomocnenkyne vlády Slovenskej republiky pre rómske komunity. V rámci akčného plánu sa kladie dôraz na postupný a udržateľný rozvoj klienta. ³⁵Sociálni pracovníci s klientmi pravidelne komunikujú, hodnotia dosiahnutý pokrok a prispôbujú plán podľa aktuálnych potrieb. Vytvára sa tak podporné prostredie, ktoré klienta motivuje a posilňuje jeho sebavedomie.

Empatia, porozumenie a rešpekt sú kľúčovými aspektmi akčného plánu. Sociálni pracovníci sa snažia vnímať situáciu klienta z jeho pohľadu a vytvárať dôveru. Akčný plán je dynamický a prispôsobuje sa rôznym životným zmenám a potrebám klienta.³⁶

Akčný plán pre nezamestnaných rómskych klientov má za cieľ posilniť ich sebaurčenie, zvýšiť ich šance zamestnať sa a úspešne sa uplatniť na pracovnom trhu. Je to individuálny a flexibilný prístup, ktorý prináša reálne výsledky a prispieva k sociálnemu a ekonomickému zlepšeniu životov klientov.

Podľa Úradu splnomocnenkyne vlády Slovenskej republiky pre rómske komunity, je akčný plán nástrojom, ktorý prináša viaceré významné prínosy v oblasti sociálnej práce, vzdelávania a iných sektorov, kde je potrebné riešiť individuálne potreby klientov. Jeho efektívnosť a účinnosť sú základom pre jeho rozšírené využitie a pozitívny dopad na klientov.

Prvým z prínosov je individualizovaný prístup. Akčný plán je vytvorený na mieru konkrétnemu klientovi s ohľadom na jeho potreby, ciele a okolnosti. Podľa Úradu splnomocnenkyne vlády Slovenskej republiky pre rómske komunity zabezpečuje, že opatrenia a aktivity sú presne zamerané na riešenie problémov klienta a podporu jeho osobného rozvoja. Tento personalizovaný prístup zvyšuje šance na dosiahnutie želaných výsledkov.³⁷ Ďalším prínosom

³⁴ DIRGOVÁ, Eva. 2017. *Fenomén nezamestnanosti v kontexte sociálnych aspektov*. Ružomberok: Verbum, 2017, s. 54.

³⁵ Úrad splnomocnenkyne vlády Slovenskej republiky pre rómske komunity. *Akčný plán pre prioritnú oblasť zamestnanosť pre roky 2022-2024*.

³⁶ KEŠELOVÁ, D., GRANDTNEROVÁ, L. URZIKOVÁ, J. 2016. *Integrácia mladých ľudí s nízkym vzdelaním na trh práce: vzdelávanie druhej šance*. Bratislava: Inštitút pre výskum práce a rodiny, [online]. [cit. 2022-06-10]. Dostupné na internete:

https://www.ceit.sk/IVPR/images/IVPR/vyskum/2016/Keselova/vu_integracia_mladych_ludi_s_nizkym_vzdelanim_2016_keselova.pdf

³⁷ Úrad splnomocnenkyne vlády Slovenskej republiky pre rómske komunity. *Akčný plán pre prioritnú oblasť zamestnanosť pre roky 2022-2024*. [online]. [cit. 2022-06-10]. Dostupné na internete: https://archiv.mpc-educ.sk/sites/default/files/rocepo-dokumenty/vseobecne-informacie/04_vlastny_material_akcne_plany-2024_final.pdf

je systematický prístup. Akčný plán poskytuje štruktúrovaný rámec, ktorý vedie klientov k procesu zlepšovania sa. Stanovenie cieľov, identifikácia krokov a monitorovanie pokroku zabezpečuje, že dosahujeme merateľné výsledky.³⁸ Akčný plán posilňuje klientovu spoluúčasť a zodpovednosť. Klienti sú aktívnymi účastníkmi pri tvorbe plánu, čo zvyšuje ich záujem o dosahovanie stanovených cieľov.

Cieľ klienta by mal rešpektovať jeho integritu a v spolupráci so sociálnym pracovníkom minimalizovať neprimerané očakávania klientov.³⁹

Prínosy akčného plánu sa prejavujú aj v zlepšení komunikácie a spolupráce medzi klientmi a sociálnymi pracovníkmi. Jasné stanovenie cieľov a krokov umožňuje otvorenú a transparentnú komunikáciu, čo vedie k lepšiemu porozumeniu medzi oboma stranami.⁴⁰

Akčný plán prispieva k merateľným výsledkom a hodnoteniu efektívnosti práce. Monitorovanie pokroku a dosiahnutých cieľov umožňuje objektívne posúdenie úspešnosti opatrení a ich vplyvu na klientov. Podľa Úradu splnomocnenkyne vlády Slovenskej republiky pre rómske komunity zabezpečuje kontinuálnu zlepšovaciu cyklu a kvalitu poskytovanej podpory. Je možné konštatovať, že akčný plán je nástrojom, ktorý posilňuje individualizovaný, systematický a participatívny prístup ku klientom. Jeho prínosy sa odzrkadľujú v zlepšení kvality služieb, dosiahnutí merateľných výsledkov a posilnení klientovej zodpovednosti vo vlastnom procese zlepšovania. Akčný plán pre nezamestnaných z rómskej komunity prináša viaceré prínosy, ktoré pozitívne ovplyvňujú ich životné podmienky a šance na zamestnanosť. Prvým a najvýraznejším prínosom je jasná štruktúra a zameranie na konkrétne ciele. Plán umožňuje nezamestnaným Rómom presne definovať, čo chcú dosiahnuť, a kroky, ktoré musia podniknúť na dosiahnutie týchto cieľov.⁴¹

³⁸ RIGOVÁ, E., DRÁLOVÁ, A., KOVÁČOVÁ, L. *Druhošancové vzdelávanie*. Bratislava: Inštitút pre dobre spravovanú spoločnosť, 2021, s. 206.

³⁹ OLOCHOVÁ, J., HUNYADIOVÁ, S. 2023. *Analýza nástrojov inklúzie príslušníkov rómskej menšiny do spoločnosti*. In: SOCIÁLNA PRÁCA AKO ODBOR TEORETICKÉHO POZNANIA A EMPIRICKÉHO VÝSKUMU II. Zborník abstraktov odborných prác. Ústav sv. Jána Nepomuka Neumanna Příbram (Česká republika). s.47. ISBN 978-80-88206-25-5 (CD-ROM)

⁴⁰ KEŠELOVÁ, D., GRANDTNEROVÁ, L., URDIKOVÁ, J. 2016. *Integrácia mladých ľudí s nízkym vzdelaním na trh práce: vzdelávanie druhej šance*. Bratislava: Inštitút pre výskum práce a rodiny, [online]. [cit. 2022-06-10]. Dostupné na internete: https://www.ceit.sk/IVPR/images/IVPR/vyskum/2016/Keselova/vu_integracia_mladych_1_udi_s_nizkym_vzdelanim_2016_keselova.pdf

⁴¹ RIGOVÁ, E., DRÁLOVÁ, A., KOVÁČOVÁ, L. 2021. *Druhošancové vzdelávanie*. Bratislava: Inštitút pre dobre spravovanú spoločnosť, 2021, s. 206.

Ďalším významným prínosom je poskytovanie individuálnej podpory a rady. Akčný plán je prispôsobený jednotlivým potrebám a schopnostiam klientov, čo znamená, že im poskytuje cenné nástroje a vedenie na ceste k zamestnaniu.

Podľa Úradu splnomocnenkyne vlády Slovenskej republiky pre rómske komunity táto personalizovaná podpora zvyšuje motiváciu a záväzok klientov k dosiahnutiu svojich cieľov.⁴²

Akčný plán zároveň umožňuje nezamestnaným Rómom aktívne sledovať svoj pokrok a vývoj. Hodnotenia a monitorovanie ich úspešnosti poskytujú spätnú väzbu a príležitosť na prispôbenie plánu podľa aktuálnych okolností. Tento prístup prispieva k ich zodpovednosti za svoj vlastný rozvoj.⁴³

Akčný plán pre nezamestnaných z rómskej komunity sa tak stáva nástrojom, ktorý im umožňuje prevziať kontrolu nad svojou situáciou, zlepšiť svoje schopnosti a postarať sa o svoje životné podmienky. Tieto prínosy môžu mať dlhodobý efekt na ich integráciu do pracovného trhu a zvýšiť ich šance na úspešnú a stabilnú zamestnanosť.⁴⁴

Návrh akčného plánu pre zvýšenie zamestnatel'nosti v Rómskej komunite

Štruktúra akčného plánu predstavuje odborný rámec pre terénneho sociálneho pracovníka, pracujúceho s komunitou. Plán by mal byť prispôsobený konkrétnym potrebám komunity a cieľom práce terénneho sociálneho pracovníka. Pozostáva z diagnostiky a analýzy, zbierania informácií, stanovenia cieľov, plánovania aktivít, mobilizácie komunity, implementácie aktivít, vyhodnotenia a sledovania, komunikácie a zdieľania, udržateľnosti, reflexie.

I. Diagnostika a analýza (zozbieranie informácií):

- identifikácia potenciálnych komunit, s ktorými bude pracovať,

⁴² Úrad splnomocnenkyne vlády Slovenskej republiky pre rómske komunity. *Akčný plán pre prioritnú oblasť zamestnanosť pre roky 2022-2024*. [online]. [cit. 2022-06-10]. Dostupné na internete: https://archiv.mpc-educ.sk/sites/default/files/rocepo-dokumenty/vseobecne-informacie/04_vlastny_material_akcne_plany-2024_final.pdf

⁴³ KEŠELOVÁ, D., GRANDTNEROVÁ, L. URZIKOVÁ, J. 2016. *Integrácia mladých ľudí s nízkym vzdelaním na trh práce: vzdelávanie druhej šance*. Bratislava: Inštitút pre výskum práce a rodiny, [online]. [cit. 2022-06-10]. Dostupné na internete: https://www.ceit.sk/IVPR/images/IVPR/vyskum/2016/Keselova/vu_integracia_mladych_ludi_s_nizkym_vzdelanim_2016_keselova.pdf

⁴⁴ BUNDŽELOVÁ, K., PIŠKOVÁ, D. 2024. *Dlhové poradenstvo ako jedna z metód sociálnej práce*. In: Sociálno-zdravotnícke spektrum. Vydavateľ: Vysoká škola zdravotníctva a sociálnej práce sv. Alžbety, n.o. – Inštitút ošetrovateľstva a sociálnej práce MUDr. Pavla Blahu v Skalici, Zväz diabetikov Slovenska, o. z. a Akadémia humanitných a medzikulturálnych štúdií Edith Steinovej, n. o. Online: ISSN 1339-2379.

- zozbieranie informácií o sociálnych, ekonomických a kultúrnych aspektoch komunity,
- identifikácia problémov a výziev, ktorým komunita čelí,
- analýza dostupných zdrojov a služieb v danej komunite.

Tieto kroky tvoria základ pre efektívny prístup k riešeniu nezamestnanosti. Diagnostika a analýza pomáhajú terénnym pracovníkom pochopiť komplexný kontext problému, aby mohli navrhnúť a implementovať ciele opatrenia a programy, ktoré budú mať skutočný a udržateľný pozitívny vplyv na zamestnanosť v danej komunite. Diagnostika a analýza sú kľúčovými základnými krokmi, ktoré pomáhajú terénnym sociálnym pracovníkom lepšie chápať a reagovať na potreby komunity. Tieto kroky zabezpečujú, že intervencie a programy budú ciele, efektívne a prispôbené konkrétnym podmienkam, čím prispievajú k trvalému zlepšeniu kvality života v danej komunite.

II. Stanovenie cieľov:

- stanovenie konkrétnych cieľov, ktoré by mali zlepšiť životné podmienky v komunite,
- definovanie merateľných ukazovateľov pre sledovanie pokroku.
- vytvorenie harmonogramu aktivít,
- využitie podpory EÚ, štátu, obcí a fondov,
- iniciatíva a svojpomocný prístup, vypracovanie individuálnych plánov.

Sociálny pracovník má dôležitú úlohu pri vedení a povzbudzovaní komunity k aktívnemu a svojpomocnému prístupu pri riešení nezamestnanosti. Skombinovanie iniciatívy komunity s podporou zvonku vytvára synergiu, ktorá môže mať trvalý a hlboký vplyv na zamestnanosť a prosperitu v danej komunite. Celkovo je dôležité, aby plán riešenia nezamestnanosti bol realistický, dobre štruktúrovaný a orientovaný na konkrétne výsledky. Stanovenie cieľov a merateľných ukazovateľov pomáha udržiavať proces transparentný, motivujúci a prispôbivý potrebám komunity.

III. Plánovanie aktivít:

- vytvorenie plánu aktivít, ktoré povedú k dosiahnutiu stanovených cieľov,
- zahrnutie rôznych prístupov, ako je vzdelávanie, osvetové kampane, tvorba partnerských vzťahov a podpora komunitnej participácie.

Tabuľka 1 Aktivity

Vytvorenie lokálneho centra	Identifikovať vhodné priestory a zabezpečiť financovanie na vytvorenie centra.
-----------------------------	--

zamestnanosti a rozvoja	Vybudovať prostredie, kde sa budú koncentrovať aktivity s cieľom zamestnať miestnych obyvateľov, poskytnúť podporu s bývaním.
Mapovanie zručnosti a potrieb	Realizovať prieskum medzi miestnymi obyvateľmi na identifikáciu ich zručností, schopností a potrieb v oblasti zamestnania. Analyzovať dáta, aby sa určili hlavné oblasti, kde je potenciál na vytvorenie pracovných príležitostí.
Podpora pre podnikanie malé firmy	Organizovať školenia a workshopy pre miestnych obyvateľov s podnikateľskými ambíciami. Poskytnúť informácie o registrácii, financiách, marketingu a riadení podniku.
Vytvorenie miestnych pracovných príležitostí	Spolupracovať s miestnymi firmami a podnikmi na identifikácii potrieb pracovníkov. Zabezpečiť, aby lokálne centrum zamestnanosti a rozvoja bolo mostom medzi firmami a potenciálnymi zamestnancami.
Rekvalifikácia a odborné vzdelávanie	Spolupracovať s miestnymi vzdelávacími inštitúciami na ponuke odborného vzdelávania a rekvalifikácie pre potreby trhu práce. Organizovať kurzy a školenia na zlepšenie pracovných zručností a zvýšenie konkurencieschopnosti.
Podpora mladých ľudí	Implementovať programy na podporu zamestnávania mladých absolventov, ako aj stredoškolákov počas školských prázdnin. Vytvoriť mentorovacie programy pre mladých ľudí a pomôcť im získať prvé pracovné skúsenosti.
Podpora dlhodobo nezamestnaných	Navrhnuť programy a projekty zamerané na reintegráciu dlhodobo nezamestnaných obyvateľov späť na trh práce. Poskytnúť psychologickú podporu a odborné poradenstvo pri hľadaní pracovných príležitostí.
Vytvorenie miestnych podnikateľských iniciatív	Identifikovať oblasti, kde by bolo možné vytvoriť komunitné podnikateľské iniciatívy. Poskytnúť financovanie, poradenstvo a zdroje pre miestnych obyvateľov, ktorí chcú vytvoriť svoje malé podniky.
Meranie a hodnotenie výsledkov	Pravidelne zhodnocovať percento zamestnanosti v komunite a porovnávať s pôvodným cieľom.

	Sledovať úspešnosť jednotlivých aktivít a identifikovať prípadné úpravy na základe dosiahnutých výsledkov.
--	--

Zdroj: vlastné spracovanie

Tento plán aktivít je zameraný na aktívne zapojenie komunity do riešenia problému nezamestnanosti. Kombinuje rôzne prístupy, ako sú podpora podnikania, zlepšenie dostupnosti bývania a rekvalifikácia, odborné vzdelávanie a vytváranie pracovných príležitostí, s cieľom dosiahnuť stanovený cieľ znižovania nezamestnanosti.

IV. Mobilizácia komunity

- zapojenie miestnych obyvateľov do procesu plánovania a rozhodovania,
- vytváranie fór na diskusiu a spoluprácu medzi jednotlivcami a skupinami v komunite.

V rámci mobilizácie komunity je možné realizovať aktivity zamerané na organizáciu miestneho rozvojového spoločenstva. Cieľom je zapojiť miestnych obyvateľov do plánovania a rozhodovania o iniciatívach na znižovanie nezamestnanosti a zlepšovanie pracovných príležitostí v komunite.

V. Implementácia aktivít

- realizácia plánovaných aktivít podľa harmonogramu,
- monitorovanie a zaznamenávanie priebehu aktivít a získaných výsledkov.

V rámci implementácie je možné realizovať rekvalifikačné kurzy pre miestnych nezamestnaných obyvateľov. Cieľom je poskytnúť nezamestnaným miestnym obyvateľom príležitosť získať nové zručnosti a kvalifikácie, ktoré ich pripraví na nové pracovné príležitosti.

Tabuľka 2 Harmonogram kurzov

Marec - Máj	Realizácia rekvalifikačných kurzov pre 30 nezamestnaných účastníkov
Apríl - Jún	Monitorovanie a hodnotenie pokroku účastníkov, sledovanie miery úspešnosti pri hľadaní nových pracovných príležitostí.
Júl	Zhodnotenie úspešnosti kurzov, zhromaždenie spätnej väzby od účastníkov a identifikovanie oblastí na zlepšenie.

Zdroj: vlastné spracovania

VI. Vyhodnotenie a sledovanie

- pravidelné vyhodnocovanie dosiahnutých výsledkov voči stanoveným cieľom,

- identifikácia úspechov a oblastí na zlepšenie,
- prispôsobenie plánu na základe získaných poznatkov.

V rámci tejto časti akčného plánu je potrebné uskutočniť vyhodnotenie rekvalifikačných kurzov ich dlhodobý vplyv na zamestnanosť. Cieľom je zhodnotiť dosiahnuté výsledky rekvalifikačných kurzov a identifikovať úspechy a oblasti, ktoré by mohli byť v budúcnosti zlepšené.

VII. Komunikácia a zdieľanie

- informovanie komunity o pokroku a výsledkoch,
- zdieľanie osvedčených postupov s inými terénnymi pracovníkmi a organizáciami.

Komunikácia a zdieľanie môže prebiehať cez komunitný informačný portál a workshop o osvedčených postupoch. Cieľom je aktívne informovať miestnu komunitu o pokroku a výsledkoch iniciatív na zamestnanosť a zdieľať osvedčené postupy so súvisiacimi organizáciami.

VIII. Udržateľnosť

- vytvorenie plánu na udržanie dosiahnutých výsledkov aj po skončení aktuálnej intervencie,
- podpora komunity pri prevzatí zodpovednosti za ďalší rozvoj.

Konkrétny postup aktivít zameraných na udržateľnosť je orientovaný na rozvoj komunitného rozvojového výboru. Cieľom je zabezpečiť, že dosiahnuté výsledky v oblasti zamestnanosti budú udržateľné aj po skončení aktuálnej intervencie, a že komunita prevezme zodpovednosť za ďalší rozvoj.

IX. Reflektovanie a učenie sa:

- pravidelná reflexia nad vlastnou prácou a procesom,
- učenie sa zo skúseností a prispôsobenie prístupu na základe nových poznatkov.

V rámci plánu je potrebná pravidelná reflexia nad prácou terénneho sociálneho pracovníka, získavanie nových poznatkov zo skúseností a prispôsobenie prístupu na základe získaných vedomostí.

Táto štruktúra akčného plánu je len návrhom a mala by byť prispôbena konkrétnym potrebám a kontextu komunity, s ktorou terénni sociálni pracovníci pracujú. Je dôležité mať pružný prístup a reagovať na aktuálne potreby a výzvy, ktoré sa môžu počas procesu objaviť.

Akčný plán je navrhnutý tak, aby bol zrealizovateľný a účinný v terénnej práci s rómskou komunitou.

Tabuľka 3 Kroky zahrnuté do praxe

Krok	Popis
1. Diagnostika	Identifikácia nezamestnaných jednotlivcov a ich individuálnych potrieb.
2. Komunitná integrácia	Spolupráca s rómskou komunitou na získaní dôvery a zlepšení vzťahov.
3. Vzdelávanie a tréning	Poskytnutie prístupu k vzdelávaniu, odbornej príprave a rozvoju zručností.
4. Zamestnávateľské vzťahy	Nadviazanie kontaktov s miestnymi zamestnávateľmi a tvorba pracovných príležitostí.
5. Podpora sociálne inkluzívneho prostredia	Podpora rómskej komunity pri vytváraní inkluzívneho prostredia a prevencii diskriminácie.
6. Monitorovanie a hodnotenie	Pravidelné monitorovanie a hodnotenie úspešnosti a prispôsobenie prístupu podľa vývoja.

Zdroj: vlastné spracovanie

Tento prístup k terénnej sociálnej práci by mal byť flexibilný a prispôsobiteľný konkrétnym potrebám a kultúrnym kontextom rómskej komunity. Vytvorenie dôvery a vzájomných vzťahov s komunitou je kľúčovým prvkom úspechu tohto akčného plánu, a preto sa odporúča, aby terénny sociálny pracovník aktívne pracoval na budovaní týchto vzťahov.

Záver

Problematika nezamestnanosti z pohľadu sociálneho pracovníka poukazuje na komplexnosť a citlivosť danej sociálnej problematiky. Sociálni pracovníci zohrávajú nezastupiteľnú úlohu pri riešení tejto otázky, pretože sú pravidelne v kontakte s ľuďmi postihnutými nezamestnanosťou.

V procese analýzy nezamestnanosti svojich klientov sociálni pracovníci nielen identifikujú sociálne, ekonomické a kultúrne aspekty komunity, ponárajú sa do individuálnych príbehov a životných situácií jednotlivcov. Dokážu tak presnejšie identifikovať problémy a výzvy, ktorým čelí každá komunita aj každý jedinec. Na základe získaných informácií môžu navrhovať personalizované riešenia a plány, ktoré sú prispôsobené konkrétnym potrebám a schopnostiam.

Sociálni pracovníci majú úlohu nielen v poskytovaní materiálnej a finančnej pomoci, ale aj v posilňovaní komunit a jednotlivcov. Ich úsilie smeruje k mobilizácii komunity, podpore sebadôvery a motivácie a vytváraniu príležitostí pre rekvalifikáciu a vzdelávanie. Taktiež organizujú iniciatívy, ktoré podporujú spoluprácu a sebadôveru medzi ľuďmi a tým vytvárajú základ pre udržateľný sociálny rozvoj.

Vzdelávanie a odborný rast sú neoddeliteľnou súčasťou práce sociálnych pracovníkov. Ich schopnosť reflektovať svoju prácu a učiť sa zo skúseností je kľúčová pre neustále zdokonaľovanie a prispôsobovanie prístupu ku klientom. Pravidelné stretnutia, zdieľanie osvedčených postupov a vzdelávacie aktivity im umožňujú neustále rozširovať svoje zručnosti a znalosti, čo má priamy pozitívny vplyv na kvalitu poskytovaných služieb.

Práca sociálneho pracovníka v oblasti nezamestnanosti si vyžaduje nielen odbornosť a zručnosti, ale aj empatiu a trpezlivosť. Ich úsilie je kľúčové pre zabezpečenie inkluzívnej spoločnosti, kde sa jednotlivci cítia podporovaní a majú príležitosť dosiahnuť lepšiu budúcnosť napriek výzvam, ktorým čelia.

Navrhnutý akčný plán pre terénnych sociálnych pracovníkov v oblasti problematiky nezamestnanosti by mal byť neoddeliteľnou súčasťou úsilia o zlepšenie životnej situácie komunit a jednotlivcov. Jeho realizácia si vyžaduje koordinované úsilie a citlivosť k individuálnym potrebám. Akčný plán slúži na mapovanie ciest k dosiahnutiu konkrétnych cieľov a na zvládnutie výziev spojených s nezamestnanosťou.

Uvedomenie si komplexnosti tejto problematiky je kľúčové, a preto je prvým krokom identifikácia komunit a stanovenie cieľov. Zhromažďovanie údajov o sociálnych, ekonomických a kultúrnych aspektoch umožňuje terénnym pracovníkom presnejšie identifikovať problémy a výzvy, ktorým komunita čelí.

Výpracovaný akčný plán by mal byť realistický, obsahovať konkrétne kroky a jasné ukazovatele pre hodnotenie pokroku. Zároveň by mal byť pružný, aby mohol byť prispôbovaný meniacim sa podmienkam a potrebám komunity. Dôležitou súčasťou plánu je aj identifikácia dostupných zdrojov a služieb, ktoré môžu podporiť realizáciu aktivít.

Nevyhnutnou súčasťou akčného plánu je pravidelné monitorovanie a vyhodnocovanie dosiahnutých výsledkov. Týmto spôsobom sa zabezpečuje, že plán sa vyvíja na základe získaných poznatkov a úspechov. Otvorená komunikácia a zdieľanie osvedčených postupov medzi terénnymi pracovníkmi prispieva k neustálemu vzdelávaniu a zdokonaľovaniu.

Akčný plán má potenciál zlepšiť životné podmienky komunít a jednotlivcov zasiahnutých nezamestnanosťou. Spolu so silným záväzkom, empatiou a odbornosťou terénni sociálni pracovníci môžu dosiahnuť pozitívne zmeny, posilniť spoločenstvo a otvoriť dvere k lepšej budúcnosti pre všetkých zúčastnených.

Akčný plán môže zvýšiť efektivitu terénnej sociálnej práce v rómskej komunite tým, že poskytne jasné usmernenia a stratégie na riešenie nezamestnanosti. Terénni pracovníci budú mať konkrétne kroky, ktoré môžu nasledovať, čo im umožní lepšie reagovať na individuálne potreby a dosiahnuť pozitívne zmeny. Okrem toho by tento plán mohol viesť k posilneniu vzťahov s komunitou a rozvoju odborných kompetencií terénnych pracovníkov, čo bude mať priamy vplyv na kvalitu sociálnej práce s rómskou komunitou.

Zoznam použitej literatúry:

monografie:

DIRGOVÁ, Eva. 2017. *Fenomén nezamestnanosti v kontexte sociálnych aspektov*. Ružomberok: Verbum, 2017. 54 s. ISBN 978-80-561-0455-2.

LUKÁČOVÁ, S. a kol. 2019. *Vzdelávanie dospelých Rómov z marginalizovaných komunít*. Prešov: Vydavateľstvo Prešovskej univerzity v Prešove, 2019. 199 s. ISBN 978-80-555-2318-7

OLÁH, M. a kol. 2016. *Sociálna práca v praxi*. Bratislava: IRIS, 2016. 394 s. ISBN 978-80-8132-039-

OLOCHOVÁ, J., HUNYADIOVÁ, S. 2023. *Analýza nástrojov inklúzie príslušníkov rómskej menšiny do spoločnosti*. In: SOCIÁLNA PRÁCA AKO ODBOR TEORETICKÉHO POZNANIA A EMPIRICKÉHO VÝSKUMU II. Zborník abstraktov odborných prác. Ústav sv. Jána Nepomuka Neumanna Příbram (Česká republika). s.47. ISBN 978-80-88206-25-5 (CD-ROM)

RIGOVÁ, E., DRÁĽOVÁ, A., KOVÁČOVÁ, L. 2021. *Druhošancové vzdelávanie*. Bratislava: Inštitút pre dobre spravovanú spoločnosť, 2021. 206 s. ISBN 978-80-973347-6-5

internetový zdroj:

BUJDA, S.: Rómska pastorácia v kontexte sociálnej práce. 2021. In: *Prohuman* ISSN 1338-1415 [online] [cit. 2025-02-10]. Dostupné na internete: <https://www.prohuman.sk/socialna-praca/romska-pastoracia-v-kontexte-socialnej-prace>

BUJDA, S.: Život v rómskych osadách, ako základný determinant sociálnej exklúzie Rómov. 2021. In: *Prohuman* ISSN 1338-1415 [online] [cit. 2025-02-10]. Dostupné na internete: <https://www.prohuman.sk/socialna-praca/zivot-v-romskych-osadach-ako-zakladny-determinant-socialnej-exkluzie-romov>

BUNDZELOVÁ, K. PIŠKOVÁ, D.. 2024. Dlhové poradenstvo ako jedna z metód sociálnej práce. In: Sociálno-zdravotnícke spektrum. Vydavateľ: Vysoká škola zdravotníctva a sociálnej práce sv. Alžbety, n.o. – Inštitút ošetrovateľstva a sociálnej práce MUDr. Pavla Blahu v Skalici, Zväz diabetikov Slovenska, o. z. a Akadémia humanitných a medzikultúrnych štúdií Edith Steinovej, n. o. Online: ISSN 1339-2379. Dostupné na: Bundzelova.pdf (szspektrum.eu)

KAHANEK, M., KOVACOVA, L., POLACKOVA, Z., SEDLAKOVA, M. 2020. The social and employment situation of Roma communities in Slovakia. In *Study for the Committee on Employment and Social Affairs, Policy Department for Economic, Scientific and Quality of Life Policies, European Parliament, Luxembourg*. [online] [cit. 2022-06-10]. Dostupné na internete:

[https://www.europarl.europa.eu/RegData/etudes/STUD/2020/648778/IPOL_STU\(2020\)648778_EN.pdf](https://www.europarl.europa.eu/RegData/etudes/STUD/2020/648778/IPOL_STU(2020)648778_EN.pdf)

KEŠELOVÁ, D., GRANDTNEROVÁ, L. URDZIKOVÁ, J. 2016. *Integrácia mladých ľudí s nízkym vzdelaním na trh práce: vzdelávanie druhej šance*. Bratislava: Inštitút pre výskum práce a rodiny, 2016. [online] [cit. 2022-06-10]. Dostupné na internete:

https://www.ceit.sk/IVPR/images/IVPR/vyskum/2016/Keselova/vu_integracia_mladych_ludi_s_nizkym_vzdelanim_2016_keselova.pdf

Úrad splnomocnenkyne vlády Slovenskej republiky pre rómske komunity. 2022. *Akčný plán pre prioritnú oblasť zamestnanosť pre roky 2022-2024*. [online] [cit. 2022-06-10]. Dostupné na internete: https://archiv.mpc-edu.sk/sites/default/files/rocepo-dokumenty/vseobecne-informacie/04_vlastny_material_akcne_plany-2024_final.pdf

Údaje o autorovi

doc. PhDr. Mgr. Eva Dirgová, PhD., DSc.

Názov pracoviska VŠ ZaSP sv. Alžbety v Bratislave, n.o.

Adresa pracoviska Ústav bl. Z. G. Mallu Košice, Hlavná 89, Košice 041 21

E-mail: edirgovavssvalzbety@gmail.com

Bc. Jana Grejtáková

terénna sociálna pracovníčka s Rómskou komunitou

E-mail jankagrejtak@gmail.com

VÝZNAM ODKAZU CARLA RANSOMA ROGERSA A VIKTORA EMILA FRANKLA V SOCIÁLNEJ PRÁCI

The importance of the legacy of carl ransom rogers and viktor emil frankl in social work

Hunyadi,S., Hicárová,H., Hunyadiová,S., Czebrik,M.

Abstrakt

Sociálna práca je vykonávaná na základe princípu ľudskosti. V minulosti sa tomu princípu vo svojej profesionálnej praxi venovali humanisti Carl Ransom Rogers a Viktor Emil Frankl. V sociálnej práci nás princíp humanizmu zaväzuje pomáhať nielen sebe, ale aj iným v ich ťažkých životných situáciách. V príspevku je pozornosť zameraná na klienta sociálnej práce so suicidálnymi sklonmi, závislosťou na alkohole a ťažkou hlbokou depresiou, čo má dôsledky nielen na samotného klienta, ale aj na jeho rodinu. Cieľom je popísať prvky prístupu logoterapie ku klientovi so suicidálnymi sklonmi a závislosťou na alkohole v sociálnom poradenstve. Použitý kvalitatívny typ výskumu formou prípadovej štúdie. Výsledkom je prípadová štúdia, ktorá mapuje život klienta sociálnej práce podľa rokov, ktoré ho sprevádzal sociálny terapeut, ale aj iní odborníci v rámci multidisciplinárneho tímu. Na základe univariačnej analýzy sú jednotlivé časti prípadovej štúdie podložené odbornou literatúrou skúmajúc spomínané sociálne problémy klienta, s ohľadom aj na sociálne problémy jeho rodiny. Vo výsledkoch použité aj genogramy, ktoré sa zmapujú emocionálne väzby klienta sociálnej práce.

Kľúčové slová: Sociálne poradenstvo. Rogers. Frankl. Klient. Logoterapia. Sociálny terapeut. Genogram.

Social work is carried out on the basis of the principle of humanity. In the past, humanists Carl Ransom Rogers and Viktor Emil Frankl devoted themselves to this principle in their professional practice. In social work, the principle of humanism obliges us to help not only ourselves, but also others in their difficult life situations. The article focuses on a social work client with suicidal tendencies, alcohol addiction and severe deep depression, which has consequences not only for the client himself, but also for his family. The goal is to describe the elements of the logotherapy approach to a client with suicidal tendencies and alcohol addiction in social counseling. The used qualitative type of research in the form of a case study. The result is a case study that maps the life of a social work client according to the years he was

accompanied by a social therapist, but also by other experts within the multidisciplinary team. On the basis of univariate analysis, the individual parts of the case study are supported by professional literature examining the mentioned social problems of the client, also taking into account the social problems of his family. In the results, genograms were also used, which map the emotional ties of the social work client.

Keywords: Carl Ransom Rogers. Viktor Emil Frankl. Client. Social counseling. Logotherapy. Genogram.

Úvod

Prípadová štúdia klienta sociálnej práce reflektuje prvky prístupu zameraného na klienta a prístup logoterapie, kde v jednotlivých bodoch popisuje prvky krízovej intervencie a sociálneho poradenstva. Genogramy mapujú emocionálne väzby klienta sociálnej práce k najbližšej rodine. Prepojenie na odkaz Rogersa a Frankla v zmysle zamerania sa na jednotlivca a na prístup zameraný na klienta, ktorý trpí depresiami a úzkosťami predstavuje kvalitatívny typ výskumu. Prípadová štúdia zachytáva prvky logoterapie v zmysle života, pretože práve Frankl riešil suicidálne sklony, ktoré trápili ľudí v skratových situáciách. S takými ľuďmi pracujú sociálni pracovníci a iní odborníci, zaradení do multidisciplinárneho tímu odborníkov.

Prístup zameraný na človeka pochádza z anglického slova „PCA – Person-centered approach“ a jeho autorom je Carl Ransom Rogers.⁴⁵ Prístup orientovaný na klienta prispieva k aktivizácii sociálneho potenciálu klienta vo význame k jeho sebaaktualizácii. Vytvorenie podmienok úspešnej práce s klientom je podľa Rogersa pre špecializované sociálne poradenstvo zásadné. Prístup sociálneho pracovníka ku vnímaniu klientovho vzťahu pomáha k vytvoreniu dobrého poradensko-terapeutického prostredia.⁴⁶

Ľudia sú vo svojej podstate prirodzene spoločenský, potrebujú iných, sú radi ak sú potrební a ak takéto sociálne prepojenia absentujú, alebo neexistujú dochádza u človeka k ťažkostiam. Vzťahy sú pre ľudskú existenciu zásadné, pretože práve cez vzťahy definujeme sami seba. Odráža to aj samotný názov našej orientácie – prístup zameraný na človeka. Zatiaľ, čo slovo jednotlivec, pochádza z latinského slova „individuum“ a znamená neoddeliteľný, označuje jednu bytosť bez odkazu na nejakú inú, slovo človek „persona“ pôvodne herecká maska, neskôr označujúce ľudskú bytosť, má gréckeho predchodcu v slove „proposo“ znamenajúcom „to, čo

⁴⁵ Nykl, Motschnig, 2012 In Hicárová, 2022, s. 19

⁴⁶ Bendulová, 2019

má byť videné“ alebo „hodné povšimnutia“ znamená a zahrňuje vzťahovú kvalitu. Person je vzťahový pojem, čo znamená, že definuje naše vzťahy s inými a so svetom.⁴⁷

Aktívny život podľa Frankla⁴⁸ slúži na to, že dáva človeku možnosť uvedomiť si životné hodnoty pomocou kreatívnej práce, zatiaľ, čo pasívny pôžitkácky život človeku umožňuje získať naplnenie v prežitkoch spojených s krásou, umením a prírodou. Lenže zmysel má aj taký život, v ktorom nie je takmer ani kúsok kreativity a ktorý pripúšťa len jedinú možnosť, ako žiť mravne a ušľachtilo. Je to postoj človeka k svojej existencii. Utrpenie je v živote človeka rovnako nevyhnutné ako osud a smrť. Bez utrpenia a smrti nemôže byť život človeka úplný. Človek stojí tvárou tvár osudu všade a vždy má možnosť prostredníctvom vlastného utrpenia niečo získať. V podobnej situácii môže byť napr. nezamestnaný človek. Jeho život sa stal prechodnou existenciou a v istom zmysle nemôže žiť pre budúcnosť ani sledovať svoj životný cieľ. Na základe výskumu medzi baníkmi, ktorí prišli o prácu, sa zistilo, že nezamestnaní ľudia trpia určitým zvláštnym druhom deformovaného vnímania času – vnútorného času, čo je dôsledok ich nezamestnanosti. Osobitným znakom človeka je, že môže žiť len s pohľadom upreným do budúcnosti - „sub specie aeternitatis“ - z hľadiska večnosti. Práve to môže byť jeho spásou v najhorších chvíľach jeho života, aj keď k hľadaniu svojho cieľa niekedy musí svoju myseľ prinútiť.

Logoterapia sa zameriava na budúcnosť, teda na zmysel, ktorý by mal klient vo svojej budúcnosti naplniť. Logoterapia sa menej zaoberá všetkými tými bludnými kruhmi a mechanizmami spätných väzieb, ktoré hrajú takú veľkú rolu vo vývine neuróz. Frankl vysvetľuje, prečo vybral svojej teórii vlastne názov logoterapia. Celé to vzniklo z toho, že logos je grécke slovo a znamená zmysel a terapia sa zameriava na zmysel ľudskej existencie. Logoterapia je teda terapia, ktorá je chápaná ako túžba po hľadaní zmyslu života.⁴⁹

Prípádová štúdia je podľa Levickej⁵⁰ vnímaná ako „*vypracovaná správa o určitom prípade klienta, ktorý sa ocitol v nepriaznivej životnej situácii a nie je schopný ju zvládať vlastnými silami*“.

Hlavným cieľom príspevku je popísať prvky prístupu logoterapie ku klientovi so suicidálnymi sklonsmi a závislosťou na alkohole v sociálnom poradenstve a odpovedať na výskumné otázky:

⁴⁷ Wilkins, 2012

⁴⁸ Frankl, 2023, s. 61

⁴⁹ Frankl, 2019

⁵⁰ Levická, 2015 In: Mičková, Lešková, 2021, s. 133

Výskumná otázka 1: Ako vzťahová väzba so svojou bližšou rodinou ovplyvňuje vznik závislosti?

Výskumná otázka 2: Ako zmysel života klienta sociálnej práce z pohľadu Viktora Emila Frankla ovplyvnil vnímanie jeho utrpenia? (teda depresívne stavy, rozpad manželstva, alkohol)

Výskumná otázka 3: Aká odborná pomoc bola poskytnutá klientovi sociálnej práce?

Výskumná otázka 4: Ako bola klientovi sociálnej práce poskytovaná krízová intervencia a špeciálne sociálne poradenstvo?

Výskumná otázka 5: Ako ovplyvnili problémy klienta sociálnej práce samotnú rodinu, ktorá si s klientom prešla jeho alkoholovú závislosť, depresie, ale aj dokonané suicídium?

Participant výskumu je klient, ktorý trpel duálnymi diagnózami (závislosť od alkoholu, depresie, suicidálne sklony). Výber zámerný, pretože konkrétny cieľ výskumu bol zodpovedaný a to popísanie prvkov prístupu logoterapie ku klientovi s duálnymi diagnózami v špecializovanom sociálnom poradenstve.

Výskum prebiehal z dokumentácie, nakoľko skúmaný objekt v tom čase už nežil. Následne na základe dostatočného rozsahu dát sa pristúpilo k vytvoreniu genogramu vzťahovej väzby klienta s najbližšou rodinou, genogramu sociálnych vzťahov rodiny a klienta sociálnej práce.

Predmetom skúmania boli:

Vzťahová väzba.

Zmysel života.

Sociálna pomoc.

Krízová intervencia v špeciálnom sociálnom poradenstve.

„klient“ sa narodil v roku 1960, prvý krát sa s ním stretol sociálny poradca v roku 2001. Klient prišiel sám bez prítomnosti rodiny na podnet psychiatrickej ambulancie, až neskôr s ním na sedenia chodila manželka.

Sociálna diagnóza: Manželstvo klienta sociálnej práce bolo v spoločnej domácnosti, s manželkou a 15 ročnou dcérou. Vzťah s dcérou bol klientom hodnotený ako úplne bezproblémový, s manželkou ako v každom manželstve, s občasnými hádkami kvôli alkoholu manžela. Klient, vyučený ako elektromontér, pracoval na ŽSR ako vlakvedúci osobných vlakov. Nebol súdne trestaný, absolvoval základnú vojenskú službu ako desiatnik, nevlastnil zbrojný preukaz, ale mal vodičský preukaz. Prvýkrát navštívil psychiatrickú ambulanciu 10. októbra 2001, hoci v anamnéze uviedol, že v rokoch 1992-1993 prehral určitú sumu peňazí (do 50 tisíc slovenských korún), avšak problém sa vyriešil, keď starosta obce odstránil automaty. V roku 2001 sa klient dostal do psychiatrickej ambulancie po pokuse o samovraždu, pretože mal problémy s alkoholom. Po 4-dňovej oslave a nadmernom užívaní alkoholu sa cítil zle. V roku

2001 sa uskutočnil aj rozhovor s manželkou, ktorá potvrdila príležitostné pitie alkoholu počas víkendov, sviatkov a pod.

Psychologická diagnóza: Klientovi sociálnej práce bolo nariadené vyšetrenie psychiatrom, kde psychologické stanovisko potvrdilo diagnózu F32, jeho myslenie bolo výrazné stereotypné, vnímanie reality mierne znížené, osobnosť koartovaná – čo svedčí o výraznom nedostatku zdrojov pre zvládanie bežného života po emočnej stránke. Spracovanie zážitkov, fantázia chudobná, psychické zorné pole zúžené, pričom v afektívnej sfére dominovala dráždivosť, úzkostlivosť, sklon k impulzívnym formám a vnútornému nekľudu.

Konzultácie s inými odborníkmi: Klient sociálnej práce komunikoval nielen s psychiatrickou ambulanciou, ale aj s klinickým psychológom a sociálnym pracovníkom z krízovej intervencie.

Rodinná anamnéza: Matka zomrela po pôrode vo veku 29 rokov v dôsledku tuberkulózy, šesť týždňov po pôrode. V tej dobe mal klient iba 6 týždňov, no po pôrode ho umiestnili do ústavu v Novej Valaskej, keďže sa tam v tom čase liečila detská TBC. Klientov otec zomrel vo veku 48 rokov na CA žalúdka. Klient mal dvoch nevlastných bratov, ale s nimi sa neregulárne stretával.

Osobná anamnéza: Matka mu zomrela, keď mal 6 týždňov, vychovávala ho teta t.j. švagriná jeho otca a neskôr jeho stará mama, otec sa druhý krát oženil. Otec ostal bývať v mieste bydliska s klientom, nevlastná matka a dvaja nevlastní bratia žili v obci na severnom Slovensku, kde za nimi dochádzali. Keď mal klient 8 rokov, otcovi pri úraze amputovali nohu, nevlastná matka ho opustila, prerušili úplne kontakty, už ako dieťa to považoval za veľkú krivdu. V 12 rokoch mu zomrela stará mama, výchovu prebrala otcova švagriná, bola mu ako druhá matka. Keď bol v druhom ročníku SOU, otcovi zistili rakovinu žalúdka, žil ešte 8 mesiacov, klient bol stále v napätí, bál sa, či otec prežije noc, zhoršil si prospech. Po otcovej smrti 26. januára 1977 sa presťahoval k otcovej švagrinej, kde žil až kým sa neoženil, do roku 1984. V roku, keď mu zomrel otec zomrelo ešte sedem členov rodiny, prevažne na úrazy. Oženil sa v roku 1984, pričom šesť rokov bývali spolu s manželkou u svokrovcov, svokra sa do ich vzťahu starala, narušili sa im vzťahy. Odkedy sa odsťahovali od svokry manželský život sa zlepšil, problémy boli ako všade v každom manželstve.

Profesijná anamnéza: K ŽSR nastúpil klient 1. januára 1984 ako sprievodca osobných vlakov, pričom vo funkcii vlakvedúci osobných vlakov bol od 1. mája 1985. Počas výkonu služby vlakvedúceho osobných vlakov sa jeho morálka posudzovala zo strany vedenia železničnej stanice ako veľmi dobrá. Zverené úlohy si plnil zodpovedne, mnoho ráz i nad rámec svojich povinností. Nastupoval ochotne do mimoriadnych zmien. Po nástupe k železnici ako sprievodca osobných vlakov za krátke časové obdobie šiestich mesiacov bol priradený na vlakvedúceho,

čo samo hovorilo o jeho schopnostiach. Jeho pomer k spolupracovníkom a ostatným zamestnancom železničnej stanice bol priateľský, čo vyplývalo tiež z jeho otvorenej povahy, rád sa zabavil, pričom využíval svoje hudobné nadanie. Do služby nastupoval vždy včas, pracovné povinnosti si plnil, neboli u neho zistené zo strany vedenia stanice a kontrolných orgánov železníc hrubé porušenia služobných predpisov. Počas nástupu a výkonu služby pri kontrolách používania alkoholických nápojov u menovaného nebol zistený ani v jednom prípade pozitívny výsledok. Jeho zdravotný stav bol dobrý, patril medzi zamestnancov s najmenším počtom vynechaných hodín pre nemoc, úraz na pracovisku nemal. Menovaný niekoľko rokov pôsobil ako člen výboru OZŽ pri žst.

Zdravotná anamnéza: Klient sociálnej práce mal v karte všeobecného lekára tieto diagnózy: Dg.: F10.2 Porucha psychiky a správania zapríčinené užívaním alkoholu: syndróm závislosti. Dg.: F32.3 Epizóda ťažkej depresie s psychotickými príznakmi v remisii nevyrovnaná osobnosť.

Sociálna anamnéza: Ekonomické zabezpečenie rodiny príjmy hospodárenie: Klient pracoval ako vlakvedúci osobných vlakov, z toho plynuli aj príjmy do domácnosti. Avšak pre svoju chorobu spôsobil manželke dlhy vo výške 1 milión slovenských korún a tým zadlžil po svojej smrti rodinu.

Pracovné zaradenie: Klient bol zamestnaný od roku 1984 na ŽSR ako vlakvedúci osobných vlakov, no počas života sa mu pozície menili aj v dôsledku jeho sociálno-psychologických problémov.

Bytové podmienky: Bytové podmienky klienta boli výborné, býval spolu s dcérou a manželkou v dvojizbovom železničiarском byte, ktorý sa mu podarilo po čase odkúpiť do osobného vlastníctva.

Sociálne vzťahy – kontakty s priateľmi, rodinou, okolím: Blízkych priateľov z mladosti zanechal v rodnej obci, počas života sa s nimi stretával zriedka, blízkeho priateľa ani nemal, boli to len krčmoví kamaráti. S rodinou vychádzal dobre, ale z rodnej obce ho nenavštevovali, iba mu písali na narodeniny a meniny. Okolie ho bralo ako dobrého človeka, ktorý stále poradil či už, čo sa týka záhradky, lesa, húb, alebo bežného života.

Tradiície, rituály: Za hlavné rituály alebo tradície môžeme povedať, že klient rád chodil na huby, rád si zahral na ústnej harmonike aj na heligónke, pretože v mladosti chodil do folklórneho súboru a venoval sa týmto aktivitám, ktoré ho vo voľnom čase tešili. Najradšej chodil do lesa na huby, kde les mu poskytoval útočisko a oddych od každodenných povinností. Veľmi pekne kreslil.

Vierovyznanie: bol rímskokatolíckeho vierovyznania, bol pokrstený a mal aj birmovku, či sviatosť manželstva, no do kostola nechodil.

PROCES PRÁCE S KLIENTOM SOCIÁLNEJ PRÁCE

Rok 2001

V októbri 2001 prišiel klient do psychiatrickej ambulancie, kedy ako sám uvádzal pociťoval na sebe zmenu asi posledný polrok. Stále bol citlivejšej povahy, hlavne po smrti svojho otca, začali sa mu vracat' spomienky, že nikto z jeho blízkych sa nemôže radovať z jeho dcéry, že sú všetci mŕtvi. Začal mať pocit, že si ho ľudia na ulici viac všimajú, že ho stále podpichujú, keď napríklad prestal chodiť do krčmy, že si myslia „nerob frajera“, „to nevydržíš“, že ho považovali za debila. Mal výčitky aj keď nepil, reálne sa mu v auguste 2001 stalo, že keď prechádzal motorovým osobným vlakom pomedzi ľudí, jeden Róm na neho skríkol: „Ta čo Ty šaleny, ešte hráš automaty?“ Veľmi sa hanbil. Aj počas hospitalizácie na psychiatrii mal pocit, aj keď vedel, že ho tam nikto nepozná, že sa ľudia bavia o ňom. Uvedomoval si, že to tak nebolo, ale aj doma kázal manželke zatvárať okná a zaťahovať žalúzie, najmä keď sa bavili hlasnejšie, aby ich nepočuli. Od júna 2001 sa u neho stupňovala nervozita, nepokoj, nespavosť, pre infekč horných dýchacích ciest užíval ATB, po ktorých prišla hnačka. Tá sa obnovila pri problémoch s prijatím dcéry na gymnázium, keďže ju pre nedostatok miesta neprijali, musela robiť opakované skúšky na Obchodnú akadémiu. Pripadalo mu to nespravodlivé, obnovili sa u neho hnačky, v priebehu mesiaca schudol 10 kíľ, mal obavy, že má rakovinu hrubého čreva, ale to sa nepotvrdilo. V tom čase pociťoval veľký stres. V auguste 2001 čerpal dovolenku, manželka bola na liečení, bol sám doma, stále ho trápila nespavosť. 14. septembra 2001 mali oslavu na železnici, pil v ťahu, potom mu bolo tak zle, že musel ísť na LSPP, mal veľké výčitky svedomia, bolo mu až na odpadnutie, pociťoval slabosť, bolesť a nespavosť sa ešte zvýraznila. S dcérou bol sám doma, ale aj tá odišla na diskotéku. V piatok 21. septembra 2001 ostal sám doma, zväčšoval sa u neho nepokoj a obavy, že už nikdy nezaspí a tak večer si zobral najprv 2 tbl. Stilnoxu, potom ďalšie dve, ale stále nespál, tak ho napadlo „prečo sa nemôže vyspať ako každý iný, tak nech radšej zaspí navždy, takto sa to nedá“. A začal jesť všetky tabletky, ktoré našiel doma Alnagon, Ketazom, Nospa, Algifen a pod. Ani nevedel ako sa to stalo. Na ambulancii po prebratí hovoril, že on má rád život, vždy bol veľmi veselý, spoločenský, a takáto desivá skúsenosť. Prežil ťažšie detstvo, ostal veľmi citlivý, neskôr začal mať pocit, že ľudia sa naň viac sústreďujú, mal aj viac zdravotných problémov – hnačky, obával sa vážneho ochorenia, už si s tým nevedel rady, a žiadne lieky na spánok nezaberali, bol zúfalý. Pripúšťal si, že v tom momente asi aj chcel ukončiť svoj život. Po hospitalizácii v nemocnici na psychiatrickom oddelení sa mu zlepšil spánok a aj nálada.

Prvá hospitalizácia v nemocnici

Po tejto udalosti, bol klient preložený na interné oddelenie, pričom ako sám tvrdil doteraz nemal vážnejšie poruchy s alkoholom, konzumáciu uviedol ako príležitostnú po práci. Posledných 10 dní pred incidentom v roku 2001 sa cítil čudne, cítil napätie, mal problémy so spánkom, prebúdza sa o jednej v noci. 14. septembra 2001 si viac vypil, mali oslavy v práci, potiahol cca 4 dni, potom sa cítil veľmi zle, bol zúfalý, chcel zaspať, preto si dal niekoľko tbl. Stilnoxu (18 až 20 tbl.), najskôr s úmyslom zaspať, neskôr sa prestal ovládať a pojedol všetky tbl., čo našiel doma, ako priznal, možno aj chcel zomrieť. Zľakol sa toho, že sa prestal ovládať. Posledný rok mu vadia ľudia, čo sa na neho pozerajú, má pocit, že o ňom hovoria, že ho ohovárajú. Možno sa mu to len zdá, cíti sa ako prisťahovalec, akoby bol stále odstrkovaný. Možno s tým súvisí aj nespavosť, cíti nervozitu, napätie. Alkohol si vypije tak riadne asi 2x do roka, potom si to vyčíta, má pocit, že zlyhal. Bolo to na neho priveľa. S problémami sa ťažko vyrovnáva. S manželkou si rozumie dobre, avšak pred rokmi prehral na automatoch 50 tisíc slovenských korún a už vtedy mal myšlienku na samovraždu, skončilo to, keď z dediny zobrali automaty, odvtedy na to ani nepomyslel. Podľa manželky nejde o abúzus alkoholu, vypil si príležitostne cez sviatky, víkendy, v poslednej dobe však pozoruje zmenu, nepokoj, nervozitu, poruchy spánku. Prvá psychiatrická hospitalizácia bola u klienta zaznamenaná od 23. septembra 2001 do 8. októbra 2001. V tom čase, 41 ročného klienta hospitalizovali pre intoxikáciu liekmi, bol preložený na psychiatrické oddelenie pre poruchy psychicky a správania, ktoré boli zapríčinené nadužívaním alkoholu. Po hospitalizácii mal klient lepšiu náladu, suicidálne myšlienky nemal, bol prepustený do domácej liečby v doprovide manželky. Bolo mu nariadené nielen psychiatrické sedenie, ale aj sedenie v rámci krízovej intervencie so sociálnym pracovníkom.

Od 26. októbra 2001 – klient sa zúčastnil na stretnutí s psychiатrom, ktoré prebiehalo v spádovej psychiatrickej ambulancii. Klient hovoril, že sa mu uľavilo, už si menej pripúšťa ľudí okolo seba, cez deň chodil do obchodu, do lesa, na návštevy, v noci spal lepšie, občas sa však prebudil, denne berie ½ tbl. Nitrazepamu. Uvedomil si, že potrebuje liečbu. U klienta v tom čase pretrvávali difúzne paranoidné produkcie, klient získal nadhľad, abstinovao, bez intrapsychologickej a suicidálnej tendencie.

Na psychiatrické vyšetrenie bola od zamestnávateľa ŽSR vyžiadaná pracovná charakteristika, ktorá znela takto:

„K ŽSR nastúpil 1.1.1984 ako sprievodca osobných vlakov vo funkcii vlakvedúci osobných vlakov od 1. mája 1985. počas výkonu služby vlakvedúceho osobných vlakov sa jeho morálka posudzovala zo strany vedenia železničnej stanice ako veľmi dobrá. Zverené úlohy si plnil zodpovedne, mnoho ráz i nad rámec svojich povinností. Nastupoval ochotne do mimoriadnych

zmien. Po nástupe k železnici ako sprievodca osobných vlakov za krátke časové obdobie šiestich mesiacov bol priradený na vlakvedúceho, čo samo hovorilo o jeho schopnostiach. Jeho pomer k spolupracovníkom a ostatným zamestnancom železničnej stanice bol priateľský, čo vyplývalo tiež z jeho otvorenej povahy, rád sa zabavil, pričom využíval svoje hudobné nadanie. Do služby nastupoval vždy včas, pracovné povinnosti si plnil, neboli u neho zistené zo strany vedenia stanice a kontrolných orgánov železníc hrubé porušenia služobných predpisov. Počas nástupu a výkonu služby pri kontrolách používania alkoholických nápojov u menovaného nebol zistený ani v jednom prípade pozitívny výsledok. Jeho zdravotný stav bol dobrý, patril medzi zamestnancov s najmenším počtom vynechaných hodín pre nemoc, úraz na pracovisku nemal. Menovaný niekoľko rokov pôsobil ako člen výboru OZŽ pri žst.“.

Koncom roka - 3. decembra 2001 – klient sa sám po telefonickom dohovore dostavil na psychiatrickú ambulanciu. Ráno telefonovala na ambulanciu jeho manželka s tým, že bol manžel agresívny. Rozbil hrnček o stenu, celé dni nič nerobí, len sedí na gauči, nič ho nebaví, zo všetkého si robí starosti. Klient bol v dňoch 23. septembra až 8. októbra 2001 hospitalizovaný na psychiatrickom oddelení pre Dg.: Depresívna porucha stredne ťažká, intoxikácia liekmi v suicidálnom úmysle. Po prepustení z nemocnice pravidelne dochádzal na ambulantné kontroly, pri liečbe došlo k ústupu paranoidných produkcií, pretrvávalo subdepresívne ladenie, klient abstinoval, po realizácii psychologických testov na výkon, ktoré kontraindikovali zaradenie aktuálne do pôvodnej profesie došlo k relapsu ochorenia. Pri terapii s klientom sa prišlo nato, že sa zle cítil, nedokázal sa obliecť, zo všetkého mal strach, všetko bolo pre neho beznádejné, pokazil si to, videl tie vláčiky pod oknami a on bol mimo, bál sa čo to pre neho bude znamenať, prepadali ho myšlienky, že sa zabije. Mal aj také výbuchy zlosti, nevedel sa ovládať, nevyzeralo to vôbec dobre. Vzhľadom k verbalizácii suicídia po telefonickom dohovore s lekárkou žiadala psychiatrická lekárka a sociálny pracovník z odboru krízovej intervencie o rehospitalizáciu klienta. Klient nastupuje na psychiatrické oddelenie, pre ťažkú depresívnu poruchu, pričom predchádzajúca hospitalizácia bola ukončená 8. októbra 2001. Bol prijatý na odporúčanie spádovej psychiatrickej ambulancie pre dekompenzáciu psychického stavu v zmysle prehĺbenia depresívnej symptomatológie so suicidálnymi myšlienkami. Všetko sa to začalo po tom, čo neurobil psychologické testy, ktoré mu znemožnili vykonávať jeho pôvodnú profesiu vlakvedúceho. Odvtedy, čo neprešiel psychotestami sa bojí o budúcnosť, má samovražedné myšlienky s agresívnymi sklonmi. Má výbuchy zlosti, nevie sa ovládať, keď mu to manželka pripomenula, že si zato môže sám, dostal nervy a hodil po nej hrnček. Všetkého sa bojí, aj toho, čo predtým hravo zvládol, nemôže sa na nič sústrediť, stále na to myslí. Klient prišiel na hospitalizáciu v doprovode manželky, upraveného vzhľadu,

kontakt dobrý, slovná zásoba bola primeraná, ochotne rozprával, avšak náladu mal depresívnu, ťažko odkloniteľnú, suicidálne tendencie, zvýšená náchylnosť k neprimeraným emočným reakciám, afekty zlosti s deštruktívnym chovaním, osobnosť mal nevyrovnanú. Reinšitúciou farmakoterapii dochádzalo postupne k elevancii nálady s odznením suicidálnych myšlienok. K abúzu je klient naďalej nekritický, navrhovanú špecializovanú liečbu odmietol, napriek poučeniu bol prepustený v stabilizovanom stave do ambulantnej liečby v doprovide manželky. 27. decembra 2001 – sa klient cítil lepšie, pomohli mu lieky, chcel ísť do práce, mali v voľné miesto na tranzite, sviatky prebehli v poriadku, pomáhal, nálada sa mu zlepšila. Na vyšetrení bol bez suicidálnych tendencií, avšak pretrvávali u neho zvýraznené intrapsychologické tenzie.

Rok 2002

14. januára 2002 – na sedení s psychiatrom sa klient cítil lepšie, už má chuť do života. Zmieril sa aj s pracovným preradením, pričom u neho pretrváva emočná tenzia, premorbídna osobnosť nevyrovnaná. Plánované prejednanie klienta pred ŽLPK, pracoval ako vlakvedúci. Z psychologického hľadiska možné pracovné zaradenie v tranzite v koľajisku pod dohľadom na obdobie 4 mesiacov.

24. januára 2002 – nálada je u klienta omnoho lepšia, nedobré myšlienky u neho ustúpili, zmiernil sa aj tras rúk, vie sa aj lepšie ovládať, abstinuje. Spí sa mu dobre. Premorbídne nevyrovnaná osobnosť F32.3 t. č. odznela.¹ Klient bol pre jednaný ŽLPK a zmieril sa s tým ako to je. Manželka telefonicky udáva, že je to podstatne lepšie, abstinuje, viac sa zaujíma o činnosti, avšak má obavu, pretože majú spory, manžel sa jej vyhráža, že on má papier od psychiatra a že jej ublíži a nič sa mu nestane. Zatiaľ ale žiadne prejavy agresivity nepozoruje. Manželka uviedla, že si neželá, aby manžel vedel, že telefonovala. Nepociťuje napätie ani nervozitu.

Absolvované vyšetrenia od 7. februára 2002, do 19. septembra potvrdili, že klient sa cíti dobre, spí sa mu dobre, je podstatne smelší, už nemá obavy ani iné pocity medzi ľuďmi, teší sa do práce, uvedené potvrdila telefonicky aj manželka. Zo správy vyplýva: abstinuje t. č. došlo k ústupu intrapsychologických tenzií, bez suicidálnych tendencií. Dg.: F32.3 Osobnosť primerane nevyrovnaná – odozrela⁵¹, zvýraznenú intrapsychickú tenziu, pravdepodobne situačne bol podmienený entymnou⁵² náladou za predpokladu, že je nevyrovnaná osobnosť.

⁵¹ Epizóda ťažkej hlbokkej depresie s psychotickými príznakmi, epizóda depresie ako pred F32.2, ale s halucináciami, bludmi, psychomotorickou retardáciou alebo takým ťažkým stuporom, ktorý znemožňuje bežné sociálne aktivity. Život môže ohroziť samovražda, dehydratácia alebo hladovanie.

⁵² Označuje stabilnú, vyváženú a normálnu náladu bez výrazných extrémov alebo výkyvov náladového rozpoloženia. Je to stav psychického rovnovážia, kedy človek nezažíva extrémne vysoké alebo nízke nálady, ale je v stave rovnováhy a harmónie

10. októbra 2002 – participant sa cítil dobre, od posledného relapsu abstinovao, mal primerané psychomotorické tempo, pričom reakčný čas bol v norme, úroveň dlhodobej koncentrácie selektivity a distribúcie pozornosti Bourdon⁵³ v pásme priemeru, pričom kvalita pozornosti u participanta bola v norme.

Nálada ostala do konca roka mierne napätá s vnútorným tlakom, avšak bez akýchkoľvek myšlienok na sebapoškodzovanie.

Rok 2003

28. januára 2003 – klient sa na stretnutí cítil dobre, nemal nejaké ťažkosti, spánok sa mu upravil, abstinovao, nálada bola dobrá, psychický stav bol stabilizovaný. 3. marca 2003 – klient bol v dlhodobom sledovaní po stránke výkonovej vzhľadom k základnej dg., ktorá ho určila ako primerane nevyrovnanú osobnosť v anamnéze F32.2. S klientom sa ľahko nadviazal kontakt, slovný prejav bol taktiež primeraný, t.č. osobnosť bez patologických symptómov. Reakčný čas bol v norme, pozornosť bola taktiež v kvalitatívnej a kvantitatívnej norme. Psychiatrické vyšetrenie ukázalo, že ide o klienta preliečeného pre ťažkú depresívnu epizódu po ročnej remisii, Solian vynechaný z terapie. Klient udával, že pociťoval väčšie napätie, trochu horší spánok, ale inak sa cítil dobre. Myslenie mal bez bludných obsahov. Išlo o primerane nevyrovnanú osobnosť s prvkami impulzivity.

Klientovi bola odporúčaná krízová intervencia so záverom: Počas štrajkov na železnici cítil vnútorný nekľud, stavy napätia, ktoré absolútne nevedel ovládať, bol na vybuchnutie, poznal to už v minulosti, pri liekoch, ktoré mu naordinoval lekár, také stavy nemal. V minulosti mal problémy s gamblerstvom, prešli, keď dal starosta vyniesť automaty z dediny, teraz si ale jeden zriadil opäť takú búdu s piatimi automatmi, chodil sa tam pozeráť, nedalo mu to pokoja, ešte však nehral, len má obavy, aby opäť nepodľahol.

16. júna 2003 - klient telefonoval, že sa nemôže na kontrolné vyšetrenie dostať, kvôli pracovným povinnostiam. Na kontrolné vyšetrenie prišiel 11. júla 2003 s tvrdením, že sa cíti dobre, nepociťuje podráždenie, avšak veľa pracuje na záhrade, vyhýba sa stresom, spánok má dobrý, prácu zvláda. Bolo mu odporúčané špecializované sociálne poradenstvo.

17. júla 2003 sa stretol so sociálnym pracovníkom, ktorý mu povedal, že nie je vhodné, aby chodil tam, kde sú automaty pretože sa mu zhorší stav, poradil mu, že v jeho najlepšom dobre by bolo keby sa venoval svojim koníčkom a tomu, čo ho baví.

⁵³ Bourdonove pásy sú psychologickým testom, ktorý sa používa na vyhodnotenie koncentrácie a distribúcie pozornosti, kde testovaná osoba označuje vybrané segmenty pásu podľa stanovených pravidiel.

28. augusta 2003 – klient bol vedený od septembra 2001 na kontinuálnej antidepresívnej terapii, pričom sa mu venoval aj sociálny pracovník. Pri liekoch, ktoré užíval sa cítil dobre, nálada bola dobrá, cítil sa byť aktívny, veľa športoval, v práci nemal žiadne problémy, bol ale pracovne viac vyťažovaný a to najmä v čase letnej sezóny. Bolo mu odporúčané špecializované sociálne poradenstvo a socioterapia.

3. novembra 2003 – sa participant dostavil na sedenie, žiadne zmeny nálady nepozoroval, v práci uvádzal neustále organizačné zmeny, ktoré u neho stupňovali napätie. Spánok udával ako dobrý, myšlienky na samovraždu neuvádzal, bol mu odporúčaný sociálny poradca z odboru krízovej intervencie.

9. decembra 2003 – participant v práci cítil preťaženie, bol unavený a slabšie vyspatý, cítil sa však dobre, bol stále v pohybe, neobsedí, ale takého sme ho videli stále. Neprijemné myšlienky nemal, ani neprijemné pocity z ľudí, spánok bol dobrý, lieky užíval.

Rok 2004

V práci všetko zvládal, bol pokojný, pracoval s počítačom, tvrdil, že je to pre neho dôstojnejšie, pričom hovoril, že stále sa na ŽSR plánujú zmeny, ale snažil sa neplánovať dopredu a domýšľať si veci, že snáď bude lepšie. V rámci krízovej intervencie sme zistili, že klient má veľké problémy v manželstve, že cítil chlad zo strany manželky. V lete tieto problémy neevidoval, pretože chodil do lesa, chcel by sa opäť prihlásiť do turistického krúžku, klient abstinoval 2,5 roka a nehral ani automaty.

8. februára 2004 – participant sa cítil nepomerne lepšie, myšlienky sa prečistili, aj napriek tomu, že sa plánovali zmeny na ŽSR, pociťoval veľkú neistotu, ale už necítil beznádej, vedel si predstaviť ako si zariadi budúcnosť, možno aj prácou v zahraničí. Solian užíval 3x týždenne, keď začal cítiť vnútornú nervozitu akoby pred výbuchom. Celkovo bol spokojný, ale nálada bola u neho trošku depresívna v dôsledku obavy o budúcnosť. U klienta sa objavil pesimizmus, mal mierne obavy do budúcnosti, pričom situačne boli podmienené prítomnosťou, ale klient mal nadhľad, plánoval riešenia. Psychiatrička zaznamenala na sedení akcentáciu intrapsychologickej tenzie, až impulzivity.

18. februára 2004 – klient bol opakovane psychologicky vyšetrený pri základnej diagnóze F32.3, cítil sa po psychologickej stránke dobre, užíval pravidelne minimálne dávky liekov, ktoré boli ordinované psychiatrom. Intelekt bol v zmysle postihnutia úrovne všeobecnej zložky v pásme priemeru. Vizualný postreh a schopnosť distribúcie dlhodobej a krátkodobej pozornosti bol v norme, kvalita pozornosti bola primeraná. Psychomotorické tempo a reakčný čas bol v norme, pričom primárna vizuálna pamäť bola priemerná, myslenie bolo bez patologických prejavov. Primárne išlo o nevyrovnanú osobnosť toho času s obavou anticipáciou budúcnosti.

24. februára 2004 – sa telefonicky ozvala manželka, že už posledný rok sa stupňujú v domácnosti problémy, žijú s dcérou v strachu, manžel sa odvoláva na duševnú poruchu, že potrebuje kľud, ale ona ani hádku nevyvoláva. Dnes došlo k rozbitiu stoličky pod dcérou kvôli utierke. Vyhrážal sa, že ak niečo proti nemu manželka podnikne, zabije ich a pod. Klient chodil hrať automaty, ale ak mu to čo i len spomenula, tak klient odpovedal, že manželka nemá dôkazy tak čo od neho vlastne chce. Nechcela volať, aby nemal problémy, ale zavolala, pretože už bola vystrašená. Manželke bolo pri opakovanom ataku odporúčané volať RZP.

17. marca 2004 – klient sa cítil pomerne dobre, ale spomínal, že v domácnosti sú problémy, manželka plánuje ísť pracovať do Bratislavy, ale tvrdí, že mu ani nebude chýbať, že je ona svojská, robí mu napriek, klient občas vybuchne a je si vedomý svojej sily, aj akú zlosť vie mať, ale radšej volí ústup a odchádza z domu, ale už ho to nebaví odchádzať, keď je manželka doma. V práci problémy nemá, tam sa dokáže ovládať. Klient pri vyšetrení unikol očnému kontaktu, suicidálne úvahy negoval. Klient je nevyrovnaná osobnosť so slabšou kontrolou impulzov v pozadí manželský konflikt.

16. apríla 2004 – Klient začal pravidelne užívať Seroquel, pričom sa po ňom cítil omnoho lepšie, vedel sa viac kontrolovať a kontrolovať aj svoje reakcie, nebol natoľko výbušný a nepríjemný. Ťažko znášal negatívne udalosti napr. rodinné napätie, mal pocit, že manželka je proti nemu zaujatá, inak sa k nemu správa ako k ostatným, to ho vie rozzúriť.

19. mája 2004 – od kedy užíva klient Solian, cíti sa lepšie, menej reaguje na situáciu, ktorá má doma. Medzi ľuďmi občas ešte cíti, že sa na neho pozerajú, ale vie, že po nočných službách vyzerá strhane, ale už si z toho až tak nič nerobí, nech si len pozerajú. Svoj nekľud vybija na záhrade, v lese, aj na celé dni sa stratí v lese, ten svoj vnútorný nekľud má stále v sebe.

Objektívna diagnóza potvrdila senzitivnú vzťahovačnosť, nevyrovnanú osobnosť s vyššou intrapsychologickou tenziou, vnútorným nekľudom, slabšou kontrolovanou impulzivitou. Náladu mal klient afektívnu, suicidálne stavy negoval, prítomná bola u neho ale slabšia frustrácia, pesimistické obavy do budúcnosti, bezvýhodiskovosť, trend k skratovým formám reagovania.

15. júna 2004 – klient absolvoval krízovú intervenciu a zároveň očné vyšetrenie, ktoré preukázalo, že má pomerne silné dioptrie, zmenil sa mu sklon osi a má obavu, že na ďalšej opätovnej lekárskej prehliadke neprejde, pretože je to veľmi prísne a tým sa u neho spustila ďalšia kríza, začal mať obavy o zamestnanie. Ako sám tvrdí, „momentálne v práci redukujú pracovné miesta“ – klienta ovládla životná neistota.

Subjektívna diagnóza – klient sa občas rozladí, ale hlavne pri domácich nezhodách, v práci je všetko v poriadku. Niekedy vie, že ľudia na neho pozerajú trochu inak, ale už si to tak nevšima.

Pri nekl'ude ventiluje v lese, spánok je dobrý. Klient lieky užíva pravidelne, nepije, nestávkuje, psychologička odporúčala klientovi špeciálne sociálne poradenstvo a socioterapiu v spádovej oblasti.

17. augusta 2004 – ako uvádza psychiatricka, klient sa po liekoch cítil lepšie, menej vybuchoval, vedel ovládať svoj hnev lepšie ako v minulosti, už nemal také pocity, žeby ľudia na neho inak pozerali, hlasy nepočul, bol spokojný.

28. septembra 2004 – participant absolvoval psychologické vyšetrenie výkonovej zložky pre diagnózu F32.3, ako uvádzal cítil sa dobre, užíval lieky ordinované psychiatrom. V kontrolnom psychologickom vyšetrení so zameraním na psychomotorické tempo bol reakčný čas, intelekt, pozornosť agnosticky výkon bez zmien v pásme priemeru.

V rámci krízovej intervencie so sociálnym poradcom sme sa dozvedeli, že v manželstve u participanta sa objavovali čoraz častejšie manželské problémy t. j. hlboké rozpory, najmä kvôli alkoholu, v duchu si povedal, že nejak bolo, nejak bude. Aj sa porozprávali, ale už to nebolo ako predtým. Participant uviedol, že vidí, že jeho dcéra trpí a jeho to trápi. Bol ale prekvapený, že ešte celkom dobre to znáša. Na klientovi vidno, že po sedení so sociálnym poradcom má depresívnu náladu, samovražedné myšlienky neguje, má však vyššie sklony k vzťahovačnosti v myslení.

21. októbra 2004 – klient bol zaťažený prácou okolo domu, včera bol po dlhšom čase v lese, doma boli výrazné problémy, manželka mu oznámila, že by sa s ním chcela rozviesť, bolo to pre neho náročné a ťažké, stratil istotu. Inak ako uviedla psychiatricka, klient nemá problémy, nevybuchuje, znáša to celkom dobre.

22. novembra 2004 – klient prišiel na vyšetrenie v depresívnej nálade, necítil sa dobre. Od štvrtku neužíval lieky, pretože stratil posledný recept, cítil výrazné vnútorné napätie, nekl'ud, doma žil v nepohodovej situácii, navyše dcéra bude mať v sobotu stužkovú, je to pre neho nová situácia, nevie ako ju zvládne. Klient bol na vyšetrení nervózny, nesvoj, avšak pocity prenasledovania ani iné ťažkosti necítil, ale s liekmi mu bolo lepšie. Klient mal subdepresívnu náladu, v myslení výrazne pesimistické úvahy, vnútorný nekl'ud, nepohodu, hypoprosexiu, tendenciu k afektom hnevu u nevyrovnanej osobnosti.

16. decembra 2004 – klient sa cítil po liekoch dobre, vedel sa ovládať a vedel ovládať aj svoju nervozitu, či nepokoj. Pocity prenasledovania nemal, ale stále mal doma rovnaké problémy, ťažko sa s tým vysporiadaval, sviatky boli ešte o čosi ťažšie. Nemal istotu, kde je pravda, ťažko mu bolo takto.

Rok 2005

Po psychickej stránke užíval pravidelne lieky, abstinovao, automaty nehral. Spánok mal dobrý, nervozitu nepociťoval, výbušnosť bola jeho povahovou vlastnosťou, mal pocit, že v súčasnosti bol menej prudký. Nálada bola stabilizovaná, abúzus návykových látok bol nezistený.

Aj napätie v práci a neistota už na neho tento rok tak nevlývajú ako v minulosti, snaží sa žiť pre prítomnosť – t. j. „skôr teraz odbúrava stresy“. Lepšie to bude na jar, keď už pôjde do lesa – je to pre neho relax. Spánok mal dobrý, zlé pocity medzi ľuďmi nemal. Nálada sa evidentne prejasnila, zredukovali sa pesimistické úvahy v myslení, zmiernila sa vzťahovnosť v myslení t. č. bez závažných intrapsychologických tenzií, vnútorného napätia, suicidálne úvahy, alkohol a gambling negoval.

14. marca 2005 hospitalizovaný v nemocnici pre podozrenie s problémom so žlčníkom. Na chirurgickom oddelení ho operovali. Keďže to nikomu nepovedal, pomohol si pohárikom, aj keď vedel, že nesmie piť na to, aké užíva lieky. Po operácii ho ale mrzelo ako reagoval, avšak po operácii už nemal nutkanie na alkohol, cítil sa lepšie, po každej stránke sa mu uľavilo, nemal bolesti, ostal PN. Po liečbe došlo k uvoľneniu intrapsychických tenzií, paranoidity, zredukovaní depresívnych obsahov v myslení, zmiernila sa impulzivita v správaní pričom osobnosť bola aj naďalej neurolabilná so slabšou kontrolou impulzov, trend k skratovému správaniu. V anamnéze mal klient prekonanú depresívnu psychotickú epizódu, ktorá však bola dobre korigovaná farmakologicky.

1. júna 2005 – klient sa dostavil na sedenie, ktoré preukázalo po psychologickkej stránke, že sa cítil dobre, užíval lieky, nemal závažnejšie rozladenia, stále sa venoval práci, či už v záhrade alebo doma, to ho naplňalo, abstinovao, nutkanie hrať automaty nemal, bolo by mu ľúto peňazí, keby prehral.

Klient mal primeranú osobnosť neurolabilnú so slabšou kontrolou impulzov, bola mu potvrdená tendencia k skratovému reagovaniu. Anamnesticky prekonaná depresívna psychotická epizóda, ktorá bola farmakologicky dobre skorigovaná, avšak oscillovala intrapsychická tenzia⁵⁴. Vnútorný neklud bol potvrdený diagnózou F32.35⁵⁵.

18. augusta 2005 – v júli 2005 mal klient podstúpiť opätovnú prehliadku, kvôli tomu prežíval strach a bol neistý. Potvrdil, že v práci by mali byť skúšky zo starých, ale aj z nových predpisov, celkom dosť ho to rozladovalo a bol nervózny. Práca je náročná, finančne je ťažšie ako bolo. Po psychickej stránke tvrdil, že po celej tabletke Cipralexu spal celý deň, tak si to samovoľne

⁵⁴ Obavy a pochybnosti, reagovať na podnety z okolia, nepokoj, kmitanie

⁵⁵ Epizóda ťažkej (hlbokej) depresie s psychotickými príznakmi – nevyrovnaná osobnosť

znižil na ½ tabletky. Lieky mal, nepotreboval, menej ich užíval. Objektívna diagnóza potvrdila, že nálada je eutýmna, suicidálne úvahy negoval, osobnosť bola primerane neurolabilná, mal slabšiu kontrolu impulzov a tendenciu k skratovému reagovaniu. Klient bol v rámci poskytovania dispenzárnej starostlivosti.

16. septembra 2005 – participant uviedol, že doma zavládla pohoda, dovolenkoval, s dcérou bol sám doma a v nedeľu nastupovala na vysokú školu. Klient bol spokojný, uvoľnený, vnútorné napätie nepociťoval, nutkanie na alkohol nepociťoval. Užíval lieky, bol pokojný.

7. novembra 2005 – klient bol objednaný na 20. októbra 2005, avšak tento zápis v zdravotnej dokumentácii klienta nebol uvedený. V novembri klient uviedol, že bol na preskúšaní v práci, všetko dopadlo dobre, ako tvrdil svoju prácu zvládol bez ťažkostí. Napätie bolo tak primerane, len počas skúšok, sa snažil relaxovať v prírode. Nutkanie na alkohol nemal, bol spokojný. Po skúškach boli oslavy, ale nedal si alkohol. Výbušnosť sa prejavovala skôr v domácom prostredí – konfliktné spolužitie. Napriek tomu sa impulzivita zmiernila.

5. decembra 2005 – sedenie s psychiatrom preukázalo, že klient je v disperznej starostlivosti u psychiatra pre epizódu ťažkej hlbkej depresie s psychotickými príznakmi u nevyrovnanej osobnosti. Klient sa na vyšetrení cítil dobre, lieky, ktoré mu naordinovala psychiatricka a užíval ich pravidelne. Kontakt bol adekvátne nadviazaný, odpovede boli u klienta primerané. Psychomotorické tempo, reakčný čas bol v norme, neverbálna intelektová zložka a úroveň krátkodobej, dlhodobej pozornosti a mneistického výkonu boli v norme. Anamnesticky prekonaná depresívna psychotická epizóda. V rámci terapeutického sedenia sa klient dostavil v termíne, a ako sám tvrdil snažil sa vyhýbať konfliktom, pretože už poznal svoju povahu, nemal pocit, žeby sa teraz ťažšie ovládal, naopak bol o niečo pokojnejší. Nálada sa mu stabilizovala, veľa záležalo od toho, ako sa staval k situáciám, ktoré prežíval. V práci mal záťaž, zmeny, neistotu, snažil sa nepripúšťať si to, žeby mohlo byť zle. Doma mal stále manželské problémy, dcéra nastúpila na vysokú školu, štyri dni v týždni je v škole, manželka je tiež mimo domu, prevažne je sám. Psychiatricka odporúča pokračovať v liečbe Cipralenom a Solianom a odporúča špecializované sociálne poradenstvo a krízovú intervenciu.

Rok 2006

V rámci subjektívnej anamnézy klient mimoriadne výkyvy nepociťoval, skôr v práci mu bolo horšie, vzťahy sa vyostrovali, snažil sa to zvládať, impulzívny nebol. Nálada sa zastabilizovala, len musel povedať, že hroziace reorganizačné zmeny v práci mu robili starosti. Snažil sa žiť pre súčasnosť. Spanie mal relatívne dobré, abstinoval, automaty nehral, občas sa však na nich pozrel. V rámci objektívnej anamnézy klient samovražedné myšlienky negoval, nálada bola normálna, bez závažných intrapsychotických tenzií, u klienta išlo o nevyrovnanú osobnosť so

slabšou kontrolou impulzov, s tendenciou k skratovému reagovaniu. Klient bol objednaný na február, kde sa ale nedostavil a nedostavil sa ani v marci.

27. júna 2006 – u participanta sa objavili problémy s chrbticou⁵⁶, veľmi ho to obmedzovalo nielen v pohybe, ale aj v činnostiach. Tak sa trochu rozladil, aj v práci bolo napätie. Nemal už lieky, Solian mu už došiel, prejavilo sa to hneď zmenou nálady, bol taký akoby mal nezáujem, bol viac unavený, abstinovao, nutkanie na alkohol nemal, hry na automatoch odmietal. V júli sa na kontrolné sedenie klient nedostavil.

Nálada bola celkom dobrá, výkyvy napätia stále pretrvávali, nutkanie na alkohol nemal, hry na automatoch negoval, ani nemal nutkanie sa tam ísť pozrieť. Po psychiatrickom sedení, psychiatrička potvrdila, že pri liečbe došlo k uvoľneniu intrapsychickej tenzie, paranoidity sa nevyskytovali a boli zredukované aj depresívne obsahy v myslení, zmiernila sa aj impulzivita v správaní.

Rázna zmena nastala 31. augusta 2006, kedy klienta priviezla ráno o 3:25 RZP do nemocnice a 1. septembra 2006 o 9:53 bol prijatý na psychiatrické oddelenie, pre prijímaciu diagnózu F10.2 poruchy psychicky a správania zapríčinené nadužívaním alkoholu. Anamnéza v rámci prijímacej správy znela: Klient bol odovzdaný cestou pohotovostnej ambulancie. Išlo o psychiatrického pacienta, ktorý bol evidovaný pre depresie a psychotické prejavy a pre etylizmus⁵⁷. Bol hospitalizovaný na psychiatrickom oddelení. Po vyšetrení na psychiatrickej ambulancii bol prijatý pre riziko z omeškania. V rodinnej anamnéze mal napísané, že otec mu zomrel ako 48 ročný na rakovinu žalúdka, matka umrela 6 týždňov po pôrode na TBC, sestra zomrela pri pôrode a jeho odovzdali do ústavu pre liečbu TBC v Novej Valaskej. Mal dvoch nevlastných bratov, s nevlastnou matkou sa nestretávali. Mal jednu dcéru 20 ročnú. V osobnej anamnéze mal uvedené, že pred rokom bol operovaný na chirurgii, inak sa nelieči na nič vážne, je evidovaný na psychiatrickej ambulancii pre depresívne stavy, impulzivitu, nevyrovnanú osobnosť. Sociálna anamnéza potvrdila, že mal stredoškolské vzdelanie, pracoval na železnici ako vlakvedúci, býval s rodinou, rodinné vzťahy boli z jeho pohľadu napäté, súdne nebol trestaný, vodičský preukaz a zbrojný preukaz nemal, zbraň nevlastnil. Lekárska anamnéza potvrdila užívanie Solianu a Ciprallexu. V rámci subjektívnej diagnózy klient od poslednej hospitalizácie v roku 2001 nepil. Až teraz sa mu stalo, ako sám uviedol, že ani nevedel ako, že porušil pravidelnosť liečby a začal popíjať s kamarátmi na hubách a potom si dal jedno poldecí, a už to išlo. Vedel, že piť nesmie, ale si nevedel rozkázať, bolo mu zle, prichádzalo mu na

⁵⁶ Dg. F32.3 Epizóda ťažkej (hlbokej) depresie s psychotickými príznakmi v remisii, nevyrovnaná osobnosť

⁵⁷ Chronická otrava alkoholom

odpadnutie, celý sa triasol. 31 augusta 2006 vypil 15 až 20 poldeci tvrdého alkoholu. V objektívnej diagnóze klient bol orientovaný, reč bola súvislá, mimika a pantomimika mierne preexponovaná, efektívita labilná, v anamnéze boli zaznamenané afektívne sklzy, vyššia miery anxiety, osobnosť integrovaná s impulzívnymi rysmi. Zistila sa recidíva aktívneho konzumu alkoholu, strata kontroly, vysoká tolerancia a preferencia destilátov. Epikríza potvrdila na oddelení psychiatrie opakovanú hospitalizáciu pre poruchy, ktoré súviseli s nadužívaním alkoholického záťahu a prípadnej motivácie k cielenej PAL v OLÚP. Po ordinovanej farmakológii ku rozvoju delíria nedošlo, klient ponúkanú možnosť zaslania žiadosti o PAL odmietol. Napokon bol prepustený na vlastnú žiadosť po podpise negatívneho reverzu. Ambulantná psychiatrička bola upovedomená o diagnóze, vzhľadom na pracovné zaradenie klienta. V rámci odporúčania klientovi bola nariadená pravidelná kontrola psychiatra, sociálneho poradcu, prísna abstinencia a zapojenie sa do abstinenčných klubov.

13. septembra 2006 prichádza klient na interné vyšetrenie do Železničnej nemocnice, kvôli psychickým problémom. V osobnej anamnéze klienta nachádzame informácie, ktoré sa týkajú jeho zdravotného stavu, kde sa uvádza, že klient má depresiu a nepil 5 rokov. Potom sa dostal do ťahu a bol liečený na psychiatrii, t. č. nechcel piť, ale cítil sa psychicky zle, vyfajčil cca 20 cigariet denne. Bola mu doporučená PAL ambulantne s krízovou intervenciou, klient výrazne schudol.

V objektívnej diagnóze sme sa dozvedeli, že afektivita u klienta kolísala, pričom od roku 2001 sa u neho vyskytovali sezónne relapsy depresívnych epizód. Suicídálne úvahy negoval, klient mal vybudovanú somatopsychologickú závislosť od Ethylu s ťahovým pitím v roku 2001 a 2005, t. č. bez odvykacieho stavu, klient bol kritický, abstinoval – držal sa plánu protialkoholickej liečby, ktorá sa vykonávala ambulantne. Klient dostal odporúčanie od psychológa a psychiatra v takomto znení: Je vhodná krízová intervencia, striktná abstinencia, sociálne poradenstvo, v liečbe medikamentmi pokračovať s Ciprallexom a Solianom, pričom z psychologického hľadiska je možné ukončenie PN. 18. septembra 2006 bol klient na stavený na ambulantnú protialkoholickú liečbu Antaethylom 2 tbl., 2x týždenne v utorok a piatok. „Bol som poučený o nebezpečí požitia alkoholu pri antabusovej liečbe. Beriem na vedomie, že antabus-alkoholová reakcia je pre moje zdravie škodlivá a prípadne i životu nebezpečná“.

V októbri mali problémy v práci, ale klient sa už nato vedel pozrieť aj z iného uhla pohľadu, žil len pre dnešok, neplánoval si už radšej nič, aby nebol sklamaný. Nutkanie na alkohol nemal, chodil aj do krčmy, ale už nemal také nutkanie, vedel povedať nie.

Pri liečbe došlo k zredukovaniu depresívnych obsahov v myslení, prejasnila sa nálada, ktorá bola subdepresívna, suicídálne úvahy negoval, stále oscillovala intrapsychologická tenzia,

vnútorný neklud, mal slabšiu kontrolu afektov hnevu u jeho primerane nevyrovnanej osobnosti, v rámci anamnézy badáme vybudovanú somatopsychologickú závislosť od ethylu, ťahové pitie, aj keď klient abstinoval, v ambulancii mu bola nariadená PAL, craving negoval – popisoval silné pocity viny, pričom v anamnéze sme mohli zaznamenať epizódy ťažkej (hlbokej) depresie, pričom klientov stav bol v októbri zlepšený. Osobnosť bola ohrozená zvýšenou pohotovosťou k skratovému reagovaniu. Spádová psychiatrická odporúčala klientovi ďalej užívať medikamentóznú liečbu a pokračovať v PAL ambulantne 2x do týždňa /utorok, piatok/.

Rok (posledný) 2007

10. januára 2007 sa klient dostavil na kontrolné vyšetrenie včas a uvádzal, že sa cíti relatívne dobre, je viac v práci ako doma a je mu dobre. Zmeny nálady nepociťoval. Tabletky užíval pravidelne, nutkanie na alkohol nemal. Spánok uvádzal, že bol kolísavý ak bola záťaž napr. ráno vstával, tak sa budil a mal nepríjemné myšlienky, skákali mu z jednej témy do druhej. Spánok ako uvádzal mal nepravidelný. Suicidálne myšlienky negoval, pri liečbe došlo k uvoľneniu intrapsychických tenzií, paranoidity, zredukovali sa depresívne obsahy v myslení, zmiernila sa impulzivita v správaní, v rámci odporúčania je potrebné pokračovať v sociálnom poradenstve, ale aj PAL antabusom.⁵⁸

14. februára 2007 sa klient dostavil na kontrolné sedenie a ako sám uviedol v práci mali tlaky, pripúšťal aj hroziace prepustenie, pre neho to bolo veľké napätie, ale nechcel sa mu poddať a uniknúť k alkoholu, ako tvrdil. Zahral si aj automaty na upokojenie, ale ako uviedol treba tam veľké peniaze, náladu mal primeranú svojej diagnóze. Sociálny terapeut odporúčal abstinenciu, ďalšie intervencie a psychiater zase odporúčal pokračovať v užívaní Cipralexu a Solianu, pokračovať v PAL ambulantne Disulfiramom.

23. marca 2007 bolo vykonané kontrolné vyšetrenie bez prejavov odvykacieho stavu, klient sa javil ako kritický, avšak abstinoval. Klient uvádzal, že sa cíti dobre, že končí protialkoholickú liečbu, ktorá bola počas pol roka. Klient uviedol, že po Antaethyle pociťoval zníženie chuti do jedla, nerobil mu dobre na trávenie. Nutkanie na alkohol nemal, nechcel sa opäť dostať do problémov s alkoholom, pretože sa v tomto smere sklamal ako sám uviedol. V práci však mali veľkú akciu, kde sa do určitého momentu vedel zabaviť aj bez alkoholu, potom odišiel preč. Zmeny nálady nepozoroval, bol spokojný a nutkanie na alkohol nemal. Pri liečbe ako sa uvádzalo v psychiatrickej zložke došlo k zredukovaniu depresívnych obsahov v myslení, prejasnila sa nálada a suicidálne úvahy klient negoval. V anamnéze mal klient tri epizódy ťažkej

⁵⁸ Antanethyl = Disulfiram = liečivo v psychiatrickej liečbe alkoholom

hlbokej depresie. 23. marca 2007 mu bola ukončená protialkoholická liečba Antabusom, pričom klientovi bola nariadená prísna abstinencia a nariadené stretnutia s terapeutom.

20. apríla 2007 klient uviedol, že mu bolo lepšie pretože prichádzala jar a už pracoval v záhrade. Rozladený sa necítil, vládol, pracoval. Nutkanie na alkohol nemal, skôr odpor, to že neužíval tabletky v rámci PAL mu nerobilo problém. Zmenu nálady, napätia, či poruchy spánku nepozoroval. Hra na automaty ho netrápila, resp. mal z toho obavy a rešpekt, a preto sa tomu vyhýbal.

22. mája 2007 klient povedal, že v práci je celkom dobre, ale že sú stále v napätí, ale s tým sa nedá nič robiť. Vravel, že sa tam robili personálne zmeny, ale s ľuďmi treba vychádzať, a zatiaľ mu to ide bez konfliktov. Klient na seba neupútal pozornosť, venoval sa záhrade, bicykloval, chodil do lesa a bol spokojný. Na sedení povedal, že bude mať meniny, ale dá si pozor na alkohol, pretože sám uvádza, že to ubližuje ľuďom na ktorých mu záleží. Automaty ho veľmi ťahali, ale vyhýbal sa im. V rámci objektívnej diagnózy sa potvrdilo, že klientovi kolíše afektivita, abstínuje autoregulárne správanie, gambling, craving je pozitívny.

20. júna 2007 prišiel klient na sedenie včas a povedal, že už je vo svojom živle, pretože chodí do lesa, na huby a je so sebou spokojný. Alkohol mu problém nerobil, mal k nemu odpor, veľmi sa pri poslednej recidíve na seba nahneval. Na automaty pozeral, ale má z nich obavy, pretože keby do toho spadol, vie ako by ho to finančne poznamenalo, za hodinu vie prehrať aj 10 tisíc slovenských korún. Ako sám uviedol, keď človek hrá automaty, v tom momente ale nie je človek schopný logicky uvažovať. Už veľké peniaze do toho odišli a on je taký typ človeka, že sa musí v živote popáliť, aby nechal veci tak. Nálada bola na sedení dobrá, len v práci pociťoval napätie, nepohodu, snažil sa tomu v myšlienkach vyhnúť.

4. júla 2007 zastupovala spádovú psychiatricku, iná psychiatricka, ktorej klient povedal, že v domácom prostredí sa ťažkosti zmiernili a jemu sa zlepšila nálada, dokázal robiť bežné domáce práce, objavila sa u neho chuť ku koníčkam, dokázal zájsť do lesa, bol to jeho obľúbený relax, ale stále sa mu vracajú stavy smútku, beznádeje, nepohody. Sám vie, že tieto stavy sa ale upravia, len to potrebuje čas. Mal myšlienky, kedy sa u neho vyskytli obavy, nekľud. Klient však ostával PN, odporúčaná terapia a kontrolné vyšetrenia u spádového psychiatra.

10. júla 2007 sa klient dostavil na kontrolné vyšetrenie mimo termín, pričom bol ošetrovaný u zastupujúcej psychiatricky dňa 4. júla 2007 pre zhoršenie psychického stavu po vynechaní Ciprallexu. Klient uviedol, že po vynechaní Ciprallexu na neho odrazu prišla slabosť, ráno po prebudení mal stavy na odpadnutie, cítil sa vnútorne rozochvene, spadol akoby do smútku, únavy, prestali ho opäť zaujímať jeho koníčky a bežný život. Nasadil si liek naspäť, ale ešte nebol sám sebou. Častejšie si musel poležať, skôr sa unavil, celkovo sa cítil nesvoj. Nič ho

nebavilo, bol rozladený, bez nálady, ale už to poznal. Robil aj veci, ktoré mal rád, bol v lese, ale už to nebola taká radosť ako predtým. Šiel aj s kamarátom, bol si istejší, keď nebol sám, kde mohol odpadnúť, bol veľmi unavený. Cítil to tak, že nesmie ostať sám. Musel ísť medzi ľuďmi sa rozprávať, aby neostal sám. V rámci objektívnej diagnózy zastupujúca psychiatricka zaznamenala depresívnu náladu, ktorá bola ťažko odkloniteľná, aj keď samovražedné myšlienky negoval, klient bol celkovo skleslý, nevykonný, bola prítomná anhedonia, hypobulia, gambling v anamnéze, závislosť od ethylu, na kontrolnom vyšetrení abstinoval autoreguláciou správania, pričom mal relaps depresívneho syndrómu po vynechaní antidepresív. Abstinoval od poslednej recidívy desať mesiacov.

16. júla 2007 na psychiatrickú ambulanciu v Košiciach sa okolo 9.00 hod. ozval manželka klienta s tým, že asi posledné dva dni začal mohutne užívať alkohol, 15. júla 2007 v noci bol vyslovene opitý, potom bol zádrapčivý, nevedeli si s ním dať rady s dcérou. V domácnosti mali nezhody, manželka mala obavu, pretože manžel bol veľmi výbušnej povahy. Za rok 2006 prehral na automatoch 150 tisíc slovenských korún, ako uviedla v telefóne sa opäť objavil alkohol, a už nevedela, čo má robiť, preto volala na ambulanciu. Okolo 10.30 hod. opäť volala manželka klienta s tým, že nahlásila dokonané suicídium obesením na povale obytného domu.

Genogram vzťahovej väzby a sociálnych vzťahov u klienta sociálnej práce

Morales⁵⁹ vytvoril genogram vzťahov, pomocou ktorého môže byť identifikované, ako je jeden klient príbuzný s druhým. V genograme môžu byť obsiahnuté manželstvá, dočasné vzťahy, príležitostné vzťahy. Tento typ genogramu sa robí predovšetkým vtedy, keď je pomoc hľadaná prostredníctvom terapie. Najprv sa pozeráme na klienta sociálnej práce, ktorý sa narodil spolu so sestrou, ale tá pri pôrode umrela. Nadobudol s ňou iba prenatálny vzťah. S matkou ho oddelili, nakoľko bola chorá na TBC. Šesť týždňov po pôrode umrela. Pri ikone matky máme prerušovanú čiaru, čo znamená, že vzťahová väzba sa prerušila hneď po pôrode a klient ostal bez akejkoľvek emocionálnej a vzťahovej väzby. Ostal mu iba otec, s ktorým mal neutrálny vzťah, otec sa po smrti svojej manželky oženil ešte jedenkrát, s novou ženou mali dvoch synov, no pre alkohol sa nestýkali. O klienta sa po smrti jeho otca, v 17 rokoch začali starať, otcov brat s jeho manželkou teda tetou klienta. Mali dobrý vzťah. S otcom mal rovnako neutrálny vzťah, čo znázorňuje orámovanie ikony. Zo straty vzťahovej a emocionálnej väzby klienta sociálnej práce sa v neskoršom veku rozvinula nielen depresia, ale aj z toho dôvodu plynúca alkoholová závislosť.

⁵⁹ Morales, 2022

Obrázok 1 Genogram sociálnych vzťahov rodiny a klienta sociálnej práce

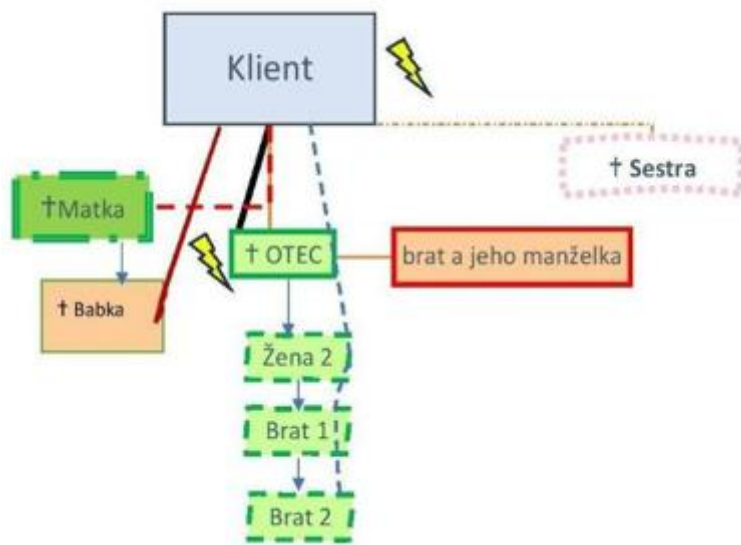

Zdroj: Spracované autormi

Obrázok 2 Genogram vzťahovej väzby s najbližšou rodinou

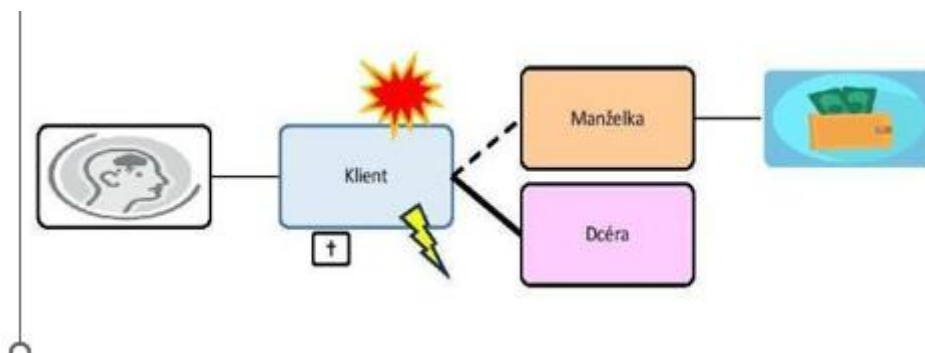

Zdroj: Spracované autormi

Na genograme sociálnych vzťahov s najbližšou rodinou vidieť že klient, ktorý trpel alkoholovou závislosťou, depresiami a bol závislý od alkoholu legenda obr. 5, dokončil svoje suicidálne pokusy 16. júla 2007 a zanechal svojej manželke a dcére dlhy vo výške jedného milióna slovenských korún.⁶⁰

⁶⁰ vzťahy medzi jednotlivými rodinnými príslušníkmi klienta sociálnej práce z prípadovej štúdie, ktorú sme skúmali vo výsledkoch práce

Obrázok 3 Legenda ku genogramu sociálnych vzťahov rodiny a klienta sociálnej práce



Zdroj: spracované autormi

Manželka mala z dôvodu tejto skutočnosti existenciálne problémy aj s dcérou, keďže musela tieto dlhy po zosnulom manželovi zaplatiť. Klient sociálnej práce mal so svojou manželkou najprv dobrý vzťah, no po depresívnych epizódach, alkoholovej závislosti a vzniku hazardnej závislosti sa vzťahy zmenili a ostali až do smrti klienta narušené. S dcérou mal dobrý vzťah až na niektoré jeho afektívne výbuchy v domácnosti.

Závery výskumu

Prípadová štúdia bola spracovaná na základe jednotlivých rokov procesu práce s klientom sociálnej práce. V odbornom diskurze sa zamýšľame nad tým, akým spôsobom vieme ako sociálni poradcovia poradiť a pomôcť klientovi sociálnej práce. A ako postupovať pri duálnych diagnózach, ako sú závislosť od alkoholu, suicidálne sklony, skratové reagovanie, ale aj ako pracovať s rodinami takýchto klientov.

Výskumné kategórie univariačnej analýzy:

Vzťahová väzba.

Zmysel života.

Sociálna pomoc.

Krízová intervencia v špeciálnom sociálnom poradenstve.

Najprv si rozanalyzujeme jednotlivé anamnézy, na ktoré chceme poukázať. Klientovi sociálnej práce jednoznačne chýba vzťahová väzba s matkou, o ktorú prišiel iba 6 týždňov po pôrode a vlastne ju ani nepoznal naživo, pretože ho od neho odlúčili a umiestnili ho do ústavu pľúcnych chorôb. Rovnako ako s matkou, tak sa nezvítal ani so sestrou, dvojčičkou, ktorá prišla o život hneď po pôrode v dôsledku ochorenia TBC. Je dôležité povedať, že klient utrpel hneď pri narodení stratu matky a tým sa u neho nevytvorila vzťahová emocionálna väzba, ktorá je v

živote každého jedinca extrémne dôležitá. Nie je to ani tak vzťah s otcom, aj keď aj ten je dôležitý, ale je to práve vzťah s matkou, ktorá dieťa nosila 9 mesiacov. Vzťahová väzba ako uvádza Mrázová (2020) je neviditeľným emocionálnym putom, ktoré spája dvoch ľudí v čase, mieste a priestore. Dojča je pôvodne vybavené genetickým programom, ktorý ho predisponuje hľadať osobu pre bezpečnú vzťahovú väzbu, s cieľom poskytnúť mu ochranu, uspokojiť jeho potreby a poskytovať mu podporu. V priebehu prvého roku veku dieťaťa si dojča vytvára toto špecifické emocionálne puto s hlavnou osobou pre vzťahové väzby založené na pripútanosti.

Dieťa vytvára puto na svoju osobu, obvykle na rodičov, a znamená to, že pri hľadaní ochrany a bezpečia sa obracia na osoby, s ktorými má vytvorený takýto vzťah. Z pohľadu dieťaťa vyjadruje tento vzťah bezpečnostný systém, no zo strany osôb je to často vnímané skôr ako ochranný systém. Toto všetko vytvára pocit dôvery u dieťaťa a poskytuje mu stabilný základ jeho osobnostného vývoja. Človek, ktorý prežil svoje detstvo v sociálne problematickom prostredí, nie je tak dobre pripravený na život ako dospelý, ktorý bol vychovaný v normálnej rodine. Zdravý, spokojný a disciplinovaný jedinec dokáže prispôbiť sa väčšine zmien, či už priaznivých alebo nepriaznivých, bez narušenia životnej rovnováhy, a dokáže tiež priniesť do života mnoho ďalších zmien, ktoré prispievajú k ľudskej spoločnosti. Človek, ktorý zažil sociálne nevýhodné prostredie, nie je schopný absorbovať zmeny, prekážky a väčšinu osobných ťažkostí. Neuspokojenému a nepripravenému jedincovi na život chýba rovnováha, ktorá je nevyhnutná pre vyvážené, disciplinované fungovanie, aké má ľudský život. V ľudskej spoločnosti nedokáže zaujať úplne normálnu pozíciu. Buď je závislý na ostatných, alebo voči nim prejavuje apatiu a často k nim má výrazne nepriateľský postoj. Je pochopiteľné, že od počiatku svojho vývoja nebol ovplyvnený tak, aby dospel k sociálnej dospelosti a aby sa k spoločnosti správal pozitívne a spolupracoval s ňou⁶¹.

U participanta sa ale vzťahová väzba nevytvorila a preto si myslíme, že to ovplyvnilo jeho ďalší život a teda aj suicidálne sklony, či problémy so sebavedomím. Ako uvádza Bowlby (2012, s. 46) ak sa u dieťaťa nevytvorila vzťahová väzba, môžu byť pozorované rôzne dôsledky na jeho psychický a emocionálny vývoj. Ide najmä o problémy so sociálnymi vzťahmi. Dieťa môže mať problémy vytvárať a udržiavať zdravé sociálne vzťahy v dospelosti, môže byť pociťovaný pocit izolácie, môže mať problémy s prejavovaním svojich emócií. Emočná nestabilita, ktorá má za následok ťažkosti s reguláciou svojich emócií a vyrovnávaním sa so stresom.

Z uvedeného je zrejmé, že medzi neprekonateľné prekážky, ktoré musí byť prekonávané sociálnym prípadom/klientom, patrí rodinné prostredie, ktoré Krakešová nazýva tiež rodinnou

⁶¹ Krakešová, 1946, s. 11

atmosférou. Táto má podľa nej zásadný formatívny vplyv na dieťa. Atmosféra v rodine obklopuje jej členov imaginárnymi vláknami a preniká do nich nehmotnou tvárnou dedičnou základňou budúcich životov, pôsobiaci na ne priamo aj nepriamo. Nervózne spolužitie nezostane bez účinku na dieťa. Citové prostredie formuje dieťa nespočetnými, drobnými nepriamymi kontakty, ktoré pôsobia ako odraz nálady, životného postoja a problémov rodičov, súrodencov i ostatných členov domácnosti, rovnako ako starostlivosť a výchova, ktoré sa dieťaťu dostane od rodičov a rodiny priamo⁶².

Participant mal od začiatku hocikakého bežného problému, či už v práci alebo v manželstve problém vyrovnat' sa so stresom. Každá maličkosť napr. aj neprijatie dcéry na gymnázium kvôli nedostatku miesta mu prišla nespravodlivá a vyvolala u neho stres, pritom ide o bežný problém, keďže dcéru neskôr prijali na inú strednú školu.

Klient mal problémy aj s dôverou, keďže si myslel, že ho ľudia ohovárajú a rozprávajú iba o ňom. Bowlby (2012, s. 47) hovorí, že dieťa v rámci nedostatku vzťahovej väzby môže mať obavy zo vzťahov a ťažko sa otvára novým interakciám. Samozrejme u dieťaťa sa vyskytuje aj nízke sebavedomie, ako dôsledok nedostatku podpory zo strany pevného emocionálneho pripútania a pohľadu na seba samého. Autor uvádza, že najväčším problémom u ľudí, ktorým chýba vzťahová väzba sú psychické problémy, ako depresia, úzkosť a poruchy osobnosti.

Participant opísaný v prípadovej štúdií trpí nevyrovnanou poruchou osobnosti a ťažkou hlbokou depesiou, pričom sa u neho vyskytla aj alkoholová závislosť, ale tá už plynula z nevyrovnanej osobnosti. Súhlasíme a prikláňame sa k názoru Bowlbyho, že každé dieťa je iné a jeho reakcia na absenciu vzťahovej väzby môže byť individuálna, naopak si tiež myslíme, že aj napriek tomu, že klientovi chýbala vzťahová väzba s vlastnou matkou, jeho najbližšia rodina v rodnej obci mu mohla poskytnúť bezpečné útočisko aj počas jeho manželstva, či života v inej obci a mohli ho navštevovať aspoň počas jeho sviatkov a tým by mu poskytli bezpečné útočisko v jeho ťažkej životnej situácii. Pretože počas života klienta nebol odlúčený iba od matky, ale aj otec, s ktorým žil do 17-tich rokov mu zomrel na rakovinu, čím sa na neho nabalili ďalšie problémy.

Ak je vzťahová väzba naplnená, deti sú odolnejšie voči psychickému vypätiu, sú družné, počas konfliktu sa správajú viac prosociálne a sú aj menej agresívne, čo u nášho klienta absentovalo a svoje výbuchy zlosti si často vybíjal doma na rodine, ktorá za to vlastne ani nemohla. Deti,

⁶² Krakešová, 1946 In Levická, 2022

ktoré majú naplnenú bezpečnostnú vzťahovú väzbu sú kreatívne, rýchlejšie sa vedia prispôbiť životným zmenám a majú väčšiu vytrvalosť, ale aj lepšie schopnosti učiť sa a pamätať si⁶³.

Výskumná otázka 1 skúmala vzťahovú väzbu a rozdeľujeme si ju na rôzne aspekty vzťahovej väzby a ich potenciálny vplyv na vznik závislostí. Výskumnú kategóriu vzťahovej väzby sme si zakódovali nasledovne:

Absencia vzťahovej väzby s matkou (kód AM).

Strata vzťahovej väzby s matkou v dôsledku odlúčenia (kód SM).

Depresia ako následok absencie vzťahovej väzby s matkou (kód DP).

Rozvoj alkoholovej závislosti v dôsledku depresie (kód AZ).

Vplyv alkoholovej závislosti na vzťahy v rodine (kód VR).

Teraz si výskumné kódy priradíme k jednotlivým úsekom textu z prípadovej štúdie, ktoré sa týkajú jednotlivých aspektov vzťahovej väzby a vzniku závislosti, a tak sa dostaneme k tomu, ako jednotlivé aspekty súvisia so vzťahmi v rodine a ich vplyvom na klientovu závislosť. Tieto časti textu súvisia s výskumnou otázkou 1.

Kód AM – kód identifikuje, že klientovi sociálnej práce chýba vzťah s matkou, aj preto, že ho od nej na krátky čas kým zomrela odlúčili. Absencia vzťahovej väzby viedla u klienta k psychickým ťažkostiam a neschopnosti vytvoriť si zdravé vzťahy, čo malo vplyv na riziko vzniku závislostí.

Kód SM – odlúčenie od matky a umiestnenie do Ústavu na liečbu tuberkulózy spôsobilo u klienta sociálnej práce stratu väzby s matkou. Skúmaná strata viedla k emocionálnym ťažkostiam a neschopnosti vytvoriť stabilné a podporné vzťahy, čo zvýšili riziko vzniku závislostí.

Kód DP – strata vzťahovej väzby s matkou viedla k depresii, čo spôsobilo vznik rizikového faktora pre vznik alkoholovej závislosti ako spôsobu zmiernenia psychického utrpenia.

Kód AZ – klientovi sa rozvinula alkoholová závislosť ako spôsob zvládania vlastnej depresie, čo naznačuje, že psychické problémy sú prepojené s rizikom vzniku závislostí.

Kód VR– alkoholová závislosť klienta negatívne vplývala na vzťahy v rodine a prispela k rodinným konfliktom a nepohode, čo zhoršilo najmä psychický stav klienta a riziko závislosti. Analýza výskumnej otázky 1 ukázala, že absencia vzťahovej väzby s matkou môže mať významný vplyv na psychický stav klientov a zvyšovať riziko vzniku závislostí.

⁶³ Mrázová, 2020

Zmysel života

U každého človeka znamená zmysel života špecifikum, ktoré určuje zodpovednosť voči sebe a iným. Preto sa ťažko chápe pracujúcemu človeku so zmyslom pre rodinu, alkoholik, ktorého zmyslom života je craving. Ako uvádza Hunyadiová (2017, s. 75) „človek nie je slobodný od podmienok, v ktorých žije, ale je slobodný na to, aby k nim zaujal stanovisko“. U klienta sa často vyskytovala nespavosť, čo ho nútilo premýšľať o svojom živote, o tom, že nemá rodičov, ani tetu, ktorá sa o neho starala, že rodina z rodnej obce sa o neho nezaujíma a tým mal nielen výčitky svedomia, ale začal intenzívne rozmýšľať o svojej vlastnej smrti.

Pre klienta sociálnej práce, ktorého spomíname vo výskumnej časti bol jeho utrpením fakt, že pri pôrode prišiel o dvojčku – sestru, neskôr prišiel o matku, a v neskoršom veku o otca, kde jednoznačne chýba vzťahová väzba a rodičovská láska, pričom tento deficit si prenáša klient do manželského života a rodičovskej roly otca. V tomto prípade ide o existenciálnu terapiu, ktorá by klientovi pomohla vyrovnať sa so stratou rodičov a sestry.

Klient mal z toho depresie, agresie a prepadal alkoholovej závislosti. Vo všeobecnosti sa tieto fenomény ťažko chápu, no ak sa na nich pozrieme ako na existenčné vákuum, pochopíme, čo ich spôsobuje. V tomto prípade klient sociálnej práce chcel mať vedľa seba niekoho, kto by ho mal rád, chcel mať blízku rodinu, zmyslom jeho života bolo nepodľahnúť depresiám a mať stabilnú prácu a milujúcu rodinu. Zmysel života sa líši od človeka k človeku, ale aj od priebehu času. Každý má vo svojom živote konkrétnu úlohu, ktorú by mal vykonať a ktorá si žiada naplnenie. Preto to nemôže nikto iný vykonať a jeho život nemôže niekto iný zopakovať. Človek by sa nemal pýtať, aký je zmysel jeho života, ale uvedomiť si, že to je on, kto má odpovedať na otázku. Každému človeku kladie otázku život a on môže životu odpovedať len tak, že odpovie na svoj vlastný život. Logoterapia považuje za podstatu ľudskej existencie zodpovednosť za svoj život⁶⁴.

Klientovu dcéru neprijali na gymnázium, stres sa u neho prejavoval tak, že dostal hnačku, a následne nato sa toho zľakol, lebo si spomenul na rakovinu žalúdka u svojho otca, ktorý tejto chorobe podľahol. Z celého života mal nielen depresiu, ale často krát si vypil, pretože chcel zahnať takto smútok, a trápila ho nespavosť. Prvý suicidálny pokus o život mal, keď ostal sám doma a zväčšoval sa u neho nepokoj a obavy, že sa mu nikdy nepodarí zaspať a že sa mu budú vracat' spomienky, tak sa predávkoval liekmi a dostal sa na psychiatriu do spádovej nemocnice. Keďže už nevidel zmysel života, rozhodol sa s ním skončiť. Frankl⁶⁵ uvádza v kategorickom

⁶⁴ Frankl, 2023

⁶⁵ Frankl, 2023, s.86

imperatívne logoterapie toto: „Ži, akoby si žil už po druhý raz, a akoby si prvýkrát konal tak zle, ako sa chystáš konať teraz“. V prvej časti vety to vysvetľujeme tak, že prítomnosť je minulosťou a v druhej časti vety to je, že minulosť sa dá zmeniť a napraviť v budúcnosti. Človek by mal vyťažiť zo svojho života, čo najviac. Tvrdením, že človek je zodpovedný za svoj život a musí ho naplniť, chceme zdôrazniť, že skutočný zmysel života človek objaví skôr vo svete, než vo vnútri seba alebo vo svojej duši. Tento podstatný bod Frankl nazval sebatranscendencia ľudského bytia.

Ľudské bytie poukazuje a je smerované na niečo alebo na niekoho mimo seba samého. Môže to byť zmysel života alebo iný človek, ku ktorému vzťahujeme. Logoterapia hovorí, že zmysel života môžeme objaviť tromi spôsobmi:

Vykonávaním práce alebo skutkov.

Zažívaním niečoho alebo vzťahom s iným človekom. Postojom, ktorý zaujmeme voči nevyhnutnému utrpeniu. Klient sám uviedol v dokumentácii, a ako aj z odborného pohľadu vyplýva, mal nízke sebavedomie, pretože si myslel, že musí ľudí upútať, že ho nikto nemá rád, že je odstrkovaný. Nežil pre budúcnosť svojej manželky a dcéry a ani tej svojej, ale žil preto, čo povedia ľudia, či ho zoberú medzi seba. Aj keď si po hospitalizácii v nemocnici uvedomil, že sa potrebuje liečiť, uspokojil sa s psychiatricko-kontrolnými vyšetreniami a konzultáciami so sociálnym poradcom, avšak protialkoholickú liečbu nevyužil ani raz iba ambulantne. Po terapii sa prišlo nato, že sa cítil zle, nedokázal sa obliecť, zo všetkého mal strach, všetko bolo pre neho beznádejné, keďže pracoval na železnici, chcel sa vrátiť do zamestnania, ale bál sa toho, že ho z práce prepustia a opäť sa u neho objavili suicidálne myšlienky. Pri každej kríze, ktorú mal klient vo svojej hlave sa mu objavovali samovražedné myšlienky, že ho nič nebaví, že už sa mu nechce žiť a pod., ale on sám si neuvedomil, že má doma dcéru, ktorá ho potrebuje, že má doma manželku, ktorá mu predsa nemôže suplovať matku, jeho rodinu z rodnej obce a pod. Po čase, keď sa klientova sebadôvera upravila a nepozeral na to, čo o ňom hovorili ľudia, mal sa rád, a bol schopný sa zo závislého vzťahu odpútať, viac sa rozhodovať sám za seba a prijať podľa svojich možností zodpovednosť za vlastné konanie a činy. Ako uvádza Kuklová⁶⁶ v tejto fáze sú potom klienti schopní zvládať ťažkú tému, ktorá súvisí s ich detstvom. Aktívne a na riešenie problému zamerané stratégie zvládania životných strát sú pozitívne korelované so životnou zmysluplnosťou, zatiaľ čo nekonštruktívne zvládanie záťaže prostredníctvom obranných mechanizmov, ako je popieranie, únik alebo behaviorálne vydanie, má negatívnu koreláciu. Taktiež sa prejavuje sklon k alkoholu a alkoholovej závislosti u jedincov so

⁶⁶ Kuklová, 2016

znižujúcou sa zmysluplnosťou života. Ľudia s vyvinutým pocitom zmyslu života preukazujú väčšiu flexibilitu v riešení problémov, často s podporou zo strany svojich blízkych, sociálnej siete a priateľov, a využívajú plánovanie a prekonávanie prekážok ako súčasť svojich stratégií.⁶⁷ Aj klient sociálnej práce mal v živote svoju úlohu. Jeho úloha bola milovať predovšetkým sám seba, svoju manželku, milovať svoju dcéru, chodiť do práce, venovať sa svojim záľubám a neprepadať depresii a úzkosti zo straty mamy, sestry, otca. Ako uvádza Hunyadiová⁶⁸ každý človek by mal mať zmysel života a mal byť v tom živote mať nejakú úlohu, pretože práve v tej úlohe nachádza zmysel života. Životné úlohy sú individuálne, každý má svoje osobné životné poslanie, podstatné je poznať sám seba, rozpoznať svoj cieľ a nájsť svoj určenie. Klient sociálnej práce sa vo svojom živote stretával a vyrovnával s týmito situáciami:

Situácie v pracovnom živote.

Situácie v súkromnom živote.

Sklamanie.

Problémy.

Ciele.

Myšlienky, ktoré u neho prevládali.

Sny, ktoré sa mu opakovali.

Čoho sa bál.

Sociálny poradca by sa preto na každom sedení mal pýtať klienta dookola tieto a iné otázky, aby spolu prišli nato, čo je zmysel života klienta sociálnej práce a ako niektoré otázky uzavrieť, aby ho netrápili. Chceli by sme ako odborníci podať pomocnú ruku každému klientovi a sprevádzať v jeho sociálnych a životných ťažkostiach. Pre klienta chceme, aby pochopil, že na svojej ceste nie je sám a že za ním stojí nielen rodina, ale aj odborníci z multidisciplinárneho tímu. Klient sociálnej práce však trpí duševnou chorobou, ktorá je spojená s myšliou a preto je pre neho aj choroba súčasťou jeho utrpenia. V konkrétnom prípade klient trpí ťažkou hlbokou Depresiou so suicidálnymi sklonmi a často sa vo svojich myšlienkach vracia do minulosti ku svojej rodine, ktorá mu chýba. Tým, čím si prešiel klient v minulosti, že prežil a prekonal smutné udalosti vo svojom živote, tým sa vytvaroval do podoby, akou bol v súčasnosti. Ani duševná choroba nemusí viesť k strate zmyslu života. Niekedy môže znamenať aj výhodu. Ako uvádza Frankl⁶⁹ v koncentračnom tábore stretol ženu, ktorú poznal už predtým. Keď ju znovu uvidel v tábore, bola smrteľne chorá a vedela o tom. Pár dní pred smrťou mu povedala, že je

⁶⁷ Hunyadiová, 2017

⁶⁸ Hunyadiová, 2017

⁶⁹ Frankl, 2021, s. 42-43

vd'achná osudu, že ju priviedol do koncentračného tábora, pretože vo svojom predošlom živote túžila po kultivovanosti, ale akosi to nemyslela vážne, no aj napriek tomu je šťastná. V koncentračnom tábore platilo pravidlo, že ľudia by mali byť schopní zomrieť vlastnou smrťou. Inými slovami, zmysluplne zapracovať dokonca aj smrť do celistvosti života, teda naplniť zmysel života v smrti.

Výskumná otázka 2 skúmala ako zmysel života klienta sociálnej práce z pohľadu Viktora Emila Frankla ovplyvnil vnímanie jeho utrpenia? (teda depresívne stavy, rozpad manželstva, alkohol). Text zmyslu života bude rozdelený na niekoľko úsekov a k nim budú priradené výskumné kódy v rámci výskumnej otázky 2. Výskumnú kategóriu zmysel života sme si zakódovali nasledovne:

Zmysel života (kód ZŽ).

Existenciálna terapia (kód ET).

Psychické zdravie (kód PZ).

Sociálna podpora (kód SP).

Sebaúcta a sebaľútosť (kód SBSL).

Teraz budeme jednotlivé kódy analyzovať a v rámci výskumnej otázky 2 im budeme priradovať text:

Kód ZŽ – kód zohráva kľúčovú úlohu pri analýze výskumnej otázky 2 a ukazuje klientovo vnímanie zmyslu života, ktoré ho ovplyvňuje v rámci jeho reakcii na utrpenie, ako aj jeho schopnosť vyrovnáť sa so stratou a ťažkými životnými situáciami, či už v práci alebo v rodinnom živote.

Kód ET – týmto kódom reflektujeme na Franklovu logoterapiu a jej aplikáciu vo vzťahu ku klientovmu utrpeniu. Výsledkom výskumu sa ukázalo, ako terapeutické princípy pomáhajú klientovi hľadať zmysel života a ako to ovplyvňuje jeho vnímanie utrpenia.

Kód PZ – kód sa zaoberá klientovými psychickými stavmi, ako sú depresie, úzkosť, alkoholová závislosť a analyzuje, ako tieto stavy ovplyvňujú jeho samotné vnímanie zmyslu života.

Kód SP – kódom sociálnej podpory zameriavame pozornosť na vplyv sociálnej podpory a vzťahov na klientov proces hľadania zmyslu života a jeho vnímanie utrpenia. Ukazujeme ako rodina a sociálna sieť môžu byť kľúčovými faktormi pri riešení klientových problémov.

Kód SBSL – výskumný kód sa týka klientových pocitov o sebe samom a jeho sebavedomia v súvislosti s jeho schopnosťou hľadať zmysel života a zvládať utrpenie. Kód sebaúcta a sebaľútosť ukazuje, ako tieto faktory ovplyvňujú jeho vnímanie a reakcie na utrpenie. Vzťah k výskumnej otázke 2 bol analyzovaný pomocou výskumných kódov, pričom bol zdôraznený vplyv zmyslu života na klientovo vnímanie utrpenia a jeho schopnosti zvládať ťažké životné

situácie, ktoré ho sprevádzali životom. Analýza výskumnej otázky 2 ukázala, že klient sociálnej práce chápal svoj životný cieľ prostredníctvom svojich osobných hodnôt, cieľov a presvedčení. Pre klienta zmysel života predstavoval naplnenie pracovných povinností, dosahovanie osobných cieľov v rámci alkoholovej závislosti a liečby. Klient sa nepozeral do budúcnosti, žil pre prítomnosť.

Sociálna pomoc

Sociálnou pomocou pre klienta a oporou bol sociálny poradca, ktorý mu poskytoval špecializované sociálne poradenstvo a krízovú intervenciu počas relapsových stavov. Sociálna pomoc však mala byť nariadená aj jeho manželke a dcére po dokonanom suicidálnom pokuse, kedy manželke urobil dlhy vo výške jeden milión slovenských korún a tá mohla prísť o strechu nad hlavou a dostala sa do ekonomickej neistoty. Klient trpel afektívnymi poruchami t. j. poruchami nálady. Pri tomto type klientov sa niekoľko problémov stretáva so sociálnym pracovníkom, ktoré je potrebné riešiť. Pri ľuďoch s depresiami je to napr. opakované viaznutie v nespokojných a zneužívajúcich vzťahoch, ochudobnenie sociálnych kontaktov a pracovná neschopnosť. Zvlášť pri dlhodobých priebehoch depresií je výrazná redukovaná sociálna sieť. V nami sledovanom prípade klient trpel depresívnou fázou F32 a prežíval ju vyše 7 rokov, klient mal ťažkú depresívnu fázu a viac menej všetky jeho životné domény boli ovplyvnené, pretože bol v popredí psychomotorický útlm a objavovali sa aj pocity viny, sebaobviňovanie, ktoré malo až bludný charakter, objavovali sa aj halucinácie a depresívny stupor⁷⁰. Klient sociálnej práce mal preto problémy nielen v sociálnom, ale aj v pracovnom fungovaní. Negatívne symptómy majú najvýraznejší vplyv na sociálne fungovanie. Nedostatok energie v sociálnej oblasti, problémy začať a vytrvať v nejakej akcii vedú k nedostatočnej investícii do začiatkov a udržanie vzťahov môže odrážať v nesplnení očakávaní a povinností vo vzťahoch, vrátane neplnenia rolí. Ľudia s depresiou tak môžu na svoje okolie pôsobiť príliš pasívne, utiahnuto bez záujmu. Kognitívne problémy môžu mať vplyv aj na sociálne fungovanie⁷¹.

Výskumná otázka 3 skúmala aká odborná pomoc bola poskytnutá klientovi sociálnej práce? Na základe výsledkov výskumu boli stanovené kódy pre výskumnú otázku 3:

Sociálny poradca ako opora (kód SP_OP).

Sociálna pomoc pre manželku a dcéru (kód SP_MD).

⁷⁰ Depresívny stupor je stav charakterizovaný extrémnym znížením aktivity, pohybov a reakcií na vonkajší podnet. Osoba trpiaca depresívnym stuporom môže prejavovať úplnú bezčinnosť, stratu záujmu o svoje okolie a nevládanie jednoduchých úloh či rozhodnutí. Tento stav je často spojený s hlbokou depresiou a môže mať výrazný vplyv na kvalitu života a schopnosť vykonávať bežné denné činnosti.

⁷¹ Probstová, Pěč, 2014

Afektívne poruchy a ich dopad (kód AP_DP).

Vplyv negatívnych symptómov na sociálne fungovanie (kód VSF).

Teraz budeme jednotlivé kódy analyzovať a v rámci výskumnej otázky 3 im budeme priradovať text:

Kód SP_OP – klientovi bola poskytovaná sociálna pomoc a podpora zo strany sociálneho poradcu, ktorý mu poskytoval špecializované odborné poradenstvo v rámci zákona č. 448/2008 Z. z. o sociálnych službách.

Kód SP_MD – po klientovom suicidálnom pokuse, ktoré bolo dokonané, zanechal manželke dlhy vo výške jeden milión slovenských korún, bola navrhnutá sociálna pomoc a opora aj jeho manželke a dcére, aby sa vyhli ekonomickej neistote a nestratili strechu nad hlavou.

Kód AP_DP – klient sociálnej práce trpel afektívnymi poruchami, konkrétne ťažkou hlbokou depresiou F32 počas 7 rokov, čo malo výrazný vplyv na jeho sociálne a pracovné fungovanie. Jeho životné domény boli ovplyvnené psychomotorickým útlmom, pocitom viny, sebaobviňovaním, halucináciami a depresívnym stuporom.

Kód VSF – negatívne symptómy depresie, ako nedostatok energie, problémy so začatím a vytrvaním v akciách a kognitívne problémy, mali výrazný vplyv na sociálne fungovanie klienta, čo sa prejavovalo pasívnymi a stiahnutým správaním bez záujmu o sociálne interakcie a vzťahy. Účinnosť poskytovanej sociálnej pomoci klientovi sociálnej práce v súvislosti s výskumnou otázkou 3 bola zvážená na základe výskumných kódov, ktoré dokázali, že klientovi sociálnej práce bola poskytovaná odborná sociálna pomoc vo forme špecializovaného sociálneho poradenstva. Výskumné kódy odhalili, že klient bol podporovaný sociálnym poradcom počas relapsových stavov a bola mu navrhnutá pomoc nielen pre neho samotného, ale aj pre jeho rodinu najmä po dokonanej samovražde. Okrem toho sa zistilo, že klient trpel dlhodobou ťažkou depresívnou poruchou, čo vážne ovplyvnilo jeho súkromný, ale aj pracovný život.

Krízová intervencia v špecializovanom sociálnom poradenstve

Sociálny poradca sa stretol s klientom sociálnej práce v roku 2001, u ktorého bola zaznamenaná depresívna epizóda už diagnostikovaná psychiatrom v spádovej psychiatrickej klinike. Úlohou sociálneho poradcu bolo vyšetrenie, ktoré pozostávalo zo získania a zhodnotenia informácií o aktuálnej situácii, zdrojoch v komunite, funkčnej kapacite v minulosti, ale aj v súčasnosti. Jeho ďalšou úlohou bolo hodnotenie rizikových a ochranných faktorov v rámci vývoja ochorenia. Na vyšetrenie nadväzoval plán intervencií, zostavený tímom, na ktorom sa podieľal aj sociálny poradca, pretože u klienta sociálnej práce dochádzalo v dôsledku depresívnych epizód a alkoholovej závislosti k problémom v oblasti vzťahovej, sociálnej, neskôr aj v pracovnej, keď

bol klient dlhodobo PN a liečený na psychiatrii, kedy sa musel preradiť na iné pracovné pozície, čo ho dosť obmedzovalo aj v ekonomickej sfére jeho života.

Sociálny poradca na základe posúdenia podľa schémy depresívnych symptómov vyslovil podozrenie na ďalšiu epizódu depresívneho ochorenia. Neoddeliteľnou súčasťou tohto prešetrenia bolo aj hodnotenie rizík suicída, ktoré sa klient pokúsil vykonať v roku 2001, preto bol aj hospitalizovaný v spádovej psychiatrii. Dôležité je na daných intervenciách nadviazať vzťah dôvery a pokiaľ to situácia dovoľuje vytvoriť plán ďalšieho postupu najčastejšie sa sprostredkúva kontakt na psychiatra alebo praktického lekára. Je nevyhnutné preveriť, či ku kontaktu skutočne došlo a aký je ďalší postup. V konkrétnom prípade bolo klientovi sociálnej práce nariadené, aby podstúpil krízovú intervenciu pri relapsových stavoch a krízach, ktoré ho počas života postihli. Ak bola diagnostikovaná depresia, je nevyhnutné dôkladne prešetriť riziko suicídia podľa vyššie zobrazených ukazovateľov, pretože depresívny človek sa cíti nielen zle, ale je sám sebe nepriateľom, pretože má sebadeštruktívne a suicidálne myšlienky a v ťažkých prípadoch depresie sú konania pravidlom.

V rámci prístupu sociálneho pracovníka na úrovni biologickej sme si všimli, že klient bral antidepresíva ako Cipralax, Solian. V súvislosti s biologickou stránkou sa stretávame s génom, ktorý je zodpovedný za prenos serotonínu, pričom väčšina antidepresív začína fungovať 2-3 týždne od nasadenia. V sledovaní klienta sociálnej práce na úrovni psychologickú sa preukázateľne ukázala individuálna psychoterapia resp. terapia zameraná na klienta, aj keď bola podchytená aj komunikačná fáza s manželkou. Na úrovni sociálnej bol významným ochranným faktorom rodinný vzťah s manželkou, dcérou, ale aj matkou, ktorá zomrela 6 týždňov po pôrode klienta sociálnej práce. Ako uvádza Probstová, Pěč⁷² ani pre skúseného diagnostika nemusí byť vždy ľahké odlíšiť smútok, reaktívnu depresiu a epizódu depresie, ktoré nemá zjavnú príčinu. Výhodou je, pokiaľ je to možné konzultovať svoje vyšetrenie a ďalší postup s ostatnými členmi tímu.

Corcoran a Walsh⁷³ popisujú konflikty v rodinnom prostredí ako významné faktormy a spúšťače pri depresiách. Naopak súhlasíme s Probstovou a Pěčom (2014), ktorí uvádzajú, že súčasťou práce sociálneho pracovníka je psychoedukačná činnosť ako samotného klienta, tak jeho rodiny, blízkych v podobe pravidelnosti medikácie, pravidelnosti a poriadku denných aktivít a životného štýlu. Práve práca s rodinou klienta sociálnej práce (ako napríklad psychoedukácia, zlepšenie komunikácie, zmena komunikačného štýlu, postup pri riešení problémov) môže

⁷² Probstová, Pěč, 2014, s. 82

⁷³ Corcoran a Walsh, 2016

prebiehať v rámci skupiny, ale tiež prostredníctvom individuálnej práce s rodinou v domácom prostredí. V nasledujúcej tabuľke vidíme ukazovatele rizika suicída pri depresii.

Tabuľka 1 Ukazovatele rizika suicída u depresívnych klientov

Suicídálne alebo homicídálne myšlienky so zámerom realizácie (človek nielen na suicídum myslí, ale už vie, čo by urobil, a pripravuje sa na to)
Má v anamnéze pokus, dôležité je aj zhodnotenie jeho závažnosti (tento ukazovateľ je najdôležitejší)
Prístup k prostriedkom a ich nebezpečnosť (napr. vlastná zbraň)
Sú prítomné psychotické symptómy
Výrazná úzkosť
Zneužívanie látok
Rodinná história alebo nedávna skúsenosť so suicídum niekoho v okolí
Dôležité pre riziko suicída sú aj sociálne faktory ako napr. nízky vek, socioekonomický rozvod, kladný postoj k samovraždám v referenčnej skupine ⁷⁴

Výskumná otázka 4 skúmala ako bola klientovi sociálnej práce poskytovaná krízová intervencia a špeciálne sociálne poradenstvo? Na základe výsledkov výskumu boli stanovené kódy pre výskumnú otázku 4:

Krízová intervencia a sociálny poradca (kód KI_SP).

Vyšetrenie 2001 (kód V2001).

Depresívna epizóda (kód DE).

Plány intervencie (kód PI).

Riziká samovraždy (kód RS).

Relapsové stavy krízy (kód RSK).

Alternatívne liečenie (kód AL).

Teraz budeme jednotlivé kódy analyzovať a v rámci výskumnej otázky 4 im budeme priradovať text:

Kód KI_SP – poskytovanie krízovej intervencie a sociálneho poradenstva klientovi sociálnej práce bolo kľúčovým prvkom v rámci sociálnej práce. KI_SP naznačil, že klient sociálnej práce bol aktívne podporovaný a sprevádzaný sociálnym poradcom počas relapsových stavov a krízových situácií.

Kód V2001 – vyšetrenie situácie klienta sociálnej práce v roku 2001 poskytlo základné informácie o jeho stave a pomohlo identifikovať potreby a riziká, ktoré mu hrozili.

⁷⁴ Corcoran, 2007

Kód DE – diagnostikovaná depresívna epizóda klienta bola dôležitým faktorom, ktorý ovplyvnil poskytovanú pomoc a intervencie.

Kód PI – plány intervencií, ktoré boli vypracované na základe vyšetrenia, poskytovali jasné usmernenie pre sociálneho pracovníka a ostatných odborníkov z multidisciplinárneho tímu.

Kód RS – hodnotenie rizík spojených so samovražednými myšlienkami poskytuje informácie o závažnosti situácie a umožňuje adekvátne reagovať na potenciálne nebezpečenstvo.

Kód RSK – krízová intervencia počas relapsových stavov a kríz bola dôležitá pre stabilizáciu klienta a zmiernenie jeho blízkej rodiny, ktorá tiež trpela.

Kód AL – návrhy na alternatívne liečebné postupy a intervencie poskytovali klientovi sociálnej práce ďalšie možnosti liečby a zvládania jeho ťažkostí. Na základe analýzy výskumnej otázky 4 sme zistili, že bola overená efektívnosť poskytovanej krízovej intervencie a špecializovaného sociálneho poradenstva klientovi sociálnej práce počas relapsových stavov a kríz, ktoré ho postihli.

Výskumná otázka 5 skúmala ako ovplyvnili problémy klienta sociálnej práce samotnú rodinu, ktorá si s klientom prešla jeho alkoholovú závislosť, depresie, ale aj dokonané suicídum? Výskumná otázka 5 sa zameriavala na to, ako problémy klienta sociálnej práce, ako sú duálne diagnózy ovplyvnili jeho rodinu. Cieľom bolo skúmať sociálne vzťahy v rodine a ich dynamiku prostredníctvom genogramu sociálnej väzby s najbližšou rodinou. Výsledky potvrdili vplyv týchto problémov na rodinu a ukázali, že podpora rodiny je dôležitá pre úspešnú liečbu a resocializáciu klienta. Je zdôraznené, že rodinné vzťahy, funkčnosť rodiny a jej východné metódy majú významný dopad na psychický vývoj a odolnosť jednotlivcov voči životným ťažkostiam.

DISKUSIA

Osobnosť každého človeka je determinovaná štyrmi navzájom prepojenými aspektmi, pričom ak hovoríme o človeku nemyslíme tým iba na jeho fyzický vzhľad, ale aj na duševné zdravie. Podľa Platanova⁷⁵ ide o morálne kvality, ktorú sú sociálnou stránkou osobnosti človeka, temperament, ktorý tvorí biologický základ osobnosti človeka, individuálnou osobnosťou psychických procesov pociťovania, vnímania, pozornosti, psychomotoriky, myslenia, pamäti, emócií, ale aj vôle. Štvrtý posledný aspekt je príprava vedomostí a návykov, ktoré človek získa počas svojho života. Keď sa osvojené vedomosti stávajú presvedčením človeka, v ktorom sa zovšeobecňuje svetový názor a mravné kvality, môžu od základu meniť jeho morálnu tvárnosť a v dôsledku toho aj jeho skutky.

⁷⁵ Platanov, 1964, s. 218

Človek je duševne zaťažovaný vtedy, ak ho niečo v živote ťaží. Zátťažové životné situácie, ktoré vyplývajú z každodenného života a vyžadujú si pomoc, sú často prítomné. Napríklad u človeka, ktorý je závislý od alkoholu, ktorý sa stal abstinentom, je každá nová situácia a nové podmienky života ťažké. Vzťah medzi prostredím a abstinentom sa prehĺbuje, keď sa zvyšujú náročné podmienky života a samotná abstinencia pôsobí ako psychická záťaž alebo záťažová situácia. Zátťažová situácia sa u človeka vytvára napr. po liečbe proti alkoholizmu a na začiatku života v abstinencii. Z hľadiska vzťahov medzi klientom a záťažovými situáciami sa rozlišuje päť typov situácií ako neprimerané požiadavky, problémové a frustrujúce situácie, konfliktné a stresové situácie⁷⁶.

Klientov, ktorí nezvládajú záťažové situácie označujeme ako klientov s poruchou osobnosti. Ide o jedincov, ktorí škodia nielen sebe, ale predovšetkým najbližšiemu okoliu. Nedokážu sa vysporiadať s nepríjemnými udalosťami vo svojom živote a zážitkami, ktoré ich počas života sprevádzajú. V prípadovej štúdií vidíme, že klient má problém s tým, že dcéru neprijali na strednú školu pre nedostatok miesta a on preto schudol desať kíľ. Nevedel sa vysporiadať so životnou situáciou v rodine. Väčšinou sú títo klienti podráždení, prchkí, ktorých každá maličkosť podľa Kredátusa⁷⁷ ženie do prudkého útoku, afektu a zlosti, ktorú si kompenzujú na svojej rodine. Môže ísť u nich o povahové úchyľky v zmysle popudlivosti, nekritickej ctižiadostivosti, afektívnej výbušnosti, či dokonca agresivity. Keďže klient sociálnej práce v prípadovej štúdií bol závislý od alkoholu a trpel duálnymi diagnózami, spôsob jeho života preto súvisel s osobnosťou, jej celistvosťou a kohéziou základných zložiek. Dôsledkom alkoholizmu je chronická deprivácia podnetov a redukcia procesov učenia, pričom dochádza u klienta k alkoholovej závislosti, ako aj k vôľovo- emocionálnym zmenám. Z osobnostných črt pre vznik alkoholizmu má najväčší význam afektívna labilita, astenické charakterové osobnosti a proces závislosti⁷⁸.

Craving je baženie po látke, v prípadovej štúdií ide o alkohol. S chuťou na alkohol alebo nutkanie po hraní na automatoch sú jedným zo základných znakov závislosti a stretáva sa s nimi takmer každý závislý jedinec. Craving má u každého závislého klienta spúšťáče, t. j. situácie, v ktorých sa psychická závislosť aktivuje. Medzi najčastejšie spúšťáče patrí prítomnosť faktorov ako je vina, smútok, ľútosť. Ak vzniknú tieto spúšťáče, treba im venovať pozornosť a previesť pozornosť na inú činnosť, alebo na inú myšlienku. V priebehu liečby by mal klient zistiť, ktoré techniky napr. prechádzka po lese mu pomáha a týmto sa venovať. Je tiež možné pokiaľ príde

⁷⁶ Kredátus, 1989

⁷⁷ Kredátus, 1989

⁷⁸ Rodgers et al. 1999 In Kredátus, 2005, s. 163

craving, pripomenúť si výhody a nevýhody závislosti a tým zvýšiť aktuálnu motiváciu k abstinencii⁷⁹.

V rámci možnosti prístupov sociálnej pomoci a opory klienta sociálnej práce sme sa v prípadovej štúdií stretli s špecializovaným sociálnym poradenstvom, krízovou intervenciou, ale aj prístupom zameraným na klienta, či logoterapeutickým prístupom v rámci depresívnych a suicidálnych stavov klienta, kedy hľadal svoje existenciálne vákuum. Klientovi sociálnej práce bola ponúkaná opakovaná protialkoholická liečba v OLÚP v rámci jeho resocializácie, čo však odmietal. Parciálny cieľ 1 jasne definoval vymedzenie teoretických východísk skúmanej problematiky. Bol to dôležitý krok, ktorý umožňoval porozumieť kontextu a teoretickým konceptom, ktoré boli aplikované pri interpretácii výsledkov a univariačnej analýze prípadovej štúdie. Identifikácia teoretických východísk bola kľúčová pre postupný rozvoj diplomovej práce a umožnila lepšie zacieliť ďalšie kroky v rámci skúmania. Parciálny cieľ 1 sa naplnil prostredníctvom niekoľkých spôsobov ako bola literárna rešerš, ale aj analýza existujúcich výskumov a štúdií, či konfrontácia s praxou. V súvislosti s alkoholovou závislosťou sa jedným z hlavných prvkov objavuje faktor patológie v rodine, kde dochádza k narušeným vzťahom medzi deťmi a rodičmi, pričom v prípadovej štúdií ide o narušený vzťah s matkou. Častou konšteláciou v týchto rodinách je prítomnosť nadmerne ochraňujúcej alebo starostlivej matky a chladného, slabého otca. Vzťahy medzi synom a otcom často prebiehajú negatívne a sú konfliktné. Dieťa sa vo svojom vývoji stretáva s reakciami milujúcej matky, pokiaľ ju má. V našom prípade sa otec po druhýkrát oženil. V rodinách s problémami so závislosťou sa často vyskytujú vymedzené alebo chaotické hranice medzi generáciami. Dochádza k nadmernému zasahovaniu prarodičov do fungovania malých rodín, k zámene rolí, pričom nie je jasne stanovené, kto v rodine nesie zodpovednosť za jednotlivé oblasti. Dieťa tak stráca akúkoľvek istotu, keďže jeho kompetencie, zodpovednosť a sloboda sa neustále menia⁸⁰.

Parciálny cieľ 2 zobrazoval pomocou genogramu vzťahovú väzbu klienta s najbližšou rodinou. Parciálny cieľ sa naplnil, nakoľko genogram vzťahovej väzby sa nachádza na obr. 2, kde popisujeme nielen vzťahovú väzbu klienta s jeho matkou a sestrou, ale aj najbližšou rodinou, pričom poukazujeme aj na alkoholovú závislosť klienta. Parciálny cieľ 2 sa naplnil prostredníctvom vytvorenia genogramu vzťahovej väzby klienta sociálnej práce s najbližšou rodinou. Na základe záverov výskumu bola predmetom skúmania vzťahová väzba klienta sociálnej práce, ktorá bola analyzovaná nielen prostredníctvom genogramov vzťahovej a

⁷⁹ Kuklová, 2016, s. 67

⁸⁰ Kuklová, 2016, s. 25

emocionálnej väzby, ale aj pomocou odbornej literatúry, ktorá sa problematike venovala. Parciálny cieľ 3 definoval popísanie vnímania utrpenia klienta sociálnej práce v rámci zmyslu života v ponímaní Viktora Emila Frankla. Klienta sociálnej práce trápilo najmä to, že nemal vo svojom živote nikoho, komu by sa zveril a komu by vyjadril svoje postrehy, strachy a túžby. Chýbala mu najbližšia rodina, matka, otec, ale aj sestra, ktorú nikdy nepoznal. Jeho utrpenie bola hlavne depresia, ktorá hraničila so suicidálnymi myšlienkami, ktoré pramenili hlavne z nedostatku vzťahovej väzby s najbližšou rodinou, ale aj z alkoholovej závislosti. Pre neho bolo vykúpením práve dokonané suicídium, o ktoré sa viac krát pokúsil. Utrpenie ho prenasledovalo celý život, aj keď ako sám uvádzal jeho najväčším relaxom a koníčkom bolo hubárčenie a prechádzky v prírode. Parciálny cieľ 3 sa naplnil. Parciálny cieľ 4 sa pokúšal vymedziť možnosti odbornej pomoci pre klienta sociálnej práce. Predmetom skúmania bola sociálna pomoc klientovi sociálnej práce a krízová intervencia v špecializovanom sociálnom poradenstve. Z interpretácie výsledkov výskumu sme sa dozvedeli, že sociálny poradca pomáhal klientovi najmä v rámci špecializovaného sociálneho poradenstva, ale aj krízovej intervencie, ktorá mu bola nariadená multidisciplinárnym tímom odborníkov. Parciálny cieľ 4 sa naplnil.

Parciálny cieľ 5 mal prostredníctvom genogramu zobrazit' sociálne vzťahy rodiny a samotného klienta sociálnej práce. Parciálny cieľ 5 sa naplnil, nakoľko sme na obr. 4 zobrazili genogram sociálnych vzťahov s jeho rodinou t. j. manželkou a dcérou, ale zobrazili sme aj samotného klienta, ktorý prežíval strachy a úskalia počas celého trvania nielen špecializovaného sociálneho poradenstva, ale aj liečby u spádovej psychiatricky. Aby sa klientovi darilo počas jeho liečby a resocializácie, musí byť sociálnemu poradcovi umožnené pracovať aj s rodinou. Klient sociálnej práce sa stal závislým od alkoholu, kvôli tomu, že potláčal svoju bolesť na základe straty vzťahovej väzby. Práve rodina, jej funkčnosť, kvalita vzťahov, typ výchovy a podobne sú zodpovedné za budúcnosť dieťaťa. Podľa rodiny sa vytvárajú základné prístupy k sebe a k svetu. Z tohto základného presvedčenia sa potom odvíja vývoj detskej osobnosti, schopnosť vytvárať vzťahy, potenciál rozvinutia a uplatnenia jeho schopností a v neposlednom rade aj psychická odolnosť a spôsob riešenia životných problémov a kríz⁸¹.

Našou úlohou bolo popísať nielen v teoretickej časti práce prvky logoterapie, ale aj v analytickej časti analyzovať prvky prístupu logoterapie ku klientovi, ktorého sme na základe prípadovej štúdie a univariačnej analýzy skúmali s jeho alkoholovou závislosťou a suicidálnymi pokusmi.

⁸¹ Kuklová, 2016, s. 24

Logoterapia sa snaží vzbudiť v klientovi plné vedomie jeho vlastnej zodpovednosti za jeho vlastný život. Logoterapeut nikdy nedovolí klientovi, aby na neho prenášal zodpovednosť za jeho životné voľby. Klient sa preto musí rozhodnúť sám, či si vysvetlí svoju životnú úlohu ako zodpovednosť voči spoločnosti alebo voči svojmu vlastnému svedomiu. Logoterapia neučí ani nekáže. Poslaním logoterapeuta je rozširovanie vizuálne spektra klienta a to tak, aby si uvedomil a uvidel celé spektrum zmyslu svojho bytia. Franklovo úsilie humanizovať terapiu zahŕňa praktické techniky na použitie u klientov s depresiou, utrpením, chronickou bolesťou, úzkosťou a významnými zmenami života⁸². Ako uvádza autorka prvou technikou prístupu logoterapie je dereflexia, ktorá je zameraná na pomoc klientom zamerať pozornosť preč od problémov na niečo pozitívne. Porovnanie prvkov prístupu logoterapie s charakteristikami klienta sociálnej práce:

Zmysel života a hľadanie zmyslu – logoterapia sa zameriava na hľadanie zmyslu a účelu života ako kľúčový aspekt psychického zdravia. Klient sociálnej práce trpí depresiou a suicidálnymi sklonmi, čo môže súvisieť so stratou zmyslu života a neschopnosťou nájsť radosť a účel.

Autonómia a zodpovednosť – logoterapia zdôrazňuje individuálnu zodpovednosť za vlastné rozhodnutia a správanie. Náš klient má problémy s alkoholovou závislosťou a depresiou, čo môže súvisieť s nedostatkom pocitu kontroly a zodpovednosti voči vlastnému životu.

Vytváranie zmysluplných vzťahov – logoterapia podporuje vytváranie zmysluplných vzťahov ako spôsobu, ako naplniť životný zmysel. Náš klient trpí depresiami a to môže negatívne ovplyvniť jeho schopnosť budovať zdravé a podporné vzťahy.

Preklenutie existenciálnej prázdnoty – logoterapia sa snaží klientovi pomôcť prekonať existenciálnu prázdnotu a nájsť zmysel vo svojom živote, pričom klientove problémy súvisia s pocitom prázdnoty.

Prijatie trápenia a utrpenia – logoterapia navrhuje prijať utrpenie ako súčasť ľudskej existencie a hľadať z neho učenie a rast, pričom u klienta sociálnej práce vidíme v dôsledku depresie a samovražedných sklonov neschopnosť spracovať a prijať svoje utrpenie. Porovnanie týchto prvkov logoterapie s charakteristikami klienta sociálnej práce nám pomohlo pochopiť, ako by mohol byť aplikovaný logoterapeutický prístup na klientovu podporu. Pre klienta sociálnej práce, s ktorými sme pracovali v prípadovej štúdii a ktorý trpel alkoholovou závislosťou, depresiami a suicidálnymi sklonmi, by mohla byť technika dereflexie považovaná za cenný nástroj v liečbe a resocializácii. Technika dereflexie je zameraná na presmerovanie

⁸² Madson, 2020

klientovej pozornosti z problémov na pozitívne aspekty života v jeho prípade to bola jeho dcéra a manželka. Technika dereflexie je podporovaná procesom sebauzdialenosti a sebatranscendencie, čo môže byť považované za dôležité pre klientov osobnostný rozvoj a hľadanie zmyslu života⁸³.

Druhým prvkom prístupu logoterapie je paradoxný zámer. Ide o účinnú techniku na použitie pri strachu a úzkosti. Klient mal najväčší strach zo spánku, pretože nemohol spať a z iných udalostí v jeho živote. Základom tejto techniky je, že humor a výsmech môžu byť užitočné, keď strach paralyzuje. Strach sa odstráni, keď sa zámer zameria na to, čoho sa najviac bojíme. Výstižnou ilustráciou je Harry Potter a väzeň z Azkabanu⁸⁴, kde mladí študenti museli čeliť najhorším obavám. Aby porazili svoj strach, museli premeniť desivú myšlienku na niečo smiešne, napr. na veľkého pavúka na kolieskových korčuliach, čím zosmiešnili a prekonalí paralyzujúci strach⁸⁵. Pre klienta sociálnej práce, ktorého sme si opísali v prípadovej štúdií, je tretí prístup v prvkoch logoterapie sokratovský dialóg, ktorý je vd'achný nástroj pre proces sebaobjavovania a hľadania zmyslu vo svojom živote. Umožňuje klientovi reflektovať svoje skúsenosti a nájsť vnútornú motiváciu a silu na prekonanie ťažkostí. Klientovi sokratovský dialóg pomáha uvedomiť si, že má vnútorné zdroje a schopnosti na zvládanie svojich problémov a že má aj slobodu vo voľbe, ako sa s nimi vyrovnat'⁸⁶.

Záver

Na základe prípadovej štúdie, genogramov a univariačnej analýzy, z ktorej sme si vyvodili výsledky a závery výskumu prinášame odporúčanie nielen pre sociálnych pracovníkov, klientov sociálnej práce, ale aj pre samotnú rodinu klientov sociálnej práce.

Odporúčanie pre sociálnych pracovníkov - poradcov:

Sociálna sieť a sieťovanie klienta môžu byť kľúčovými faktormi pri riešení problémov klientov sociálnej práce. Absencia vzťahovej väzby s matkou môže mať významný vplyv na psychický stav klientov sociálnej práce a môže zvyšovať riziko vzniku závislostí.

Venovať osobitnú pozornosť vplyvu negatívnych symptómov depresie na sociálne interakcie a vzťahy klientov. Spomínané symptómy jasne naznačujú potrebu cielených intervencií a podpory zo strany sociálneho poradcu. Je dôležité, aby sociálni pracovníci mali primerané znalosti a zručnosti na identifikáciu a riadenie spomínaných symptómov, čo môže zahŕňať

⁸³ Madeson, 2020

⁸⁴ Rowling, 1999

⁸⁵ Madeson, 2020

⁸⁶ Madeson, 2020

individuálnu podporu, terapiu a spoluprácu s ďalšími odborníkmi na duševné zdravie. Zabezpečenie dostupnosti a prístupnosti sociálnych služieb môže viesť k lepšiemu zvládaniu depresie klientmi a posilneniu ich sociálnych vzťahov a interakcií.

Krízová intervencia počas relapsových stavov a kríz klientov sociálnej práce je dôležitá pre stabilizáciu a zmiernenie aj blízkej rodiny klientov sociálnej práce, ktorí tiež trpia.

Zvážiť implementáciu alternatívnych liečebných postupov a sociálnych intervencií pre klientov sociálnej práce. Alternatívne metódy poskytujú klientom ďalšie možnosti liečby a zvládania ich ťažkostí, najmä v prípadoch, keď tradičné terapeutické prístupy nedosahujú žiaduce výsledky. Medzi alternatívne postupy môže patriť napr. umelé umenie, meditácia, joga, cvičenie na zvládanie stresu alebo terapeutické umenie a terapia pohybom. Je dôležité, aby sociálni pracovníci mali dostatočné znalosti o alternatívnych možnostiach a mohli ich odporučiť klientom ako súčasť ich celkového plánu liečby a podpory. Implementácia alternatívnych postupov môže posilniť klientovu schopnosť zvládania problémov a prispieť k ich celkovému pohodliu a blahu.

Odporúčanie pre rodinu:

Je vhodné, aby rodina klienta sociálnej práce bola informovaná o možnostiach alternatívnych liečebných postupoch a sociálnych intervenciách, ktoré môžu byť k dispozícii. Rodina by mala byť povzbudená k podpore klienta sociálnej práce v skúšaní alternatívnych metód. Rodina by klientovi sociálnej práce mala poskytnúť emocionálnu podporu a podporu v integrácii týchto postupov do každodenného života klienta sociálnej práce.

Zoznam použitej literatúry

- BOWLBY, J. 2012. Odloučení. Kritické období raného vzťahu medzi matkou a dieťaťom. Praha : Portál, 2012. 400 s. ISBN 978-80-262-0076-5.
- CORCORAN, J, WALSH, J. 2016. Clinical assessment and diagnosis in social work practice. 3rd Edition. New York : Oxford University Press. 592 p. ISBN-13: 978-0190211011.
- CRESWELL, J. W. 2007. Qualitative inquiry and research design: Choosing among five traditions. Thousand Oaks: Sage Publications, Second Edition. Nebraska : University of Nebraska, 2007. 414 p. ISBN 978-1-4129-1606-6.
- FRANKL, V. E. 2019. Teorie a terapie neuróz : úvod do logoterapie a existenciální analýzy. Vydání druhé. Praha : Portál, 2019. 280 s. ISBN 978-80262-1478-6.
- FRANKL, V. E. 2021. Léčba zmyslem : základy a aplikace logoterapie. Z anglického originálu The will to meaning preložil Ondřej Fafejta. Praha : Portál, 2021. 182 s. ISBN 978-80-262-1723-7.
- FRANKL, V. E. 2021. Über den Sinn des Lebens vydalo vydavatelství Beltz Verlag. Z anglického vydania s názvom Yes to Life preložila Monika Harmadyiová. Bratislava: Eastone Books, 2021. 105 s. ISBN 978-80-8109-417-0.

- FRANKL, V. E. 2023. Man's Search For Meaning – Young Readers edition preložil Michal Zidor. Bratislava : Eastone Books, 2023. 126 s. ISBN 978-80-8109-452-1.
- HUNYADIOVÁ, S. 2017. Nenásilná komunikácia pomáhajúceho profesionála. Užhorod: Vysoká škola zdravotníctva a sociálnej práce sv. Alžbety, n. o. Bratislava, 2017. 211 s. ISBN 978-617-596-246-6.
- KUKLOVÁ, M. 2016. Kognitívne-behaviorální terapie v léčbě závislostí. Praha : Portál, 2016. 152 s. ISBN 978-80-262-1101-3.
- NYKL, L. – MOTSCHNING, R. 2012. Komunikace zaměřená na člověka. rozumět sobě i druhým. Praha : Grada. Edícia Psyché, 2012. 176 s. ISBN 978-80-247-3612-9.
- PLATONOV, K. K. 1964. Zájmová psychológia. Bratislava : Mladé letá, 1964. 258 s. ISBN 66-044-64.
- PROBSTOVÁ, V., PĚČ, O. 2014. Psychiatrie pro sociální pracovníky. Vybrané kapitoly. Praha : Portál, 246 s. ISBN 978-80-262-0731-3.
- ROGERS, C. R. 1961. On Becoming a Person: A therapist's view of psychotherapy. Boston: Houghton Mifflin. Ako byť sám sebou; pohľad terapeutia na psychoterapiu. Bratislava : Iris. 1995. P. 367. ISBN: 978-0-395-75531-0.
- ROGERS, C. R. 1931. Measuring personality adjustment in children nine to thirteen years of age (1902-1987). New York City : Bureau of Publications, Teachers College, Columbia University, 1931. 107 p. ISBN 13: 9780404554583.
- ROTGERS, F. et al. 1999. Léčba drogových závislostí. Praha : Grada, 1999. 264 s. ISBN 80-7169-836-9.
- ROWLING, J. K. 1999. Harry Potter and the Prisoner of Azkaban. Bloomsbury Publishing. London : Blumsbury, 1999. 317 p. ISBN 9780747542155.
- KREDÁTUS, J. 1989. Abstinencia v záťažových životných situáciách. Košice : Krajský ústav Národného zdravia. s. 109-114. In KOLEKTÍV AUTOROV. 2002. KVALITA ŽIVOTA V KONTEXTU GLOBALIZÁCIE A VÝKONOVEJ SPOLOČNOSTI Slovensko-poľský zborník štúdií a článkov. Prešov : Prešovská univerzita v Prešove, 2002. s. 199. ISBN 80-8068-087-6.
- KRAKEŠOVÁ-DOŠKOVÁ, M. 1946. Psychogenese sociálních případů. Praha: Nová Osvěta. In BENDULOVÁ, I. BALOGOVÁ, B. 2019. Význam experimentov v socioterapii sociálnej práce. s. 27-41. In Experiment v sociálnych vedách. Journal socioterapie 2019. ISSN 2453-7543. Ročník V, mimoriadne číslo 3. Prešov : Inštitút edukológie a sociálnej práce, Filozofická fakulta Prešovskej univerzity v Prešove, Ul. 17. novembra 1, 080 78 Prešov. s. 110.
- KRAKEŠOVÁ-DOŠKOVÁ, M. 1973. Výchovná sociální terapie. Praha: Ministerstvo práce a sociálních věcí ČSR. In BENDULOVÁ, I. BALOGOVÁ, B. 2019. Význam experimentov v socioterapii sociálnej práce. s. 27-41. In Experiment v sociálnych vedách. Journal socioterapie 2019, ISSN 2453-7543. Ročník V, mimoriadne číslo 3. Prešov : Inštitút edukológie a sociálnej práce, Filozofická fakulta Prešovskej univerzity v Prešove, Ul. 17. novembra 1, 080 78 Prešov. s. 110.
- LEVICKÁ, J. 2022. Existovala na Slovensku sociálno-výchovná terapia? s. 32-49. In Revue sociálnych služieb. ISSN 2729-9120 (online). Ročník 2. číslo 2. Trnava : Fakulta sociálnych vied UCM v Trnave.
- ROGERS, C. R. 1936. Social workers and legislation. In Quarterly Bulletin – New York State Conference on Social Work. ISSN 0332-2645. 1936. Vol. 7. No 3/1936. p. 5-9.

ROGERS, C. R. 1957. A note on the „nature of man.“ In Journal of Counseling Psychology. e-ISSN: 1939-2168. Vol. 4. p. 199-203.

WILKINS, Paul, 2012. Person-centred sociotherapy: Applying personcentred attitudes, principles and practices to social situations, groups and society as a whole. In Hellenic Journal of Psychology. e-ISSN: 2732-7027. Vol. 9, no. 3, pp. 240-254.

HUNYADIOVÁ, S., SCHMIEDL, P. 2022. Supervízia ako prostriedok zvyšovania reziliencie sociálneho pracovníka v resocializácii : záverečná práca. Košice : VŠZaSP sv. Alžbety, 2022. s. 25.

BENDULOVÁ, I. 2019. Vývoj socioterapie v historickom kontexte sociálnej práce ako vedy.[online] [citované 2023-08-15] Dostupné na internete: <https://www.pulib.sk/web/kniznica/elpub/dokument/Balogova13/subor/Bendulova.pdf>

MORALES, J. 2022. Príručka pre začiatočníkov o tom, čo je genogram s komplexným vysvetlením. [online] [citované 2024-01-31] Dostupné na internete:<https://www.mindonmap.com/sk/blog/what-is-a-genogram/#part2>>

MADESON, M. 2020. Logotherapy: Viktor Frankl's Theory of Meaning. In Positive Psychology. ISSN 1743-9779. [online]. [cit. 2024-02-22] Dostupné na internete: <<https://positivepsychology.com/viktor-frankl-logotherapy/>>

MRÁZOVÁ, K. 2020. Bezpečná vzťahová väzba ako zdroj stability osobnosti dieťaťa a ďalšia generácia dospelých. [online] [citované 2024-01-31] Dostupné na internete: <https://psychologickeporadenstvo.sk/2020/05/04/bezpecna-vztahova-vazba-ako-zdroj-stability-osobnosti-dietata-a-dalsia-generacia-dospelych/>

ROGERS. C. R. 1967. Autobiography. In E. G. Boring & G. Lindzey /Eds./ A history of psychology in autobiography: Volume V. (pp. 343-384). New York: Appleton – Century- Corfts. [online] [citované 2023-08-15] Dostupné na internete: <https://psycnet.apa.org/record/2008-00463-013>

Zákon č. 448/2008 Z. z. o sociálnych službách o sociálnych službách a o zmene a doplnení zákona č. 455/1991 Zb. o živnostenskom podnikaní (živnostenský zákon) v znení neskorších predpisov.

Kontakty na autorov:

Mgr. Stanislav Hunyadi, PhD. MBA. Vysoká škola zdravotníctva a sociálnej práce sv. Alžbety v Bratislave

Mail: stanislav.hunyadi@gmail.com

Mgr. Anna Hicárová, Vysoká škola zdravotníctva a sociálnej práce sv. Alžbety v Bratislave

Mail: stanislav.hunyadi@gmail.com

doc. PhDr. Stanislava Hunyadiová, PhD., univ.prof. Vysoká škola zdravotníctva a sociálnej práce sv. Alžbety v Bratislave

Mail: huynadiova@gmail.com

Ing. Martin Czebrik Doktorand Vysoká škola zdravotníctva a sociálnej práce sv. Alžbety

Mail: martinczebrik@gmail.com

POVINNOSTI OBCE V SOCIÁLNEJ OBLASTI

OBLIGATIONS OF MUNICIPALITY IN THE SOCIAL SPHERE

Chovanová, S., Zábavová, S., Bárta, R.

Abstrakt: So zámerom priblížiť sa občanovi a dosiahnuť tak vyššiu efektivitu v oblasti zabezpečovania verejných služieb došlo v sociálnej správe k transformácii právomocí a prenosu sociálnych funkcií štátu na samosprávu. Príspevok sa zameriava na priblíženie povinností obce, ktoré jej v sociálnej oblasti vyplývajú z legislatívy. Reflektuje konkrétnu obec Batizovce a kvantitatívnym výskumom zisťuje aktuálne potreby obyvateľov tejto obce v sociálnej oblasti. Zisťuje ich mieru spokojnosti so sociálnymi službami, ktoré majú nepopierateľný vplyv na kvalitu života a spokojnosť občana.

Kľúčové slová: *Miestna samospráva. Obec. Povinnosti obce. Sociálne služby.*

Abstract: With the intention of getting closer to the citizen and thus achieving greater efficiency in the provision of public services, the social sphere has been transformed and the social functions of the state have been transferred to local government. The article on the municipality's obligations in the social sphere, which arise from the legislation. It reflects on the specific municipality of Batizovce and through quantitative research it identifies the current needs of the inhabitants of this municipality in the social sphere. It establishes their level of satisfaction with social services, which have an undeniable impact on the quality of life and satisfaction of the citizen.

Keywords: *Local self-government. Municipality. Obligations of the municipality. Social services.*

Úvod

Ak je človek zdravý a úspešný, nemá potrebu nič riešiť. Sociálne problémy a stratégie sú mu vzdialené, až do chvíle, kedy sa ho bytostne začnú dotýkať. Každý z nás sa môže ocitnúť v situácii, keď on sám alebo člen jeho rodiny potrebuje pomoc v podobe sociálnej služby. Môže to byť napríklad narodenie dieťaťa so zdravotným znevýhodnením, strata zamestnania, choroba, strata bývania spôsobená neschopnosťou splácať hypotéku, imobilnosť či bezvládnosť starých rodičov alebo rodičov. Slovenská republika prechádzala mnohými reformami verejnej správy. Najvýraznejší zlom nastal po roku 2002, kedy sa posilnilo postavenie a zodpovednosť

územnej samosprávy presunutím niektorých kompetencií, povinností zo štátnej správy na miestnu samosprávu. Udialo sa tak s cieľom zvýšiť efektivitu a flexibilitu v zabezpečovaní verejných služieb aj v sociálnej oblasti pre obyvateľov obce, ktorí sa nachádzajú v nepriaznivej sociálnej situácii a ktorú nedokážu vlastnými silami alebo pomocou rodinných príslušníkov zmeniť. Pretrvávajúca vojna za susednou hranicou, nárast cien potravín, energií, či neisté zamestnanie negatívne vplyvajú na obyvateľov. Niektorých sa to dotýka priam existenčne, mnohým sa budúcnosť javí ako neistá a sociálne problémy sa stupňujú. Nachádzajú sa pod tlakom záťažových situácií, ktoré negatívne ovplyvňujú ich život a ich životnú situáciu považujú za neriešiteľnú. Takéto situácie nie vždy dokážeme riešiť svojpomocne. Pomoc blízkych, rodiny, susedov, priateľov je vyčerpaná a realizácia takejto sociálnej pomoci, ktorá je zabezpečovaná neformálne, sa stáva nepostačujúcou. Vtedy sa začneme zaujímať o sociálne služby, pátrame po nich. So svojou ťaživou situáciou a so žiadosťou o pomoc alebo podporu sa obraciamy na ďalší článok v reťazci sociálnej pomoci, a to na miestnu samosprávu, obec alebo mesto, kde občan žije. Miestna samospráva zohráva veľmi významnú a dôležitú úlohu v sociálnej oblasti, nakoľko má najbližšie k poznaniu skutočných potrieb svojich občanov a zároveň je povinná poskytnúť obyvateľom obce pomocnú ruku v súlade s platnou právnou legislatívou. Príspevok je zameraný nielen na teoretické východiská skúmanej problematiky z dostupnej odbornej literatúry a na postavenie obce v organizácii verejnej správy, či na legislatívny rámec povinností obce v sociálnej oblasti na území Slovenskej republiky, ale aj na sociálnu prácu realizovanú v miestnej samospráve. Na základe vyhodnotenia výskumu, ktorého respondenti sú občania obce Batizovce, ako aj na základe preskúmania plnenia povinností obce v sociálnej oblasti, prinášame v závere práce návrhy na zlepšenie fungovania sociálnych služieb v obci. Príspevok má ambíciu poukázať na význam, nenahraditeľnosť plnenia povinností obce v sociálnej oblasti, ktoré predstavujú dôležitý článok v reťazci pomoci.

1 Obec ako subjekt verejnej správy

Obec je viacfunkčná jednotka, ktorá disponuje kompetenciami v ekonomickej, hospodárskej aj sociálnej oblasti. Udialo sa tak so zámerom zvýšiť efektivitu a flexibilitu v zabezpečovaní verejných služieb aj v sociálnej oblasti pre obyvateľov obce, ktorí sa nachádzajú v nepriaznivej sociálnej situácii a ktorú nedokážu vlastnými silami alebo pomocou rodinných príslušníkov zmeniť. Miestna samospráva má najbližšie k poznaniu skutočných potrieb svojich občanov a zároveň je povinná poskytnúť obyvateľom obce pomocnú ruku v súlade s platnou právnou legislatívou. V súčasnosti je pre oblasť sociálnej práce v samospráve stále aktuálny zákon č.

416/2001 Z. z. o prechode niektorých pôsobností z orgánov štátnej správy na obce a na VÚC, ktorý obsahuje presun kompetencií na uvedené subjekty v sociálnej pomoci⁸⁷.

1.1 Obec Batizovce

Obec Batizovce sa nachádza v Prešovskom kraji v okrese Poprad. Podľa evidencie obyvateľstva obce k 31.12.2023 malo v obci trvalý pobyt 2 559 obyvateľov, z toho 348 obyvateľov je nad 65 rokov, čo predstavuje okolo 14 % z celkového počtu obyvateľov, ktorí sú zároveň potenciálnymi žiadateľmi o poskytnutie sociálnych služieb. Priemerný vek je 36,91 roka. V zmysle Atlasu rómskych komunít na Slovensku (2019) bol na území obce zaznamenaný 29% podiel rómskeho obyvateľstva. V súčasnosti v obci evidujú 32,6% podiel rómskeho obyvateľstva. Ide o 785 obyvateľov, aj keď sa podľa posledného oficiálneho sčítania obyvateľstva v roku 2021 k rómskej národnosti prihlásilo len 70 obyvateľov. Rómske komunity sú koncentrované v dvoch lokalitách, vo vnútri obce a na okraji intravilánu obce. Lokalita v rámci obce je na ulici Partizánska, kde žije 70 obyvateľov, z toho 60 rómskych obyvateľov. Aktuálny počet rómskych obyvateľov žijúcich mimo obce, na ulici Cintorínska je 685 obyvateľov, z toho nad 15 rokov je 451 obyvateľov. V obci Batizovce vo februári 2024 bolo prostredníctvom ÚPSVaR Poprad evidovaných 78 uchádzačov o zamestnanie („ďalej len UoZ“), z toho so zdravotným postihnutím boli 2 UoZ, 3 mladiství, 5 absolventi. Zo 78 UoZ bolo 44,9% mužov a 55,1% žien. 36% UoZ sú dlhodobo nezamestnaní a z toho 18 UoZ je v evidencii viac ako 4 roky. V obci sa nachádza Materská škola s počtom 76 detí v 4 triedach, z toho 19 detí pochádza z rómskej komunity a 3 deti sú v hmotnej núdzi. V obci sa nachádza aj Základná škola pre I. stupeň s počtom 135 žiakov, z toho 92 žiakov pochádza z rómskej komunity, 88 žiakov pochádza zo znevýhodneného prostredia, 19 žiakov je v hmotnej núdzi, 10 žiakov je so zdravotným znevýhodneným (8 žiakov má vývinovú poruchu učenia, 1 žiak trpí autizmom a 1 žiak má sluchové postihnutie). Základná škola má školský podporný tím, ktorý pozostáva zo školského špeciálneho pedagóga, koordinátora prevencie a 4 pedagogických asistentov. Školská logopedička pôsobiaci v základnej škole a spolupráca so školskou špeciálnou pedagogičkou pomáhajú zlepšiť diagnostiku u vzdelávacích problémov žiakov. V škole zaviedli Biofeedback terapiu (pomáha žiakom s poruchami učenia) a program bilaterálnej integrácie (podporuje senzorickú integráciu, pričom sa prepája motorika a aj kognitívne

⁸⁷ Porov. TKÁČ, V. Sociálna politika a sociálne zabezpečenie. In: ONDRUŠOVÁ, Z. a kol. Základy sociálnej práce pre pomáhajúce profesie (učebné texty pre účastníkov vzdelávania v základoch sociálnej práce). Bratislava: Vysoká škola zdravotníctva a sociálnej práce sv. Alžbety. Projekt „Edukácia a partnerstvo – kvalita a pomoc v prospech klienta“, 2010, s. 57 – 78.

schopnosti zároveň). V obci má detašované pracovisko aj Špeciálna základná škola zo Svitú s celkovým počtom žiakov 40.

Obec momentálne poskytuje sociálne poradenstvo, ktorého služby využíva hlavne rómske obyvateľstvo a príbuzní seniorov. Poskytuje aj opatrovateľskú službu a stravovanie v jedálni hotela Gul'a na základe zmluvy s obcou. Tieto služby sú zapísané do Registra poskytovateľov sociálnych služieb Prešovského samosprávneho kraja. Pri príležitosti úcty k starším obec organizuje pravidelne v októbri posedenie pre seniorov. Seniori sa stretávajú pravidelne aj v Klube dôchodcov Sosna, ktorý si založili v roku 2022 a má 35 členov. Od roku 2015 v obci pôsobí aj občianske združenie Klub žien v Batizovciach, ktorý má v súčasnosti 23 ženských členov. Väčšina žien je v dôchodkovom veku, tri ženy sú zamestnané. Stretávajú sa 1 až 2-krát za týždeň. Obidva kluby organizujú kultúrne a športové podujatia, prednášky, besedy, navštevujú divadlá, galérie, múzea, kiná, premietajú si videofilmy, organizujú spoločné zájazdy, zdravotné vychádzky do voľnej prírody, usporadúvajú spoločenské zábavy. Orgánmi obce Batizovce, ktoré vykonávajú samosprávu obce, sú starosta obce a obecné zastupiteľstvo pozostávajúce z 9 poslancov, ktoré zasadá 6-krát do roka. Obec Batizovce má 5 funkčných odborných komisií pri obecnom zastupiteľstve. Pre sociálnu oblasť má zriadenú Komisiu sociálnu, rozvoja vzdelávania a kultúry. Obce sú povinné vypracovať základné plánovacie dokumenty, Plán hospodárskeho a sociálneho rozvoja obce (ďalej len „PHSR“) a Komunitný plán sociálnych služieb obce (ďalej len „KPSS“). Na základe identifikovaných problémov v jednotlivých oblastiach boli stanovené v PHSR na obdobie rokov 2024 až 2030 s výhľadom do roku 2034 v obci Batizovce špecifické ciele. V sociálnej oblasti si obec dala za cieľ zlepšiť sociálnu a zdravotnú starostlivosť podporou sociálnych služieb (aktualizovať komunitný plán), riešením sociálnych problémov rómskeho etnika, zriadením denného stacionára, zabezpečením stravovania pre dôchodcov (jedáleň v základnej škole), zlepšením lekárskej starostlivosti, získaním terénnej sociálnej pracovníčky, podporou bytovej výstavby, riešením čiernych stavieb v rómskej osade, podporou svojpomocnej výstavby domov pre Rómov. Batizovce majú pre sociálnu oblasť aj VZN. VZN č. 3/2017 hovorí o podmienkach, finančných príspevkoch a spôsobe realizácie opatrení sociálnoprávnej ochrany detí a sociálnej kurately a použitia finančných prostriedkov v oblasti sociálnych vecí. VZN č. 4/2022 pojednáva o opatrovateľskej službe a upravuje pôsobnosť obce vo veciach poskytovania opatrovateľskej služby a spôsobu určenia a výšky úhrady za poskytovanie opatrovateľskej služby. VZN č. 2/2023 upravuje podmienky a účel poskytovania príspevku na stravovanie dôchodcov s trvalým pobytom v obci Batizovce.

1.2 Sociálny pracovník v obci

Jedným z nástrojov sociálneho systému, prostredníctvom ktorého štát realizuje svoju sociálnu politiku je sociálna práca. Obec Batizovce má vytvorenú funkciu sociálneho pracovníka, ktorý sa tak stáva manažérom sociálnych služieb. Rieši klientovu sociálnu situáciu vhodným výberom druhu, formy a rozsahu poskytovania sociálnej služby podľa druhu nepriaznivej sociálnej situácie, alebo stupňa odkázanosti osoby na pomoc inej fyzickej osoby, aby sa predišlo sociálnej exklúzii a podporilo sa klientove zotrvanie v prirodzenom prostredí⁸⁸. Kooperuje s komunitnými a terénnymi pracovníkmi, pracovníkmi MOaPS, so všeobecnými a odbornými lekármi, učiteľmi, s políciou, úradom práce sociálnych vecí a rodiny, sociálnou poisťovňou, s odborníkmi špecializovaných poradní, ktorí si vyžadujú informácie o občanoch - klientoch. Súčasťou sociálnej práce v obci je najmä sociálne poradenstvo pre obyvateľov. O sociálnu pomoc väčšinou žiada klient alebo potrebu pomoci identifikuje aj samotný sociálny pracovník. Sociálny pracovník tak vykonáva svoju prácu na základe dohody s klientom a podľa povahy sociálneho problému a želania klienta v rôznych sociálnych prostrediach (v domácnosti klienta, na OcÚ, v inštitúciách alebo v otvorenom prostredí, v ktorom sa klient zvyčajne nachádza).

2 Legislatívny rámec povinností obce v sociálnej oblasti na území SR

Povinnosti miest a obcí v SR na úseku sociálnej oblasti sú vymedzené podmienkami, nariadeniami, konkrétnymi úlohami, definovanými kompetenciami viažucimi sa na rôzne typy verejných záujmov, zakotvené v medzinárodných dokumentoch, zmluvách, dohovoroch, ku ktorým sa SR zaviazala, ako aj vo vnútroštátnych právnych predpisoch. V kontexte SR strategické smerovanie sociálnych služieb určujú aj Národné priority rozvoja sociálnych služieb na roky 2021 – 2030, Národný program aktívneho starnutia na roky 2021 – 2030, Národná koncepcia prevencie a ukončovania bezdomovstva, Národná stratégia rozvoja koordinovaných služieb včasnej intervencie a ranej starostlivosti v rokoch 2022 – 2030, Národný program rozvoja životných podmienok osôb so zdravotným postihnutím na roky 2021 – 2030, Stratégia SR pre integráciu Rómov do roku 2030.

⁸⁸ Porov. WOLEKOVÁ, H. Návrh štandardov sociálnej práce v obci integrácia sociálna práca v obci. In *Integrácia*. 2007, č.1, ISBN 1336-2011, s. 14-18.

2.1 Kompetencie obce vyplývajúce zo zákona o obecnom zriadení

Základnou úlohou každej obce pri výkone samosprávy voči svojim obyvateľom v zmysle zákona č. 369/1990 Zb. o obecnom zriadení je zabezpečovať starostlivosť o všestranný rozvoj jej územia a o potreby jej obyvateľov, ktoré by mali volení zástupcovia obce poznať. V sociálnej oblasti je povinnosťou obce podľa § 3 ods. 4 poskytnúť obyvateľom v náhlej núdzi spôsobenej živelnou pohromou, haváriou alebo inou podobnou udalosťou sociálnu pomoc a podporu, nevyhnutnú okamžitú pomoc vo forme zabezpečenia najmä prístrešia, stravy alebo inej nevyhnutnej materiálnej pomoci. Podľa § 4 ods. 3, písm. p) zákona o obecnom zriadení obce plnia úlohy v sociálnej oblasti v rozsahu, ktorý je definovaný v zákone č. 448/2008 Z. z. o sociálnych službách a o zmene a doplnení zákona č. 455/1991 Zb. o živnostenskom podnikaní (živnostenský zákon) v znení neskorších predpisov.

2.2 Kompetencie obce vyplývajúce zo zákona o sociálnych službách

Sociálne služby sú samosprávnou (originálnou) pôsobnosťou obce, v rámci svojej kompetencie sú obce vykonávatelia sociálnych služieb a ich poskytovanie alebo zabezpečovanie je financované z vlastného rozpočtu v súlade s niekoľkokrát novelizovaným zákonom č. 448/2008 Z. z. o sociálnych službách⁸⁹. Súčasťou každej sociálnej služby je základné sociálne poradenstvo. Obec poskytuje alebo zabezpečuje poskytovanie sociálnych služieb, ktoré rozdeľujeme do skupín na základe povahy nepriaznivej sociálnej situácie užívateľa alebo od cieľovej skupiny, ktorej sú sociálne služby/ sociálna služba určené:

1. sociálne služby krízovej intervencie - nízkoprahové denné centrum, terénna sociálna služba krízovej intervencie, nocľaháreň, nízkoprahové sociálne služby pre deti a rodinu,
2. sociálne služby na podporu rodiny s deťmi - pomoc pri osobnej starostlivosti o dieťa,
3. sociálne služby na riešenie nepriaznivej sociálnej situácie z dôvodu ŤZP, nepriaznivého zdravotného stavu alebo z dôvodu dovŕšenia dôchodkového veku - zariadenie pre seniorov, zariadenie opatrovateľskej služby, denný stacionár, opatrovateľská služba, prepravná služba,
4. podporné služby - odľahčovacia služba.

Posudzovanie odkázanosti na sociálnu službu je v súčasnosti v delenej pôsobnosti obcí a vyšších územných celkov v závislosti od druhu sociálnej služby a je realizované

⁸⁹ Porov. FRANZENOVÁ, D. a kol. *Dobry deň, samospráva! 2018 – 2022. Priručka pre volených predstaviteľov miest a obcí.* [online]. [cit. 2024-02-24]. Dostupné na: internete: <https://www.zmos.sk/download_file_f.php?id=1174038>.

prostredníctvom sociálnej posudkovej činnosti (vykonáva sociálny pracovník) a zdravotnej posudkovej činnosti (vykonáva zdravotnícky pracovník), ktorej výsledkom je rozhodnutie o odkázanosti na sociálnu službu. Ak má osoba právoplatné rozhodnutie obce o odkázanosti na sociálnu službu a má záujem o finančnú podporu, písomne požiada obec o zabezpečenie poskytovania sociálnej služby⁹⁰. Momentálne obec Batizovce poskytuje opatrovateľskú službu podľa VZN č. 4/2022 o opatrovateľskej službe v rozsahu maximálne 7,5 hod. denne v pracovné dni v čase od 6.00 hod. do 18.00 hod. v domácom prostredí občana. Úhrada za opatrovateľskú službu je vo výške 3 eura na jednu hodinu. V súčasnosti sa opatrovateľská služba poskytuje pre 2 obyvateľov v rozsahu 4 hod. denne. Záujem o túto službu je vzhľadom na doplatok nižší, nakoľko občania uprednostňujú starostlivosť podporovanú formou peňažného príspevku na opatrovanie a peňažného príspevku na osobnú asistenciu.

Tabuľka 1 Prehľad merateľných ukazovateľov poskytovania sociálnych služieb v obci Batizovce

Rok	2020	2021	2022	2023
Počet zdravotných posudkov za rok	4	2	3	3
Počet opatrovaných klientov za rok	-	-	1	2
Počet občanov, ktorým bol poskytnutý príspevok na pobyt v zariadení sociálnych služieb	-	1	1	-

Zdroj: vlastné spracovanie.

Podľa VZN č. 2/2023 o poskytovaní príspevku na stravovanie dôchodcov, stravovanie, jedno hlavné jedlo denne, obec môže zabezpečiť pre občana, ktorý je poberateľom starobného dôchodku, predčasného starobného dôchodku, invalidného dôchodku, vdovského/vdoveckého dôchodku alebo výsluhového dôchodku alebo pre svoj zdravotný stav je odkázaný na poskytovanie sociálnej služby v jedálni. Cena obeda je 6,30 eura. Výška príspevku z rozpočtu obce je stanovená v nadväznosti na výšku dôchodku poberateľa príspevku na stravovanie. Pri príjme žiadateľa do 2-násobku sumy životného minima, je to 0,70 eura/obed a pri príjme žiadateľa presahujúceho sumu 2-násobku životného minima 0,50 eura/obed, pričom stravník si prispieva sumou 4,70 eura/4,50 eura, zvyšok dopláca na základe zmluvy Hotel Guľa. Počet

⁹⁰ Porov. ZDRUŽENIA MIEST A OBCÍ SLOVENSKA. Funkcie samosprávy v sociálnej oblasti a aktuálne zmeny. [online]. [cit. 2024-03-11]. Dostupné na internete:<https://nmodmus.zmos.sk/download_file_f.php?id=1553383>.

seniorov a ZŤP v obci Batizovce využívajúci stravovanie má klesajúcu tendenciu. Môže to byť spôsobené obmedzeniami počas koronakrízy, kedy reštaurácie a hotely mali obmedzené prevádzky a seniori mali odporúčané zotrvať doma v izolácií, absenciou donášky stravy domov, zvyšujúcou sa cenou doplatku za stravný lístok, nízkymi starobnými dôchodkami.

Tabuľka 2 Poskytovanie sociálnej služby – stravovanie v jedálni v obci Batizovce

	2020	2021	2022	2023
Počet seniorov a ZŤP využívajúcich stravovanie	145	141	129	133
Počet odobratých obedov seniormi a ZŤP využívajúcich stravovanie	6 405	6 572	5 412	4 558
Doplatok za odobraté obedy z rozpočtu obce	2 296,78 €	2 354,83 €	1 908,35 €	1 689,10 €

Zdroj: vlastné spracovanie.

Zo zákona č. 448/2008 Z. z. o sociálnych službách vyplýva samospráve kompetencia tvorby, spracovania a schvaľovania strategického plánu pre sociálnu oblasť, KPSS, ktorý zahŕňa utváranie podmienok na podporu komunitného rozvoja. Komunitné plánovanie je metóda založená na vzájomnej a aktívnej spolupráci obce s poskytovateľmi sociálnych služieb a užívateľmi sociálnych služieb (obyvatelia komunity, ktorým sú služby adresované)⁹¹. Každá obec je povinná mať vypracovaný KPSS v súlade s nadradeným dokumentom, a to v súčasnosti s Národnými prioritami rozvoja sociálnych služieb 2021-2030, ktoré vypracovalo Ministerstvo práce, sociálnych vecí a rodiny a do šiestich mesiacov od ich zverejnenia musela predložiť Návrh KPSS na schválenie obecnému zastupiteľstvu. Do 15 dní po schválení KPSS predložili VÚC⁹². Prieskum ZMOS-u v roku 2019 ukázal, že komunitný plán zaslalo VÚC celkom len 1005 obcí. Niektoré KPSS boli formálne, mali málo rozpracovanú strategickú či implementačnú časť plánu, neaktualizovali sa a nereflektovali požiadavky, potreby svojich občanov, situáciu v kraji⁹³. KPSS obce Batizovce sa člení na 9 kapitol, v ktorých je spracovaná

⁹¹ Porov. BRICHTOVÁ, L. – REPKOVÁ, K. Sociálne služby: zacielené na kvalitu (v kontexte zmien zákona o sociálnych službách od roku 2014). Bratislava: Inštitút pre výskum práce a rodiny, 2014. 283 s. ISBN 978-80-7138-138-9.

⁹² Porov. ZDRUŽENIA MIEST A OBCÍ SLOVENSKA. Funkcie samosprávy v sociálnej oblasti a aktuálne zmeny. [online]. [cit. 2024-03-11]. Dostupné na internete: <https://npmodmus.zmos.sk/download_file_f.php?id=1553383>.

⁹³ Porov. BIZOŇOVÁ, E. a kol. *Výkon a financovanie originálnych kompetencií*. [online]. [cit. 2024-02-18]. Dostupné na internete: <https://npmodmus.zmos.sk/download_file_f.php?id=1406364>.

východisková situácia poskytovania sociálnych služieb, právny rámec poskytovania sociálnych služieb, analýza demografických údajov a sociálnej situácie, analýza stavu poskytovaných sociálnych služieb, analýza požiadaviek prijímateľov sociálnych služieb, určenie cieľov a priorit rozvoja sociálnych služieb obce, časový plán realizácie koncepcie rozvoja sociálnych služieb, spôsob vyhodnocovania koncepcie rozvoja sociálnych služieb, podmienky s spôsob zmeny a aktualizácie KPSS. Stanovených bolo 12 priorit rozvoja sociálnych služieb v obci Batizovce: terénna opatrovateľská služba - zabezpečenie sociálnej služby pre obyvateľov so zreteľom na ich zotrvanie v domácom prostredí, zabezpečenie pobytovej sociálnej služby v registrovanom zariadení VÚC, zabezpečenie možnosti stravovania, finančnej podpory stravovania, potravinovej pomoci pre starších a odkázaných osôb, vrátane detí, individuálny prístup pri integrácii detí vo vyučovacom procese so zdravotným znevýhodnením, zo sociálne znevýhodneného prostredia alebo s nadaním, zabezpečenie asistenta učiteľa, začlenenie spoločensky neprispôsobivých osôb do spoločenského života, spolupráca s ÚPSVaR pri hľadaní zamestnania a pomoc pri rekvalifikácii pre nezamestnaných, vybudovanie bezbariérovosti v obci, registrácia nových sociálnych služieb, vypracovanie a schválenie Všeobecného záväzného nariadenia a zásady finančnej podpory v oblasti sociálnych služieb, bytová výstavba a podpora obnovy bytového fondu, vybudovanie cyklotrasy - zabezpečenie aktívneho športového vyžitia seniorov a mládeže, vytvorenie sociálneho zariadenia a podpora poskytovania sociálnej služby pre potreby obce, komunitné centrum, Sociálne služby krízovej intervencie. Obecné zastupiteľstvo obce Batizovce minimálne 1x ročne prerokováva predloženú správu o plnení úloh KPSS, aktuálnej situácii a aktualizácii úloh obce v oblasti sociálnych služieb na budúce obdobie.

2.3 Kompetencie obce vyplývajúce zo zákona o pomoci v hmotnej núdzi

Povinnosti kladie obciam aj zákon o pomoci v hmotnej núdzi, podľa ktorého poskytuje fyzickým osobám poradenskú činnosť v oblasti hmotnej núdze. V systéme pomoci hmotnej núdze bolo vo februári 2024 v okrese Poprad 3 611 osôb. Obec Batizovce podľa VZN č. 3/2017 o podmienkach, finančných príspevkoch a spôsobe realizácie opatrení sociálnoprávnej ochrany detí a sociálnej kurately a použitia finančných prostriedkov v oblasti sociálnych vecí môže priznať jednorazovú dávku v hmotnej núdzi po predložení písomnej žiadosti len členom domácnosti, ktorým sa poskytuje pomoc v hmotnej núdzi a nie sú dlžníkmi voči obci Batizovce na daniach a poplatkoch, a ak po prešetrení sociálnej situácie v rodine zistí, že jednorazová dávka bude najvhodnejšou a účelnou pomocou pre rodinu. Z podnetu príslušného ÚPSVaR alebo samotnej obce niektoré štátne sociálne dávky a pomoc v hmotnej núdzi sa nevyplácajú

priamo obvyklému príjemcovi, ale tzv. osobitnému príjemcovi, pretože ich poskytnutím sa nedosiahol účel, na ktorý boli určené. Najčastejšie býva za osobitného príjemcu dávky určená obec, pretože táto je najbližšie k príjemcovi dávky a je predpoklad, že najlepšie pozná jeho pomery. V roku 2023 Obec Batizovce bola osobitným príjemcom pre rodinné prídavky a dávky v hmotnej núdzi v celkovej výške 90 244,93 €.

Tabuľka 3 Počet občanov, pre ktorých je Obec Batizovce určená ako osobitný príjemca

	2020	2021	2022	2023
Počet občanov, ktorým bola vyplácaná štátna dávka v HN formou osobitného príjemcu za rok	11	18	21	19
Počet občanom ktorým boli vyplácané PND rodičom záškolákov	8	11	7	7

Zdroj: vlastné spracovanie.

ÚPSVaR môže s obcou uzavrieť dohodu o výkone menších obecných služieb a prác alebo dohodu o výkone dobrovoľníckej činnosti a zároveň kontroluje ich účasť. Obec Batizovce má na tento účel uzatvorenú dohodu s Úradom práce, sociálnych vecí a rodiny Poprad. Organizátor - pracovník obce odovzdáva mesačnú evidenciu dochádzky občanov určenému koordinátorovi z ÚPSVR Poprad a to vždy prvý pracovný deň kalendárneho mesiaca nasledujúceho po mesiaci, za ktorý evidenciu predkladá.

2.4 Kompetencie obce vyplývajúce zo zákona o sociálnoprávnej ochrane a sociálnej kuratele

Zákon o sociálnoprávnej ochrane detí a sociálnej kuratele, ktorý zabezpečuje starostlivosť, výchovu, všestranný vývin v jeho prirodzenom rodinnom prostredí, teda v domácom prostredí dieťaťa a jeho rodiny, ochranu dieťaťa a jeho právom chránených záujmov rešpektujúc jeho najlepší záujem podľa Medzinárodného dohovoru o právach dieťaťa⁹⁴. Dieťa sa môže obrátiť pri ochrane svojich práv na obec, ktorá sa podieľa na výkone sociálnoprávnej ochrany ako jeden zo subjektov sociálnoprávnej ochrany. Dbá, aby nedochádzalo k ohrozeniu alebo porušovaniu práv dieťaťa. Vyhľadáva ohrozené deti a rodiny, čo je originálnou kompetenciou obce. Originálnou kompetenciou obce je aj sociálna prevencia. Obec vykonáva opatrenia na

⁹⁴ Porov. VALLOVÁ, J. - MRVÁŇ, M. Historický vývoj a súčasný stav sociálnej práce vo verejnej správe. Bratislava: Vysoká škola zdravotníctva a sociálnej práce sv. Alžbety, 2023. 126 s. ISBN 978-80-8132-271-6.

predchádzanie vzniku porúch vývinu detí, spolupôsobí pri výkone výchovných opatrení a plnení plánu sociálnej práce s dieťaťom, kontroluje úroveň vykonávania týchto opatrení, vedie evidenciu detí, rodín a osôb, u ktorých sa vykonávajú tieto opatrenia, poskytuje pomoc ohrozeným deťom, taktiež poskytuje súčinnosť štátnym orgánom pri zisťovaní pomerov⁹⁵.

Obec podľa uvedeného zákona v spolupráci so subjektami multidisciplinárnej spolupráce prihliada na najlepší záujem dieťaťa.⁹⁶

Obce v súlade so zákonom o SPODaSK a s príslušným VZN (v obci Batizovce je schválené VZN č. 3/2017 o podmienkach, finančných príspevkoch a spôsobe realizácie opatrení sociálnoprávnej ochrany detí a sociálnej kurately a použitia finančných prostriedkov v oblasti sociálnych vecí) poskytuje na podporu úpravy rodinných pomerov rodičovi alebo osobe, ktorá sa o dieťa osobne stará finančný príspevok na dopravu do zariadenia, v ktorom je dieťa umiestnené. Obec poskytuje príspevok mladému dospelému na osamostatnenie sa po skončení pobytu v Centre pre deti („ďalej len CDR“) vo výške 30 % z príspevku, ktoré mu na osamostatnenie poskytlo príslušné centrum. Podmienkou je podanie žiadosti do 30 dní po odchode z centra a jeho trvalý pobyt na území obce v čase umiestnenia do centra, kde o príspevok žiada. Obec vedie evidenciu detí a rodín, pre ktoré vykonáva opatrenia sociálnoprávnej ochrany detí a sociálnej kurately. Obec Batizovce eviduje 3 maloletých v náhradnej starostlivosti a spolupracuje s 30 rodinami v ohrození. V CDR je umiestnených 15 detí, z toho 10 detí nemá trvalý pobyt v obci. Častým dôvodom umiestnenia detí do CDR je zanedbávanie povinnej školskej dochádzky. V Základnej škole v Batizovciach v prvom polroku školského roka 2023/2024 evidujú 1132 neospravedlnených hodín u 28 žiakov. Od 2023 sú obce povinné ukladať v oblasti zanedbávania povinnej školskej dochádzky pokuty. Obec v roku 2023 z priestupkov týkajúcich sa záškoláctva získalo 538 eur.

3 Výskum

Na základe analýzy teoretických poznatkov sa náš výskum orientuje na problematiku kompetencií a povinností obce Batizovce v sociálnej oblasti. Hlavným cieľom výskumu bolo zistiť potreby obyvateľov obce Batizovce v sociálnej oblasti. Na základe výsledkov z výskumu hodnotíme jej dostupné možnosti a navrhujeme zmeny pre prípadné zlepšenie v sociálnej

⁹⁵ Porov. ZDRUŽENIA MIEST A OBCÍ SLOVENSKA. Funkcie samosprávy v sociálnej oblasti a aktuálne zmeny. [online]. [cit. 2024-03-11]. Dostupné na internete:<https://nppmodmus.zmos.sk/download_file_f.php?id=1553383>.

⁹⁶ HUNYADIOVÁ.S. 2014. *Sociálnoprávne zabezpečenie dieťaťa*. Zrkadlenie, o.z. Vydavníctvo Zakarpattia, Gagarina 25, Užgorod. Zakarpatska oblast', Ukrajina. ISBN 978-80-971913-0-6

oblasti. Hlavný cieľ sledujeme prostredníctvom čiastkových cieľov: zistiť súčasný stav informovanosti obyvateľov obce Batizovce o poskytovaní jednotlivých druhoch sociálnych služieb, ktoré vyplývajú z povinností obce v sociálnej oblasti, zistiť na koho sa obracajú obyvatelia obce Batizovce so žiadosťou o pomoc v sociálnej oblasti, zistiť aké sociálne služby sú obyvateľom obce Batizovce poskytované a aká je miera spokojnosti s nimi, zistiť kto v obci najviac využíva sociálne služby, zistiť o akú formu a druh sociálnych služieb majú obyvatelia obce Batizovce záujem a zmapovať návrhy v sociálnej oblasti na skvalitnenie života obyvateľov obce Batizovce. Stanovili sme sedem hypotéz v súlade s cieľmi výskumu, ktoré naše predpoklady potvrdili alebo vyvrátili. Pri stanovení výskumných hypotéz sme vychádzali z analýzy dostupných zdrojov obce Batizovce a zo súčasného stavu poskytovaných sociálnych služieb obcou Batizovce, z nášho 9 ročného zúčastneného pozorovania pri práci v obci Batizovce a z dostupnej odbornej literatúre k danej problematike.

Pre náš kvantitatívny výskum stanovujeme tieto hypotézy:

Hypotéza 1 Predpokladáme, že obyvatelia žijúci v intraviláne obce majú viac informácií o možnostiach poskytovania sociálnych služieb v obci Batizovce a že obyvatelia žijúci v marginalizovanej rómskej komunite majú takýchto informácií menej.

Hypotéza 01 Všetci obyvatelia obce majú rovnaké informácie o možnostiach poskytovania sociálnych služieb v obci Batizovce.

Cieľ: Zistiť súčasný stav informovanosti obyvateľov obce Batizovce o poskytovaní jednotlivých druhov sociálnych služieb, ktoré vyplývajú z povinností obce v sociálnej oblasti.

Na overenie tejto hypotézy a naplnenie zadaného cieľa, použijeme spracovanie dát z dotazníkových otázok č. 3, č. 4, č. 5 a č.6.

Pri formulovaní prvej hypotézy sme vychádzali zo skutočnosti, že informovanosť o sociálnych službách je jedným z dôležitých faktorov efektívneho fungovania týchto služieb.⁹⁷ Väčšinou ľudia nevedia aké druhy a formy sociálnych služieb existujú, a aké obec poskytuje.⁹⁸ Valková (2017)⁹⁹ v prieskume informovanosti občanov o poskytovaní sociálnych služieb v pôsobnosti

⁹⁷ Porov. MIOVSKÁ, L. a kol. *Analýza potrieb klientů nízkoprahových zařízení v Praze v roce 2003*. Praha: Úřad vlády ČR, 2005, s. 48.

⁹⁸ Porov. WOLEKOVÁ, H. a kol. *Potřebujem pomoc, čo mám robiť?* Bratislava: SOCIA – Nadácia na podporu sociálnych zmien, 2015, s. 13.

⁹⁹ Porov. VALKOVÁ, H. *Nepriaznivý zdravotný stav ako súčasť indikácie sociálnej služby*. In: *Via practica*. 2017, roč.14, č.1, s. 40–42.

obce a vyššieho územného celku na území mestskej časti Bratislava-Ružinov zaznamenala nízku mieru informovanosti.

Hypotéza 2 Predpokladáme, že je viac tých obyvateľov obce, ktorí o pomoc v sociálnej oblasti žiadajú rodinu a menej tých obyvateľov, ktorí o pomoc žiadajú obec.

Hypotéza 02 Obyvatelia obce žiadajú o pomoc v sociálnej oblasti rovnako rodinu ako aj obec.

Cieľ: Zistiť u obyvateľov obce, komu viac dôverujú, ak potrebujú sociálnu pomoc alebo informácie v sociálnej oblasti.

Na overenie tejto hypotézy a naplnenie vyššie zadefinovaného cieľa, použijeme spracovanie dát z dotazníkových otázok č. 7 a č. 8.

Pri formulovaní druhej hypotézy sme vychádzali z princípu subsidiarity. Každý človek má právo na pomoc, ak nie je schopný sa postarať sám o seba a potrebuje pomoc inej osoby.¹⁰⁰ Pre riešenie každého problému v sociálnej oblasti platí v maximálnej miere princíp subsidiarity¹⁰¹ V prvom rade je pomoc poskytovaná rodinou, môžu pomôcť aj susedia a priatelia. Ak to nestačí, musí občanovi pomôcť obec, samosprávny kraj alebo štát.¹⁰²

Hypotéza 3 Predpokladáme, že obyvatelia žijúci v intraviláne obce využívajú sociálne služby viac a obyvatelia z marginalizovanej rómskej komunity využívajú sociálne služby menej.

Hypotéza 03 Obyvatelia z marginalizovanej rómskej komunity a obyvatelia žijúci v intraviláne obce využívajú sociálne služby obce rovnako.

Hypotéza 4 Predpokladáme, že seniori využívajú sociálne služby v obci viac a ostatní obyvatelia obce ich využívajú menej

Hypotéza 04 Všetci obyvatelia využívajú sociálne služby v obci rovnako.

Cieľ: Zistiť, kto najviac využíva v obci sociálne služby.

Na overenie týchto hypotéz a naplnenie vyššie zadefinovaného cieľa, použijeme spracovanie dát z dotazníkových otázok č. 9, č. 10 a č. 11.

¹⁰⁰ Porov. WOLEKOVÁ, H. a kol. *Potrebujem pomoc, čo mám robiť?* Bratislava: SOCIA – Nadácia na podporu sociálnych zmien, 2015, s. 21.

¹⁰¹ Porov. FILIPOVÁ, M. *Obec pripravená pomáhať. Ako uspokojiť potreby občanov v prípade nepriaznivej sociálnej situácie.* Bratislava: Nezávislá platforma SocioFórum, 2021, s. 17.

¹⁰² Porov. WOLEKOVÁ, H. a kol. *Potrebujem pomoc, čo mám robiť?* Bratislava: SOCIA – Nadácia na podporu sociálnych zmien, 2015, s. 22.

Pri formulovaní týchto hypotéz sme vychádzali z vlastného zistenia, že v obci Batizovce je k 31.12.2024 evidovaných 348 seniorov (nad 65 rokov), z toho v súčasnosti využíva sociálnu službu - jedáleň 133 obyvateľov, 2 obyvatelia využívajú opatrovateľskú službu a 9 obyvateľov je v zariadení poskytujúcich sociálne služby. Obyvatelia z marginalizovanej rómskej komunity nad 18 rokov, ktorých v obci Batizovce evidujeme v počte 379 využívajú len sociálne poradenstvo, ktoré je základným nástrojom pomoci sociálne vylúčeným komunitám. Pri poskytovaní tejto služby obec nevedie evidenciu klientov. Väčšina obyvateľov z marginalizovanej rómskej komunity má nízky príjem alebo je nezamestnaný, a aj preto preferujú peňažný príspevok na opatrovanie než sociálne služby, ktoré sú spoplatnené.

Hypotéza 5 Predpokladáme, že v obci je viac tých obyvateľov, ktorí sú so sociálnymi službami spokojní, ako tých obyvateľov, ktorí nie sú so službami spokojní.

Hypotéza 05 Všetci obyvatelia obce sú so sociálnymi službami rovnako spokojní.

Cieľ: Zistiť mieru spokojnosti obyvateľov obce s poskytovaním sociálnej služby.

Na overenie tejto hypotézy a naplnenie vyššie zadefinovaného cieľa, použijeme spracovanie dát z dotazníkových otázok č. 12.

Pri formulovaní tejto hypotézy sme vychádzali z vlastného zistenia, že sociálne služby v obci Batizovce v súčasnosti využíva až 38,22 % seniorov, ich počet sa počas niekoľkých rokov výrazne nemenil. Z uvedeného dôvodu, môžeme konštatovať, že obyvatelia obce sú spokojní s poskytovanou sociálnou službou. To platí aj pri poskytovaní sociálneho poradenstva.

Hypotéza 6 Predpokladáme, že je v obci viac tých občanov, ktorí majú záujem o ambulantly a terénne služby, ako tých, ktorí majú záujem o pobytové služby.

Hypotéza 06 Obyvatelia obce majú rovnaký záujem o ambulantly, terénne aj pobytové služby.

Cieľ: Zistiť u obyvateľov obce o akú formu sociálnych služieb majú záujem.

Na overenie tejto hypotézy a naplnenie vyššie zadefinovaného cieľa, použijeme spracovanie dát z dotazníkových otázok č.13 a č. 14. Sociálne služby sa poskytujú: ambulantly formou (prijímateľ sociálnej služby dochádza k poskytovateľovi do jeho priestorov a vracia sa do svojho prirodzeného prostredia), terénnou formou (poskytuje sa v prirodzenom prostredí prijímateľa), pobytovou formou (poskytuje sa u poskytovateľa sociálnej služby v jeho priestoroch spravidla na dobu neurčitú). Pri formulovaní šiestej hypotézy sme vychádzali z výsledkov reprezentatívneho prieskumu „Chceme zostať doma“ realizovanej Nadáciou na

podporu sociálnych zmien SOCIA, kde až 93 % občanov SR chcelo v prípade výrazného zhoršenia svojho zdravotného stavu starostlivosť v domácom prostredí. Iba 7 % by si zvolilo pobytové zariadenie sociálnych služieb.¹⁰³

Hypotéza 7 Predpokladáme, že je v obci viac tých obyvateľov, ktorí si myslia, že by sa rozvoj služieb mal zamerať na seniorov a menej tých, ktorí si myslia, že by sa mal zamerať na marginalizovanú rómsku komunitu.

Hypotéza 07 Obyvatelia obce Batizovce si myslia, že by sa rozvoj sociálnych služieb mal rovnako zamerať na marginalizovanú rómsku komunitu, ako aj na seniorov.

Cieľ: Zistiť potreby poskytovania sociálnych služieb v obci

Na overenie tejto hypotézy a naplnenie vyššie zadefinovaného cieľa použijeme spracovanie dát z dotazníkových otázok č. 15 a č. 16.

Pri zostavovaní otázok č. 15 a č. 16 a stanovení tejto hypotézy vychádzame z reprezentatívneho prieskumu Ústavu výskumu sociálnej komunikácie SAV z roku 2019, ktorého cieľom bolo preskúmať vzťah medzi postojmi voči Rómom. S tvrdením, že Rómovia na Slovensku majú nezaslúžené výhody a využívajú sociálny systém (napr. „Rómovia v tejto krajine sú v niektorých oblastiach zvyhodňovaní.“) skôr súhlasilo 80% respondentov a 64% respondentov sa skôr stotožňovali s otvorene negatívnymi stereotypmi o Rómoch (napr. „Je len veľmi málo slušných alebo rozumných Rómov.“). Z uvedeného vyplýva, že niektorí obyvatelia obce môžu zastávať podobný názor ako respondenti v prieskume a domnievať sa, že nie je potrebný rozvoj sociálnych služieb v marginalizovanej rómskej komunite.¹⁰⁴ Obce zriaďujú sociálne služby podľa dopytu a potrieb obyvateľov obce. Vychádzame zo skutočnosti, že množstvo a druh sociálnych služieb, zariadení je priamo úmerný potrebám obyvateľov obce. Podľa „Správy o sociálnej situácii obyvateľstva SR“ k 31.12.2022 1 156 obcí, zariadení alebo registrovaných poskytovateľov sociálnych služieb založených obcou poskytuje 2 376 sociálnych služieb. Počet všetkých registrovaných poskytovateľov sociálnych služieb v SR je 2 293 a spoločne poskytujú 5 732 sociálnych služieb. Podľa druhu najviac sú zaregistrované tieto sociálne služby: opatrovateľská služba (1 091), zariadenie pre seniorov (438), komunitné centrum (414), domov

¹⁰³ FILIPOVÁ, M. a kol.. *Analýza možností obce poskytnúť alebo zabezpečiť opatrovateľskú službu*. In: ia.gov.sk [online]. 2023. [cit. 24.3.2024]. Dostupné na internete: https://www.ia.gov.sk/wp-content/uploads/2023/03/NPPOS-Analyza-2022-A4_preview.pdf?csrc=9189149718090520639.

¹⁰⁴ LÁŠTICOVÁ, B. - POSLON, X. 2020. Negatívne postoje voči Rómom súvisia s nepriateľským politickým diskurzom. In: sav.sk [online]. 07.02.2020. [cit. 12.04.2024]. Dostupné na internete: [news&source_no=20&news_no=8688](https://sav.sk/news&source_no=20&news_no=8688).

sociálnych služieb (297), špecializované zariadenie (254), zariadenie starostlivosti o deti do troch rokov (197), denný stacionár (157), prepravná služba (155), Zariadenie opatrovateľskej služby (124), jedáleň (117), denné centrum (115).

Ako metódu výskumu sme si zvolili dotazníkovú formu v listinnej forme nakoľko sme predpokladali, že niektorí respondenti, nemajú dostatočné počítačové zručnosti, prístup na internet na vyplnenie dotazníka alebo zriadený email na zaslanie dotazníka. Dáta sme získavali na uliciach v obci Batizovce a v marginalizovanej rómskej komunite. Štatistický súbor (výskumná vzorka) tvorili vybrané štatistické jednotky podľa určených kritérií, v našom výskume ide o obyvateľov obce Batizovce nad 18 rokov. Sústredili sme sa na dve najpočetnejšie skupiny obyvateľov obce, a to na majoritu, obyvateľov žijúcich v intraviláne obce v počte 1 524 obyvateľov a na obyvateľov žijúcich v marginalizovanej rómskej komunite (ďalej len „MRK“), ktorých počet je 379 obyvateľov. Výber respondentov bol zámerný. Výskumnú vzorku väčšiny výskumov zameraných na analýzu súčasného stavu poskytovania jednotlivých druhov a foriem sociálnych služieb obcou, ich využitie, spokojnosť tvoria seniori, všetci obyvatelia obcí a miest, prijímatelia sociálnych služieb bez zamerania na rómsku komunitu a porovnávaní s inou cieľovou skupinou, s ktorou žijú spoločne. Obyvatelia žijúci v intraviláne obce a obyvatelia žijúci v MRK tvoria dve odlišné cieľové skupiny, ktoré síce žijú v jednej obci, ale majú odlišné životné podmienky, problémy a spôsob života, z čoho vyplývajú aj odlišné potreby a požiadavky na poskytovanie sociálnych služieb. MRK žije na okraji obce na ulici Cintorínska, ktorá je s intravilánom obce prepojená spevnenou cestou, nie asfaltovou, ktorej povrch je v havarijnom stave. Aktuálne obyvatelia ulice Cintorínska využívajú na peši presun chodník. Prístup na vodu, elektriku majú len obecné byty, ktorých je 24 a legálne postavené domy, ktorých je 10. Ostatní obyvatelia žijú v 70 skromných príbytkoch bez elektriny, vody. Sú najviac ohrození chudobou, čelia viacnásobnému znevýhodneniu, ktoré definuje ich nízky sociálny status, sociálnemu a fyzickému vylúčeniu, nízkej úrovni vzdelania a diskriminácii. Získané výskumné údaje sme spracovávali prostredníctvom počítačového programu MS Excel. Výsledky výskumu sme zanalyzovali, spracovali a vyhodnocovali do podoby frekvenčných tabuliek a grafov podľa následnosti otázok v dotazníku vzhľadom na cieľ. Hypotézy sme overovali v programe MS Excel štatistickou metódou Chí-kvadrát test. Zostavili sme kontingenčné tabuľky pre pozorované (O) a očakávané (E) početnosti, vypočítali sme hodnoty Chí-kvadrát podľa vzorca, určili sme počet stupňov voľnosti dF , podľa vzťahu: $dF = (\text{počet stĺpcov} - 1) \times (\text{počet riadkov} - 1)$. Následne sme určili tabuľkovú hodnotu pre príslušný Chí-kvadrát na počte stupňov voľnosti a určili sme hodnotu štatistickej významnosti „p“

(signifikantnosť). V sociálnych vedách sa zvyčajne pracuje s významnosťou na hladine $p < 0,05$ alebo $p < 0,01$.¹⁰⁵ My sme si určili, že budeme pracovať s významnosťou na hladine $p < 0,05$. Hodnotu sme vypočítali prostredníctvom funkcie „CHITEST“.

Návratnosť distribuovaných dotazníkov bol 84%. Z celkového počtu 150 ks kusov sa nám vrátilo 126 kusov, čo znamená, že do výskumu sa zapojilo 6,62% obyvateľov obce nad 18 rokov. Z toho, z celkového počtu obyvateľov žijúcich v intraviláne obce sa zúčastnilo výskumu 4,92% (75) obyvateľov a z celkového počtu z marginalizovanej rómskej komunity to bolo 13,46% (51) obyvateľov. Za dôležitejšie vo výskume sme pokladali získať odpovede obyvateľov zo všetkých vekových kategórií. Priemerný vek respondentov je 47,32 rokov.

3.1 Zhrnutie výsledkov výskumu

Súčasný stav informovanosti obyvateľov obce Batizovce o poskytovaní jednotlivých druhoch sociálnych služieb, ktoré vyplývajú z povinností obce v sociálnej oblasti je nedostatočný, nakoľko až 51,59% respondentov sa vyjadrila, že nemá dostatočné informácie v oblasti poskytovania sociálnych služieb. Respondenti žijúci v intraviláne obce majú viac informácií (65,33%) ako respondenti žijúci v MRK (34,67%). Z toho nám vyplýva, že prostredie, v ktorom obyvatelia žijú má vplyv na stav informovanosti a Hypotéza H_1 Všetci obyvatelia obce majú rovnaké informácie o možnostiach poskytovania sociálnych služieb v obci Batizovce sa nám nepotvrdila. Respondenti so žiadosťou o pomoc v sociálnej oblasti sa najviac obracajú na rodinu (49,21%) a obec (32,54%). Podľa nášho výskumu respondenti žijúci v intraviláne obce o pomoc žiadajú ako prvú rodinu (61,33%), respondenti žijúci v MRK za účelom pomoci sa obracajú na obec (58,82%). Na rozhodnutie, výber koho respondent požiada o pomoc závisí od toho v akej komunite respondent žije. Hypotéza H_2 Obyvatelia obce žiadajú o pomoc v sociálnej oblasti rovnako rodinu ako aj obec sa nepotvrdila. Z výsledkov nášho výskumu konštatujeme, že terénne sociálne služby a ambulantné sociálne služby sú o 88,89% viac preferovanejšie ako pobytové sociálne služby. Respondenti najviac využívajú alebo využívali sociálne poradenstvo (46,51%), spoločné stravovanie (25,58%) a opatrovateľskú službu (16,28%). Využitie sociálnych služieb nezávisí od veku. Sú pomerne rovnako využívané obyvateľmi v produktívnom veku, ako aj v postproduktívnom veku. Hypotéza H_4 Všetci obyvatelia využívajú sociálne služby v obci rovnako sa potvrdila. Ale prostredie komunity, v ktorej obyvateľ žije má vplyv na využitie sociálnych služieb. Podľa nášho výskumu respondenti

¹⁰⁵ BAČÍKOVÁ, M. - JANOVSKÁ, A. 2018. Základy metodológie pedagogicko psychologického výskumu. Košice: Univerzita Pavla Jozefa Šafárika, 2018, s. 107.

žijúci v MRK využívajú alebo využívali sociálnu službu pre seba alebo blízkych o 18,5% viac ako respondenti žijúci v intraviláne obce. Hypotéza 0₃ Obyvatelia z marginalizovanej rómskej komunity a obyvatelia žijúci v intraviláne obce využívajú sociálne služby obce rovnako sa nepotvrdila. Respondenti s poskytovanými sociálnymi službami boli spokojní (79,07%). Nikto nebol nespokojný. Na spokojnosť obyvateľov so sociálnymi službami nemá vplyv prostredie, komunita, v ktorej respondent žije. Hypotéza 0₅ Všetci obyvatelia obce sú so sociálnymi službami rovnako spokojní sa potvrdila. Respondenti prejavili záujem o tieto chýbajúce sociálne služby - komunitné centrum (24,63%), donáška jedla (20,15%), denný stacionár (17,16%) terénna sociálna služba krízovej intervencie (11,94%). Môžeme konštatovať, že obyvatelia dávajú prednosť terénnym sociálnym službám, ambulantným sociálnym službám ako pobytovým sociálnym službám. Prostredie, v ktorom žije respondent nemá vplyv na výber druhu sociálnej služby (ambulantná, terénna, pobytová sociálna služba). Hypotéza 0₆ Obyvatelia obce majú rovnaký záujem o ambulantné, terénne aj pobytové služby platí. Hypotéza 0₇ Obyvatelia obce Batizovce si myslia, že by sa rozvoj sociálnych služieb mal rovnako zamerať na marginalizovanú rómsku komunitu, ako aj na seniorov neplatí. Prostredie, komunita, v ktorej žijeme ovplyvňuje výber cieľových skupín, na ktoré sa máme zamerať pri poskytovaní sociálnych služieb. Respondenti žijúci v MRK viac preferujú pomoc pre svoju komunitu (33,87%) ako len pre seniorov (9,68%). Respondenti žijúci v intraviláne obce sa viac chcú zamerať na seniorov (35,23%) ako na MRK (13,64%).

3.2 Diskusia

Výskum bol zameraný na mapovanie potrieb, problémov, požiadaviek, návrhov obyvateľov obce s následnou analýzou získaných výskumných dát, čo je základom pre plánovanie a rozvoj poskytovania sociálnych služieb. Na základe výsledkov z výskumu dokážeme zhodnotiť dostupné možnosti a navrhnúť zmeny pre prípadné zlepšenie v sociálnej oblasti obce Batizovce. Zamerali sme sa na dve cieľové skupiny, na majoritu - obyvateľov žijúcich v intraviláne obce a na obyvateľov žijúcich v MRK. Percentuálny pomer respondentov majority a respondentov z MRK je 59,52% : 40,48%. Napriek tomu, že každý deň prichádzame do kontaktu s rôznymi informáciami, ktoré sú ľahko dostupné, obyvatelia obce nemajú dostatok informácií o sociálnych službách. Tento fakt potvrdzuje aj prieskum informovanosti občanov o poskytovaní sociálnych služieb v pôsobnosti obce a vyššieho územného celku realizovaný na území mestskej časti Bratislava-Ružinov, ktorým Valková¹⁰⁶ zistila, že z celkového počtu opýtaných

¹⁰⁶ VALKOVÁ, H., 2017. Nepriaznivý zdravotný stav ako súčasť indikácie sociálnej služby. In: *Via practica*. 2017, roč.14, č.1. ISSN 1336-4790. s. 40-42.

až 57% občanov nemalo informácie o poskytovaní sociálnych službách alebo sa vôbec nezaujímal o tento typ informácií. Nedostatočná informovanosť sa zistila aj v našom výskume, a to u 51,59% respondentov, ktorí odpovedali, že nemajú dostatočné informácie, pretože obec poskytuje veľmi málo informácií o sociálnych službách alebo im obec neposkytuje žiadne informácie, ale aj samotní respondenti sa o tieto informácie nezaujímajú, pretože v danom momente ich nepotrebujú. Z pohľadu cieľových skupín, 65,33% respondentov z majority je dostatočne informovaná a 26,67% sa o sociálne služby nezaujíma, ale až 76,47% respondentov z MRK je nedostatočne informovaná. Polovica informovaných respondentov nášho výskumu získala informácie od obce a druhým zdrojom informovania je rodina a známi (36,51%). Tie isté zdroje informovania a pomoci boli zistené v prieskume, ktorý je súčasťou Analytickej časti KPSS mestskej časti Bratislava-Karlova Ves¹⁰⁷. Ďalším zdrojom informácií v oboch výskumoch je internet. V rámci toho istého dotazníku sa zisťovali preferencie prijímateľov ohľadom spôsobu získavania informácií. Presne polovica oslovených prijímateľov by privítala informovanie o sociálnych službách najmä cez osobné kontaktovanie zamestnancami mestskej časti, 40% by chcelo získať informácie cez miestnu tlač a 23% prostredníctvom letákov do schránky a infolinky. Aj v našom výskume 38,09% respondentov by uvítala najmä osobné stretnutie vo forme pravidelného informačného stretnutia (30,95%) a stretnutia so sociálnym pracovníkom na obecnom úrade (7,14%). Z pohľadu cieľových skupín, preferovaným zdrojom informácií pre MRK sú pravidelné informačné stretnutia (68,63%), newsletter zaslaný emailom (5,88%), letáky, brožúry (9,8%) a respondenti z majority si informácie najradšej vyhľadávajú sami na webovej stránke (25,30%), prostredníctvom sociálneho pracovníka na obecnom úrade (12%) alebo chcú, aby boli zverejňované prostredníctvom obecného rozhlasu (13,3%), SMS systému (12%), obecného infokanála (8%), infolinky (9,33%), obecných novín (6,77%). Najmenej preferovaný spôsob informovania sú informačné tabule a sociálne siete (facebook, instagram). Ak sa človek ocitne v určitej sociálnej či krízovej životnej situácii a nedokáže ju prekonať vlastnými silami, žiada o pomoc. Zdrojom pomoci podľa výsledkov nášho výskumu je rodina (49,21%), obec (32,54%), ÚPSVaR (7,94%), známi (3,97%). Rovnaké usporiadanie vyšlo aj v prieskume, ktorý je súčasťou Analytickej časti komunitného plánu sociálnych služieb mestskej časti Bratislava-Karlova Ves¹⁰⁸. Z pohľadu cieľových skupín

¹⁰⁷Porov. PRACHÁROVÁ, V. - SLOBODA, M. - KOLLÁRIK, M. 2020. Analytickej časti 89 komunitného plánu sociálnych služieb mestskej časti Bratislava-Karlova Ves“. In: governance.sk [online]. 2020. [cit. 18.3.2024]. Dostupné na internete: https://www.governance.sk/wp-content/uploads/2020/04/analyticka_cast_KPSS.pdf

¹⁰⁸Porov. PRACHÁROVÁ, V. - SLOBODA, M. - KOLLÁRIK, M. *Analytickej časti komunitného plánu sociálnych služieb mestskej časti Bratislava-Karlova Ves*. [online]. [cit. 2024-03-18]. Dostupné na internete: <https://www.governance.sk/wp-content/uploads/2020/04/analyticka_cast_KPSS.pdf>.

58,82% respondentov z MRK by pri hľadaní pomoci ako prvého oslovili obec a 31,37% respondentov by oslovila rodinu. Dáta EU SILC_MRK 2020 potvrdzujú, že 60% Rómov dôveruje miestnej/obecnej samospráve¹⁰⁹. V našom výskume 92,06% zo všetkých respondentov ak by potrebovala pomoc, uvažuje osloviť aj obec. V prieskume „Analytickej časti komunitného plánu sociálnych služieb mestskej časti Bratislava-Karlova Ves“ boli oslovení prijímatelia, aby označili komu sa má viac pomáhať. Podľa nich pomoc by mala byť zameraná najmä na seniorov (59%), dlhodobo choré osoby (34%) a osoby so zdravotným postihnutím (34%) a iba 4% si myslelo, že treba výraznejšie pomáhať ľuďom bez domova, sociálne vylúčeným skupinám obyvateľstva (napr. MRK) a nezamestnaným. V našom výskume to bolo naopak, MRK (22%) bola najčastejšie označovaná respondentmi ako komunita, na ktorú má byť zameraná pomoc, aj napriek tomu, že niektorí respondenti z majority majú predsudky k Rómom a prejavovali ich pri administrácii dotazníkov. Pomoc ma byť smerovaná aj k seniorom (24,67%), deťom a mládeži (18,67%). Okrem výrazne horších životných podmienok MRK v porovnaní s majoritou každá rómska komunita má určité špecifiká a odlišnosti. Vo všeobecnosti sa potvrdzuje, že s rastúcou vzdialenosťou rómskej komunity od centra obce klesá pokrytie inžinierskymi sieťami, dostupnosť služieb, úroveň infraštruktúry, kvalita bývania, čo má negatívny vplyv na všetky aspekty života rómskych komunít. Podľa zisťovaní „Atlasu rómskych komunít na Slovensku 2019“ dve tretiny obyvateľov z rómskych komunít bývajú legálne (v bytoch alebo skolaudovaných rodinných domoch na vysporiadaných pozemkoch). Čím je koncentrácia od obce vzdialenejšia, tým častejší je aj výskyt neštandardných obydli (drevenica, chatrč, unimobunka) s horším vybavením a značne zníženou kvalitou bývania¹¹⁰. Podľa zistení EU SILC_MRK 2020 vyplýva, že podiel Rómov žijúcich v nevyhovujúcom bývaní je 56%¹¹¹. Infraštruktúrne vybavenie obydli v rómskych komunitách je výrazne horšie v porovnaní s obydliami majoritnej populácie. Práve na tieto sociálne problémy poukazujú aj respondenti z MRK v návrhoch na skvalitnenie života v obci, v ktorých 36,54% z nich chce dobudovať základnú infraštruktúru v rómskom osídlení (vodovod, elektrinu, prístupovú cestu) a 9,62% z nich chce zlepšiť bývanie výstavbou sociálnych bytov. Podľa zistení „Atlasu rómskych komunít na Slovensku 2019“ 96% koncentrácií disponuje spevnenou prístupovou

¹⁰⁹ Porov. MARKOVIČ, F. - PLACHÁ, L. *Prijmy a životné podmienky v marginalizovaných rómskych komunitách: Vybrané ukazovatele zo zisťovania EU SILC_MRK 2020*. Úrad Splnomocnenca Vlády SR pre Rómske Komunity. 102 s. ISBN: 987-80-974379-1-6.

¹¹⁰ Porov. RAVASZ, Á. - KOVÁCS, L. - MARKOVIČ, F. *Atlas rómskych komunít 2019*. Bratislava: Vydavateľstvo SAV, 2020. 92 s. ISBN 978-80-224-1874-4.

¹¹¹ Porov. MARKOVIČ, F. - PLACHÁ, L. *Prijmy a životné podmienky v marginalizovaných rómskych komunitách: Vybrané ukazovatele zo zisťovania EU SILC_MRK 2020*. Úrad Splnomocnenca Vlády SR pre Rómske Komunity. 102 s. ISBN: 987-80-974379-1-6.

cestou do lokality, pričom v 4% zo všetkých koncentrácií nie je spevnená prístupová cesta do koncentrácií vôbec prítomná¹¹². Podľa najnovších zistení EU SILC_MRK 2020 viac ako štvrtina (28%) ľudí z MRK žije v domácnostiach, kde chýba pripojenie na zdroj pitnej vody a využívajú tak externé zdroje (výdajník, verejnú studňu, potok alebo vodu od príbuzných/známych). Tento podiel priamo úmerne narastá s mierou priestorového vylúčenia lokality - kým v koncentráciách vo vnútri obce nemá zdroj pitnej vody v domácnosti 13% ľudí, v koncentráciách mimo obce je to 38%. V prípade integrovane bývajúcich domácnosti je bez zdroja pitnej vody v príbytku 5% ľudí¹¹³. Podľa posledného mapovania sídiel rómskych komunít, „Atlasu rómskych komunít na Slovensku 2019“ verejný vodovod využíva 64% obyvateľov z rómskych komunít¹¹⁴. Zo zisťovania EU SILC_MRK 2020 vyplýva, že takmer polovica ľudí z MRK (47%) býva v miestach, kde je znečistenie, špina alebo iný problém súvisiaci so životným prostredím¹¹⁵. Obyvatelia rómskych osídlení volia nevhodné spôsoby likvidácie odpadu, ako je napríklad vyhadzovanie na smetisko, do prírody, do rieky, zakopávanie odpadu. „Správa o životných podmienkach rómskych domácností na Slovensku 2010“ uvádza, že takýto spôsob zbavovania odpadu v segregovaných a separovaných rómskych osídleniach volí až 20,6%¹¹⁶. Podľa „Atlasu rómskych komunít na Slovensku 2019“ okolo 100 tisíc ľudí z rómskych komunít nemá zabezpečenú nádobu na odpad prislúchajúcu k ich vlastnému obydlíu. Alternatívnym riešením sú veľkokapacitné kontajnery pristavené na okraji rómskeho osídlenia, ktoré využíva 63% rómskych komunít. Nízkou intenzitou vývozu a zlým rozmiestnením veľkokapacitných kontajnerov dochádza k vzniku skládok tuhého komunálneho odpadu, ktoré identifikovali v 37% koncentráciách, ktoré sú najčastejšie na okraji obce (46%) a mimo nej (43%)¹¹⁷. Na tento environmentálny problém, ktorý negatívne ovplyvňuje hygienické podmienky v osadách upozorňuje 8,26% respondentov výskumu, ktorí navrhujú zlepšiť nakladanie odpadov v osídlení MRK, čím sa zvýši ich kvalita života. 32,26%

¹¹²Porov. RAVASZ, Á. - KOVÁCS, L. - MARKOVIČ, F. *Atlas rómskych komunít 2019*. Bratislava: Vydavateľstvo SAV, 2020. 92 s. ISBN 978-80-224-1874-4.

¹¹³Porov. MARKOVIČ, F. - PLACHÁ, L. *Prijmy a životné podmienky v marginalizovaných rómskych komunitách: Vybrané ukazovatele zo zisťovania EU SILC_MRK 2020*. Úrad Splnomocnenca Vlády SR pre Rómske Komunity. 102 s. ISBN: 987-80-974379-1-6.

¹¹⁴Porov. RAVASZ, Á. - KOVÁCS, L. - MARKOVIČ, F. *Atlas rómskych komunít 2019*. Bratislava: Vydavateľstvo SAV, 2020. 92 s. ISBN 978-80-224-1874-4.

¹¹⁵Porov. MARKOVIČ, F. - PLACHÁ, L. *Prijmy a životné podmienky v marginalizovaných rómskych komunitách: Vybrané ukazovatele zo zisťovania EU SILC_MRK 2020*. Úrad Splnomocnenca Vlády SR pre Rómske Komunity. 102 s. ISBN: 987-80-974379-1-6.

¹¹⁶Porov. FILADELFIÓVÁ, J. - GERBERY, D. *Správa o životných podmienkach rómskych domácností na Slovensku 2010*. Bratislava: Regionálne centrum Rozvojového programu OSN pre Európu a Spoločenstvo nezávislých štátov. 223 s. ISBN:978-80-89263-10-3.

¹¹⁷Porov. RAVASZ, Á. - KOVÁCS, L. - MARKOVIČ, F. *Atlas rómskych komunít 2019*. Bratislava: Vydavateľstvo SAV, 2020. 92 s. ISBN 978-80-224-1874-4.

respondentov z MRK by pomoc smerovala k deťom a mládeži v MRK, hlavne v oblasti vzdelávania. Pri návrhoch na skvalitnenie života v obci až 19,23% respondentov navrhuje, aby sa obec viac zamerala na voľnočasové aktivity pre deti a mládež hlavne z MRK a 3,67% respondentov sa chce viac zamerať na vzdelanostnú oblasť rómskeho obyvateľstva u dospelých, najmä žien. „Správa o životných podmienkach rómskych domácností na Slovensku 2010“ zistila, že najčastejším dôvodom nepokračovania v štúdiu na strednej škole, ktorý respondenti s ukončeným základným vzdelaním uvádzali je nezáujem o školu, nechúť učiť sa (29%), nedostatok peňazí na ošatenie, obuv či poplatky (24%), nevyhnutnosť pracovať alebo pomáhať doma (14%), kvôli zlým známkam (14%). Takmer tri pätiny malo ukončenú štandardnú základnú školu. Bez ukončenia základnej školy skončila svoje vzdelávanie 18,4% Rómov. Vzdelanostnú štruktúru skúmaných rómskych žien je mierne zaostávajúca za vzdelanostnou štruktúrou mužov. Najnovšie zisťovanie EU SILC_MRK 2020 priniesli však tieto zaujímavé štatistické údaje: podiel rómskych detí vo veku 3 – 6 rokov v predprimárnom vzdelávaní je 33%, podiel osôb z MRK s predčasne ukončenou školskou dochádzkou je 72% (pokles o 4% v porovnaní s rokom 2018), podiel žiakov z MRK vo veku 7 – 16 rokov navštevujúcich základnú školu alebo špeciálnu základnú školu, ktorí opakovali ročník je 28% (navýšenie o 6% v porovnaní s rokom 2018)¹¹⁸. Zo zisťovania EU SILC_MRK 2020 vyplynulo, že problémy vo vzdelanostnej oblasti vo vzťahu k deťom z MRK stále patria - prístup ku kvalitnej starostlivosti v ranom detstve, nízka miera absolvovania predprimárneho vzdelávania, zámerné vytváranie rómskych tried a škôl, nadmerné a nie vždy opodstatnené zaraďovanie rómskych detí do špeciálneho vzdelávacieho prúdu, opakovanie ročníkov na základných školách, predčasné ukončovanie školskej dochádzky¹¹⁹. Zapojenie rodiny a komunit je základným predpokladom pre úspech vzdelávania a starostlivosti v ranom detstve. Zároveň je potrebné venovať pozornosť vzdelávaniu dospelých, čím sa zvýši ich hodnota na trhu práce. Pri riešení tzv. rómskej problematiky neexistujú rýchle univerzálne a lacné riešenia. Je dôležitý proces plánovania. Zadefinovať skutočné vízie, mať jasnú predstavu čo chceme dosiahnuť¹²⁰. Z pohľadu sociálnych služieb respondenti chcú najmä komunitné centrum (24,63%) a terénnu sociálnu službu krízovej intervencie (11,94%). V rámci skvalitnenia života obyvateľov obce respondenti

¹¹⁸Porov. FILADELFOVÁ, J. - GERBERY, D. *Správa o životných podmienkach rómskych domácností na Slovensku 2010*. Bratislava: Regionálne centrum Rozvojového programu OSN pre Európu a Spoločenstvo nezávislých štátov. 223 s. ISBN:978-80-89263-10-3.

¹¹⁹Porov. MARKOVIČ, F. - PLACHÁ, L. *Príjmy a životné podmienky v marginalizovaných rómskych komunitách: Vybrané ukazovatele zo zisťovania EU SILC_MRK 2020*. Úrad Splnomocnenca Vlády SR pre Rómske Komunity. 102 s. ISBN: 987-80-974379-1-6.

¹²⁰Porov. MUŠINKA, A. – POLLÁK, M. *Darí sa. Úspešne príklady obcí v spolunažívaní s Rómami*. Levoča: Občianske združenie KRÁSNY SPIŠ, 2018. 88 s. ISBN 978-80-89975-00-6.

navrhujú vybudovať zdravotnícke zariadenie (9,17%), zvýšiť počet sociálnych pracovníkov na obecnom úrade (5,50%), zriadiť terénnu sociálnu službu (4,59%), zriadiť pracovňu a stredisko osobnej hygieny (4,59%), zriadiť večerné hliadky, hlavne v MRK (4,59%). Takmer 70% respondentov nevyužíva žiadnu sociálnu službu, pretože zatiaľ to nie je potrebné (70,45%), zvládajú to svojpomocne (7,95%), pomoc poskytuje rodina (4,55%) alebo získali peňažný príspevok na kompenzáciu (12,5%). MRK využíva len sociálne poradenstvo. Majorita najviac využíva spoločné stravovanie (40,74%), opatrovateľskú službu (25,93%), denný stacionár (11,11%) a najmenej zariadenie pre seniorov (7,41%). Už aj z výberu sociálnych služieb je badateľný väčší záujem o terénne sociálne služby. Takmer 60 % respondentov ich preferuje. O ambulantné sociálne služby má záujem takmer 30% respondentov a o pobytové 11,11% respondentov. Dokonca 52,38% respondentov odmieta pobytovú sociálnu službu a 38,20% respondentov síce nevyklučuje, ale nezvažuje ju využívať. O pobytovej sociálnej službe uvažuje iba necelých 10% respondentov, a z toho skoro polovica si ju nemôže dovoliť. Štatistické údaje MPSVaR SR obsiahnuté v „Analýze poskytovania sociálnych služieb v SR“ za rok 2022, ktorá vznikla ako súčasť procesu tvorby „Konceptie reformy financovania sociálnych služieb“, poukazuje, že najväčší dopyt je po pobytových službách. V roku 2022 bolo o túto formu sociálnych služieb podaných 17 324 nových žiadostí. O ambulantnú službu žiadalo 787 osôb. V rámci opatrovateľskej služby bolo podaných 2 992 žiadostí. Počas rovnakého posudzovaného obdobia zvýšením peňažného príspevku na opatrovanie, ako aj zvýšením sadzby na jednu hodinu osobnej asistencie, súčasne vzrástol aj počet poberateľov. Peňažný príspevok na opatrovanie je poskytovaný mesačne priemerne 63 549 fyzickým osobám (opatrovateľom) opatrujúcim fyzické osoby s ŤZP¹²¹. Na základe uvedených štatistických údajov v celkovom dôsledku ľudia viac preferujú terénne služby (opatrovateľská služba, peňažný príspevok na opatrovanie) ako pobytové.

4 Odporúčania pre obec Batizovce

Napriek tomu, že obyvatelia obce v súčasnosti nemajú výrazný záujem o ďalšie sociálne služby, okrem tých, ktoré obec poskytuje, odporúčame ich priebežne plánovať. Je dôležité mať vypracovaný kvalitný strategický dokument KPSS a pri jeho spracovaní načúvať potrebám obyvateľov obce, komunikovať s nimi a vypracovať oveľa podrobnejšiu analýzu obce. Až

¹²¹Porov. MINISTERSTVO PRÁCE, SOCIÁLNYCH VECÍ A RODINY SLOVENSKEJ REPUBLIKY. *Správa o sociálnej situácii obyvateľstva Slovenskej republiky za rok 2022*. [online]. [cit. 2024-04-05]. Dostupné na internete: <https://www.employment.gov.sk/files/slovensky/ministerstvo/analyticke-centrum/2023/spravasossr_2022_final.pdf>.

85,71% respondentov vo výskume prejavilo záujem o informácie o poskytovaní sociálnych služieb. Zvyšovaním informovanosti občanov o rôznych možnostiach sociálnych služieb by sa mohlo predísť zhoršovaniu ich nepriaznivej sociálnej situácie a napomohlo by im to zostať čo najdlhšie v domácom prostredí¹²². Je nevyhnutné zabezpečiť efektívne informovanie, napr. zverejnením informácií na webovej stránke obce o poskytovaných sociálnych službách s pravidelným aktualizovaním, jednoduchú inštrukciú ako postupovať, ak mám záujem o poskytovanie sociálnej služby. Zároveň by obec mala organizovať aspoň raz do roka informačné stretnutie, o ktoré prejavila záujem takmer tretina respondentov. Odporúčame, aby obec mala zmapovaných poskytovateľov rôznych druhov, foriem sociálnych služieb, ktorými nedisponuje alebo ich neposkytuje a na základe zistení vytvorila v zrozumiteľnej forme informačnú brožúru, sprievodcu sociálnymi službami, leták, pretože je to jednou z povinností vo vzťahu k obyvateľom obce. Obyvatelia preferujú terénne sociálne služby a pozorujeme čím väčší záujem o opatrovateľskú sociálnu službu. Odporúčame sa zapojiť do predkladania žiadostí o poskytnutie nenávratného finančného príspevku: Podpora opatrovateľskej služby s cieľom zlepšenia rovného a včasného prístupu ku kvalitným, udržateľným a cenovo dostupným službám vrátane služieb, ktoré podporujú prístup k bývaniu a individualizovanú starostlivosť vrátane zdravotnej starostlivosti. Predprimárne vzdelávanie a kvalitná inštitucionálna starostlivosť po čo najdlhšie obdobie napomáhajú rozvíjať mentálne aj sociálne schopnosti dieťaťa a zvyšujú jeho šance na úspešné zvládnutie ďalších stupňov vzdelávania. Tento efekt je pritom najvýraznejší práve u detí z nízkopříjmových rodín¹²³. Z uvedeného dôvodu odporúčame zvýšiť kapacitu materskej školy podaním žiadosti o poskytnutie prostriedkov mechanizmu na podporu obnovy a odolnosti z Plánu obnovy a odolnosti zameranú na zvyšovania kapacít materských škôl. Zároveň je potrebné reflektovať na novelu školského zákona, ktorá zavádza od septembra 2025 právny nárok rodičov na miesto v materskej škole pre ich deti už od 3 rokov. Prínosom pre deti z MRK by bolo zapojiť sa aj do program Omama, ktorý sa zameriava na správny rozvoj deti už od narodenia v oblasti kognície, reči, jemnej a hrubej motoriky a sociálneho správania. Na riešenie, zmiernenie, odstránenie niektorých sociálnych problémov, ktoré sú v MRK odporúčame zriadiť komunitné centrum, ktoré by sa využilo na realizáciu mimoškolských aktivít, výchovno-vzdelávacích služieb pre deti a mládež,

¹²² Porov. VALKOVÁ, H., 2017. Nepriaznivý zdravotný stav ako súčasť indikácie sociálnej služby. In: *Via practica*. 2017, roč.14, č.1. ISSN 1336-4790. s. 40–42.

¹²³ Porov. MELHUIŠH, E. a kol. A review of research on the effects of early childhood education and care on child development. CARE project. [online]. [cit. 2024-04-15]. Dostupné na internete: <https://eccc.care.org/fileadmin/careproject/Publications/reports/CARE_WP4_D4__1_review_of_effect_88_s_of_eccc.pdf>.

záujmové krúžky, osvetu. Je potrebné celkovo zlepšiť a skvalitniť hygienu v MRK. Vzhľadom na nedostatočný prístup rómskych domácností z marginalizovaného prostredia k pitnej vode sa stáva imperatívom bezodkladne zabezpečiť dostupnosť a kvalitu vody na pitie, vrátane zavádzania preventívnych programov v záujme udržania čistoty a nezávadnosti týchto zdrojov. S prihliadnutím na množstvo hygienických problémov v MRK odporúčame vybudovať strediská osobnej hygieny a dobre nastaviť podmienky fungovania týchto stredísk. Zároveň odporúčame zapojiť sa do výzvy o poskytnutie dotácie na podporu sociálnych a kultúrnych potrieb a riešenia mimoriadne nepriaznivých situácií rómskej komunity, ktorá je každoročne vyhlasovaná. Získanou dotáciou by bolo možné finančne pokryť oprávnené aktivity ako odstránenie nelegálnych skládok, prípadne dobudovanie základnej infraštruktúry. Následne vytvoriť vhodné a funkčné mechanizmy zberu, triedenia a odvozu komunálneho odpadu. Odporúčame sa zapojiť aj do výzvy zameranej na vysporiadanie pozemkov, formou jednoduchých pozemkových úprav, ktorej cieľom je usporiadanie vlastníckych a užívacích pomerov k pozemkom. Pri obidvoch výzvach je predpoklad zlepšenia štandardov hygieny, bývania, čím sa zlepšia životné podmienky a kvalita života MRK.

Záver

Zámerom príspevku je poukázať na množstvo povinností obce v sociálnej oblasti. Obec síce neplní všetky povinnosti naraz, ale musí mať znalosť o všetkých povinnostiach, ktoré jej zo zákona plynú a zároveň musí reflektovať na aktuálne legislatívne zmeny. Špecifická pozornosť bola venovaná konkrétne poskytovaniu a zabezpečovaniu sociálnych služieb v obci. Práve táto originálna pôsobnosť obce bola predmetom empirického výskumu s hlavným cieľom zistiť potreby obyvateľov obce Batizovce v sociálnej oblasti. Uspokojením potrieb svojich obyvateľov sa zvyšuje kvalita života prijímateľa služieb a zároveň sa zvyšuje aj kvalita života komunity, v ktorej prijímateľ žije. Čoraz väčšie požiadavky budú kladené na obce, aby zabezpečovali kvalifikované služby v súlade s kompetenciami a povinnosťami pre svojich obyvateľov, pretože podľa demografického vývoja na Slovensku predpokladáme nárast osôb odkázaných na sociálne služby. Na základe výsledkov výskumu sme predložili odporúčania pre prax, ktoré by obci pomohli a tie následne zakomponovali do svojho nového komunitného plánu pre skvalitnenie sociálnych služieb a sociálnej pomoci. Predpokladané odporúčania sú síce pre konkrétnu obec a nie je možné ich generalizovať, ale niektoré môžu byť prínosné aj pre iné obce, ktorých obyvatelia majú podobné požiadavky, potreby. Na jednej strane má byť každý KPSS originálny, pretože každá obec má inú štruktúru obyvateľov, iné potreby a požiadavky,

na druhej strane výskum, ktorý vedie k získavaniu informácií pre vytvorenie komunitného plánu, môže byť uskutočnený takou formou, akú sme v našej práci navrhli.

Zoznam použitej literatúry:

- BAČÍKOVÁ, M. - JANOVSKÁ, A. 2018. *Základy metodológie pedagogicko psychologického výskumu*. Košice: Univerzita Pavla Jozefa Šafárika, 2018. 154 s. ISBN 978 80-8152-695-4.
- BIZOŇOVÁ, E. a kol. *Výkon a financovanie originálnych kompetencií*. [online]. [cit. 2024-02-18]. Dostupné na internete: <https://npmodmus.zmos.sk/download_file_f.php?id=1406364>.
- BRICHTOVÁ, L. – REPKOVÁ, K. *Sociálne služby: zacielené na kvalitu (v kontexte zmien zákona o sociálnych službách od roku 2014)*. Bratislava: Inštitút pre výskum práce a rodiny, 2014. 283 s. ISBN 978-80-7138-138-9.
- FILADELFOVÁ, J. - GERBERY, D. *Správa o životných podmienkach rómskych domácností na Slovensku 2010*. Bratislava: Regionálne centrum Rozvojového programu OSN pre Európu a Spoločenstvo nezávislých štátov. 223 s. ISBN:978-80-89263-10-3.
- FILIPOVÁ, M. a kol.. *Analýza možností obce poskytnúť alebo zabezpečiť opatrovatel'skú službu*. In: ia.gov.sk [online]. 2023. [cit. 24.3.2024]. Dostupné na internete:https://www.ia.gov.sk/wp-content/uploads/2023/03/NPPOS-Analyza-2022-A4_preview.pdf?csrt=9189149718090520639.
- FILIPOVÁ, M. *Obec pripravená pomáhať. Ako uspokojíť potreby občanov v prípade nepriaznivej sociálnej situácie*. Bratislava: Nezávislá platforma SocioFórum, 2021. 24 s. ISBN 978-80-974169-1-1.
- FRANZENOVÁ, D. a kol. *Dobrý deň, samospráva! 2018 – 2022. Príručka pre volených predstaviteľov miest a obcí*. [online]. [cit. 2024-02-24]. Dostupné na: internete: <https://www.zmos.sk/download_file_f.php?id=1174038>.
- HUNYADIOVÁ, S. 2014. *Sociálnoprávne zabezpečenie dieťaťa*. Zrkadlenie, o.z. Vydavníctvo Zakarpat'ya, Gagarina 25, Užgorod. Zakarpatska oblasť, Ukrajina. ISBN 978-80-971913-0-6
- LÁŠTICOVÁ, B. - POSLON, X. 2020. Negatívne postoje voči rómom súvisia s nepriateľským politickým diskurzom. In: sav.sk [online]. 07.02.2020. [cit. 12.04.2024]. Dostupné na internete: [news&source_no=20&news_no=8688](https://sav.sk/news&source_no=20&news_no=8688).
- MARKOVIČ, F. - PLACHÁ, Ľ. *Príjmy a životné podmienky v marginalizovaných rómskych komunitách: Vybrané ukazovatele zo zisťovania EU SILC_MRK 2020*. Úrad Splnomocnenca Vlády SR pre Rómske Komunity. 102 s. ISBN: 987-80-974379-1-6.
- MELHUISE, E. a kol. A review of research on the effects of early childhood education and care on child development. CARE project. [online]. [cit. 2024-04-15]. Dostupné na internete: <https://eccc.org/fileadmin/careproject/Publications/reports/CARE_WP4_D4_1_review_of_effect_88_s_of_ecec.pdf>.
- MINISTERSTVO PRÁCE, SOCIÁLNYCH VECÍ A RODINY SLOVENSKEJ REPUBLIKY. *Správa o sociálnej situácii obyvateľstva Slovenskej republiky za rok 2022*. [online]. [cit. 2024-04-05]. Dostupné na internete: <https://www.employment.gov.sk/files/slovensky/ministerstvo/analyticke-centrum/2023/spravasossr_2022_final.pdf>.
- MIOVSKÁ, L. a kol. *Analýza potrieb klientů nízkoprahových zařízení v Praze v roce 2003*. Praha: Úřad vlády ČR. 2005. 89 s. ISBN 80-86734-44-7.

- MUŠINKA, A. – POLLÁK, M. *Darí sa. Úspešne príklady obcí v spolunažívaní s Rómami*. Levoča: Občianske združenie KRÁSNY SPIŠ, 2018. 88 s. ISBN 978-80-89975-00-6.
- PRACHÁROVÁ, V. - SLOBODA, M. - KOLLÁRIK, M. *Analytickej časti komunitného plánu sociálnych služieb mestskej časti Bratislava-Karlova Ves*. [online]. [cit. 2024-03-18]. Dostupné na internete: <https://www.governance.sk/wp-content/uploads/2020/04/analyticka_cast_KPSS.pdf>.
- RAVASZ, Á. - KOVÁCS, L. - MARKOVIČ, F. *Atlas rómskych komunit 2019*. Bratislava: Vydavateľstvo SAV, 2020. 92 s. ISBN 978-80-224-1874-4.
- TKÁČ, V. *Sociálna politika a sociálne zabezpečenie*. In: ONDRUŠOVÁ, Z. a kol. *Základy sociálnej práce pre pomáhajúce profesie (učebné texty pre účastníkov vzdelávania v základoch sociálnej práce)*. Bratislava: Vysoká škola zdravotníctva a sociálnej práce sv. Alžbety. Projekt „Edukácia a partnerstvo – kvalita a pomoc v prospech klienta“, 2010, s. 57 – 78. ISBN 978-80-89392-21-6.
- VALKOVÁ, H. *Nepriaznivý zdravotný stav ako súčasť indikácie sociálnej služby*. In: *Via practica*. 2017, roč.14, č.1. ISSN 1336-4790. s. 40–42.
- VALLOVÁ, J. - MRVÁŇ, M. *Historický vývoj a súčasný stav sociálnej práce vo verejnej správe*. Bratislava: Vysoká škola zdravotníctva a sociálnej práce sv. Alžbety, 2023. 126 s. ISBN 978-80-8132-271-6.
- WOLEKOVÁ, H. *Návrh štandardov sociálnej práce v obci integrácia sociálna práca v obci*. In *Integrácia*. 2007, č.1, ISBN 1336-2011, s. 14-18.
- WOLEKOVÁ, H. a kol. *Potrebujem pomoc, čo mám robiť?* Bratislava: SOCIA – Nadácia na podporu sociálnych zmien, 2015, 26 s. ISBN 978-80-969744-7-4.
- ZDRUŽENIA MIEST A OBCÍ SLOVENSKA. *Funkcie samosprávy v sociálnej oblasti a aktuálne zmeny*. [online]. [cit. 2024-03-11]. Dostupné na internete:<https://npsmodmus.zmos.sk/download_file_f.php?id=1553383>.

Údaje o autoroch

Mgr. et Mgr. Simona Chovanová
Obec Batizovce
Štúrova 29/2
059 35 Batizovce
E-mail srchovanovci@gmail.com

Mgr. et Mgr. Silvia Zábavová, PhD.
Vysoká škola zdravotníctva a sociálnej práce sv. Alžbety
Ústav bl. Z. J. Mallu
Hlavná 89, 040 01 Košice
E-mail szabavova@gmail.com

PhDr. Richard Bárta, PhD., MPH, univ. docent
Vysoká škola zdravotníctva a sociálnej práce sv. Alžbety
Ústav bl. Z. J. Mallu
Hlavná 89, 040 01 Košice
E-mail bartarichardsp@gmail.com

CESTA K DIEŤAŤU

THE WAY TO THE CHILD

Chrappová, J., Svetková, M. Bujda S.

Abstrakt

Príspevok ponúka dve kazuistiky. „Cesta byť matkou“ ponúka príbeh dozrievania k osvojeniu si dieťaťa prostredníctvom adopcie. Poukazuje na dôležitosť tejto starostlivosti, ktorá podľa zákona č. 36/2005 Z. z. o rodine je rovnocenná s výchovou detí, ktoré sa narodili biologickým rodičom. Cieľom príspevku „Cesta k osvojeniu – naše skúsenosti s poručníctvom“ je popísať osobné skúsenosti s osvojením netere po úmrtí jeho matky, sestry autorky príspevku. Dieťa sa prejavuje osobitosťami a špecifickým správaním, ktoré napriek známemu prostrediu a poručníkom, ktorých pozná od narodenia, definuje jeho psychický vývoj a správanie. Autorka opisuje pomoc a podporu, ktorú dostali ako rodina od rôznych inštitúcií a tiež zo strany rodiny a známych.

Kľúčové slová: Adopcia. Dcéra. Osvojenie. Poručníctvo. Viera.

Abstract

The paper offers two case studies. "Journey to be a mother" offers the story of coming of age to adopt a child through adoption. It points to the importance of this care, which according to Act no. 36/2005 Coll. about the family is equivalent to raising children who were born to biological parents. The aim of the post "The road to adoption - our experience with guardianship" is to describe personal experiences with the adoption of a niece after the death of his mother, the sister of the author of the post. The child manifests itself in peculiarities and specific behavior, which, despite the familiar environment and guardians he has known since birth, defines his psychological development and behavior. The author describes the help and support they received as a family from various institutions and also from family and friends.

Keywords: Adoption. Daughter. Adoption. Guardianship. Faith.

Úvod

Slovenská legislatíva umožňuje výchovu detí, ktoré boli zverené do starostlivosti ľuďom, ktorí nie sú ich biologickými rodičmi. Formy náhradnej starostlivosti sú v podobe pestúnskej starostlivosti, osobnej náhradnej starostlivosti, osvojenia a poručníctva.

Osobitnou kategóriou je striedavá osobná starostlivosť. Týka sa detí, ktorých, prevažne biologickí, rodičia sú rozvedení. V pravidelných časových intervaloch striedavo raz žijú u otca a raz u matky. Najnevhodnejšou formou starostlivosti je ústavná starostlivosť. Súdy majú za úlohu hľadať všetky dostupné možnosti, aby sa takejto starostlivosti o dieťa dalo vyhnúť. V rámci ústavnej starostlivosti je nápomocná profesionálna rodina. „Profesionálna rodina vykonáva ústavnú starostlivosť v dome alebo v byte, ktoré sú vymedzenou časťou detského domova alebo vo vlastnom dome alebo vo vlastnom byte pre určený počet detí.“¹²⁴ Takáto rodina môže zmierniť negatíva výchovy detí v detskom domove a priblížiť im život v prirodzenej rodine, v ktorej sú po istú dobu jej súčasťou.

Osvojenie znamená zverenie do starostlivosti právne voľného dieťaťa osvojiteľovi. Ide o rodiča, ktorý nie je geneticky a biologicky spätý s dieťaťom. Po osvojení má osvojiteľ rovnaké práva a povinnosti voči osvojencovi, ako k biologicky vlastnému dieťaťu. Cesta k osvojeniu predstavuje dlhodobý a zložitý proces. Zák. č. 36/2005 o rodine ho definuje v §97 – 109. Pojem osvojenie býva nahrádzaný pojmom adopcia. Posledný termín považujeme za nie vždy presný, až zavádzajúci. Vytvorenie vzťahu medzi osvojencom a osvojiteľom býva rovnaký, ako je to v prípade biologického rodiča a dieťaťa.

Do poručníckej starostlivosti môže byť dieťa zverené v prípade, ak rodičia zomreli, alebo boli pozbavení výkonu rodičovských práv. Podľa zák. č. 36/2005 o rodine môže byť poručníkom podľa §57: „...predovšetkým toho, koho navrhli rodičia, ktorých výkon rodičovských práv a povinností bol pozastavený. Ak niet takej osoby, súd ustanoví za poručníka niekoho z príbuzných alebo blízkych osôb maloletého dieťaťa alebo jeho rodiny alebo inú fyzickú osobu.“ Za najlepšiu možnosť považujeme poručníka z príbuzenstva. Podobne ako náhradná osobná starostlivosť, takýto poručník môže dieťaťu priblížiť jeho pôvodné rodinné prostredie. Nasledujúce príklady poukazujú na to, že aj ďalšie formy náhradnej starostlivosti môžu nahrádzať biologické rodičovstvo.

Cesta byť matkou - svedectvo

Rada by som sa s vami podelila o príbeh cesty k našej dcérke, ktorú sme si pred ôsmimi rokmi adoptovali. Vždy som chcela byť raz mamou. Trvalo dlho, kým sa moja túžba naplnila. Roky som sa motala v hmle a pritom stačilo len otvoriť náruč. Bola to púť dláždená znameniami, ktoré nás k našej dcérke dovedli. Táto cesta bola pre mňa aj duchovným prerodom.

S manželom sme vlastné deti mať nemohli. Nebola som vždy silne veriaca, no túžila som stať sa mamou a tak som sa za to veľa modlila. Raz sme navštívili aj pútnické miesto v Litmanovej, kde sa kedysi podľa veriacich zjavovala Panna Mária. Mala som silný pocit, že návšteva tohto miesta nám naozaj pomôže a Boh naše prosby vypočuje. Stretli sme tam aj pána Jána D., ktorý

¹²⁴ https://www.upsvr.gov.sk/buxus/docs/urady/LM/SPO/vykon_rodicovstva.pdf (4. 9. 2024, 13:00)

tu pracoval. Povzbudil nás, že Mária, na nás nezabudne. Priznám sa, verila som vtedy, že určite čoskoro otehotniem. Netušila som, že Boh má pre nás iné, lepšie plány. Ako hovorí môj manžel: „Prosili sme o chlieb a dostali sme plný stôl.“

Raz som sa v hneve a smútku Boha pýtala: „Čo odo mňa Pane Bože chceš? Prečo nemôžeme mať deti?“ Jeho odpoveď ma šokovala: „Vaša neplodnosť je moja prosba. Prosím vás, aby ste sa postarali o jedno z mojich detí.“ „Bez teba to Pane, ale nedokážem, potrebujem tvoju pomoc,“ znela moja reakcia.

Na druhý deň mi zavolała jedna priateľka, ktorú som dlhé roky nevidela, s tým, že mala silný pocit, akoby jej Boh hovoril, že sa mi má ozvať, aby mi dala kontakt na jej dobrých známych, ktorí sa venujú poradenstvu v adopcii. Hneď som to volala manželovi. A ten mi povedal, že práve v tej chvíli stretol Mareka Roháčka, zakladateľa občianskeho združenia Návrat, ktoré robí prípravu pre budúcich náhradných rodičov, a ten ho povzbudil, aby sme si spravili prípravu na adopciu. Vnímali sme to vtedy ako silný impulz, že máme naozaj do toho ísť.

Ďalší pekný moment bol, keď som svojej najlepšej kamarátke povedala, že sme poslali na pošte žiadosť o zaradenie do adopčného procesu, a ona mi na to povedala, že to vlastne znamená, že som už akoby tehotná a čoskoro budem mama. Zvláštne je, že práve od momentu, keď sme si túto žiadosť podali, až do prvého telefonátu, kedy nám oznámili, že majú pre nás dievčatko, prešlo presne symbolických deväť mesiacov. Manžel žartom hovorí, že sme počali na pošte. Prípravu sme si robili v spomínanom OZ Návrat.

Raz, keď ma prepadla opäť mierna neistota, pustila som si rádio, aby som sa rozptýlila. A práve v tej chvíli, dávali literárnu reláciu, kde predstavili knihu *Veža z kociek* od poľskej spisovateľky Katarzyny Kotowskej – ide o autobiografickú knihu, v ktorej autorka píše o vlastnej skúsenosti s bezdetnosťou a s adopciou. Knihu som si objednala. Veľmi ma povzbudila a opäť ma presvedčila, že adopcia je správne rozhodnutie. Od vtedy túto knihu odporúčam všetkým ženám, ktoré stoja pred otázkou adopcie.

V jedno horúce leto viezol manžel nášho známeho farára autom. Ten sa opýtal, ako je to s našou budúcou dcérou (vedel, že si chceme adoptovať dievčatko). Manžel mu odpovedal, že stále čakáme na telefonát z úradu. Na to pán farár povedal: „Pomodlime sa za ňu.“ A celú cestu od ôsmej ráno sa za našu budúcu dcéru modlili ruženec. To sme vtedy ešte netušili, že sa naša dcérka práve v tento deň o pol deviatej ráno narodila. Napriek tomu, že nemala ľahký príchod na svet a hneď po narodení stratila tú najväčšiu istotu, ktorú dieťaťatko má mať – puto s mamou, tak veríme, že od toho momentu prevzala nad ňou ochranu Ježišova mama Mária.

Keď prišiel ten moment, že nám konečne oznámili, že je tu jedno malé novorodeniatko, ktoré na nás čaká, boli sme dojatí a šťastní. Vtedy mala naša dcérka už mesiac. Zároveň prišiel strach. V hlave mi vírilo množstvo otázok. Najmä tá, či dokážem byť pre ňu takou mamou, akú potrebuje? Videli sme zatiaľ len jej fotky, kde mala zatvorené očká. Sedela som zúfalá v kaviarni a na um mi prišla jedna známa, ktorá si adoptovala bábätko. V tej chvíli som sa túžila s ňou poradiť, no nemala som na ňu kontakt. Odrazu vošla do kaviarne... Porozprávali sme sa. Povzbudila ma. Povedala mi, že v podstate len prežívam akúsi popôrodnú depresiu. A že keď budem s bábätkom osobne, pochybnosti sa rozplynú. To mi veľmi pomohlo a mala nakoniec aj pravdu.

Čakali sme na ďalší telefonát, aby nás bližšie informovali, kde môžeme absolvovať interakcie – teda osobné stretnutia s bábätkom (pod dohľadom psychologičky, profesionálnych rodičov, pracovníkov z Centra pre deti a rodiny).

Obzerajúc si fotografiu dieťaťa so zatvorenými očami, manžel položartom povedal, že ak bude mať modré oči, hneď ju berieme (manžel má modré oči). V tom momente mi zazvonil mobil, zistili sme, že nám volá pán Ján D., ktorého sme kedysi pred deviatimi rokmi spoznali v Litmanovej, ako som spomínala na začiatku príbehu. Čudovali sme sa, prečo nám telefonuje. Prijali sme hovor a na naše veľké prekvapenie, nám oznámil, že sa medzičasom stal riaditeľom jedného detského domova a práve u nich sa nachádza dieťaťko, ktorého rodičmi sa máme stať. „A odkážte Janka, vášmu manželovi, že dievčatko má krásne modré oči.“ Rozplakali sme sa. Bolo to ako keby pán Janko počul náš predchádzajúci rozhovor. Naša dcérka mala naozaj krásne zafarbené oči. Časom sa premenili na ešte krajšie hnedé (hnedé mám zasa ja). U bábätiek to tak niekedy býva.

Takýmto zázračným oblúkom nás Boh prepojil a po deviatich rokoch a deviatich mesiacoch splnil naše želanie – stať sa rodičmi. Vtedy som si naplno uvedomila, že sme prišli do cieľa a viac som už o ničom nepochybovala. Náhradné rodičovstvo mi dalo odpovede na množstvo otázok. Adopcia je krásna cesta, dobrodružná púť, ktorá človeka lieči, roztápa zatvrdnuté srdcia. Rúca bariéry predsudkov. Robí zázraky. V mojom prípade bola aj posilnením viery v Boha. Niektorí raz povedali, že všetko sú náhody, ktoré sa dejú, no keď sa prestaneme modliť, prestanú sa diať aj tieto náhody.

Častokrát naše rozhodnutie adoptovať si dieťaťko spochybňujú aj iní ľudia. Predsudky vychádzajú zo strachu z nepoznaného. Náhradné rodičovstvo je aj iné v tom, že vaše dieťaťko neponesie vaše gény. Ale to vôbec nevaďí, aj tak to bude pre vás to najkrajšie a najšikovnejšie dieťaťko. A svojím spôsobom sa na vás časom začne aj podobáť. Preberie vašu mimiku, pohyby, štýl obliekania, správania. Adopcia je ako zaštepovanie viniča. Obohacujete sa navzájom. „Obrazne by sme mohli definovať vzťah medzi genetikou a epigenetikou nasledovne: genetika predstavuje hardvér a epigenetika zasa softvér. Gén možno považovať za fixný (je súčasťou

hardvéru), ale keď doň vložíme ďalší program (softvér), môžeme spustiť jeho nové funkcie, t. j. iné ako tie, ktoré „bežali“ doposiaľ. Z obrazného vyjadrenia do reálneho, v skutočnosti pre niektorých laikov platí šokujúci záver, že expresiu, resp. prejav všetkých génov možno epigeneticky ovplyvňovať.“¹²⁵ Takáto vzájomná blízkosť osvojenca a osvojiteľa je nepopierateľná.

Ďalšia vec, v čom je adoptívne rodičovstvo iné, je, že raz môže dieťa zatúžiť po stretnutí s biologickou rodinou. Je to prirodzené. Každý si potrebuje poskladať mozaiku svojho života. Vtedy je však dobré nechať si poradiť od odborníkov. OZ Návrat a rovnako tak Asociácia náhradných rodín adoptívnym rodinám v mnohom pomáhajú. A samozrejme, pripraviť sa musíte aj vy. Priznám sa, aj mňa sem-tam zaskočia otázky našej dcéry, keď sa pýta na svoju biologickú mamu. A nielen tie. Takéto dieťaťko potrebuje vašu maximálnu pozornosť a bezpodmienečnú lásku. Chce, aby ste mu ju stále dokazovali. Stále sa musí uisťovať, že ho ľúbite, že ho nikdy neopustíte. Napriek všetkému, dnes môžem povedať, že rozhodnutie stať sa náhradnou mamou, bola tá najlepšia vec, akú som mohla spraviť.

Cesta k osvojeniu – naše skúsenosti s poručníctvom

Pamätám sa na to, aká som bola hrdá, keď som v 8. mesiaci tehotenstva kráčala fučiac hore kopcom do pôrodnice, lebo práve v ten májový deň sa narodila moja neter Sali a ja som sa stala tetou. Bola krásna, čiernovlasá a keďže moja sestra bola ešte po narkóze slabá, sestričky nám, spolu aj s našou mamou, dovolili bábätko zobrať na ruky, kolísať ju a kŕmiť.

Moja sestra sa rozhodla sama vychovávať dcéru Sali, pracovala v zahraničí a počas tehotenstva mala zdravotné problémy, preto sa rozhodla ostať po narodení dcéry u rodičov v Bratislave a časom sa presťahovala do vlastného bytu, keď mala jej dcéra 6 mesiacov.

Náš syn sa narodil v júli a obaja so sesternicou boli od začiatku ako naše spoločné „dvojičky“. Sestra bývala u rodičov, ktorí jej pomáhali so všetkým, čo potrebovala, lebo mala zdravotné problémy. Keďže neskôr sa presťahovala a byt mala blízko nás, spoločne sme deti kočíkovali, chovali, uspávali a hrali sa s nimi.

¹²⁵ MIDOKOVÁ, E.: *Čo je epigenetika aký je vzťah medzi genetikou a epigenetikou*. In: <https://vedanadosah.cvtisr.sk/priroda/biologia/co-je-epigenetika-a-aky-je-vztah-medzi-genetikou-a-epigenetikou/> (cit. 30. 8. 2024, 21:50)

Sestra ostala počas materskej dovolenky na Slovensku, no potom sa už mala vrátiť do práce a práve vtedy ochorela na onkologické ochorenie, ktoré malo rýchly spád. Ja som akurát vtedy čakala našu dcéru, ktorá sa narodila mesiac po smrti mojej sestry. Neterka mala vtedy 4 roky.

Odvtedy uplynulo 5 rokov a ja ani neviem, ako som všetky náročné chvíle zvládla – tehotenstvo, postupné odchádzanie mojej sestry, presťahovanie jej vecí zo zahraničia, vybavenie všetkých administratívnych záležitostí súvisiacich so smrťou sestry, ale aj s vybavením poručníctva a tiež chcela som byť opora rodičom, ktorí veľmi ťažko niesli smrť ich dcéry. Sestrina choroba poznačila hlavne mojich rodičov, najmä mamu, ktorá minulý rok tiež zomrela, zdravotné problémy a žiaľ nad stratou staršej dcéry jej zobrali motiváciu žiť.

Najväčšia vďaka patrí môjmu manželovi, ktorý bez rozmýšľania prijal Sali za vlastnú a bol oporou vo všetkom nielen mne, ale aj mojím rodičom a našim deťom.

Ak sa zamyslím, s čím Sali každodenne zápasí a čo ju ovplyvnilo, sú to súvislosti, ktoré pre nás boli predtým neznáme a bolo pre nás dôležité získať čo najviac informácií. Prostredníctvom rôznych terapií a konzultácií so psychológmi sme sa veľa dozvedeli o prežívaní Sali, ktorá si prešla traumou zo straty blízkej osoby a tiež o nás samých.

Ak mám v krátkosti zhrnúť, čo sme ponúkli Sali, je to:

- Bezpečné rodinné prostredie (kompletná rodina)
- Oporu a podporu pri jej raste a rozvoji
- Pripraviť ju na bežné situácie, v ktorých sa ocitne (napr. otázky zo strany spolužiakov – čo robí tvoja mama?, kde je tvoj otec?)
- Možnosť vyjadriť svoje emócie a mať slobodu v emóciách (snažíme sa čo najviac ju podporiť vo vyjadrovaní a vnímaní jej pocitov, aby nevznikalo tabu v súvislosti s témou mamy a otca, príp. smrti, ktoré by sa mohlo prejaviť neskôr v psychosomatike príp. aby sa necítila vinná za ich smrť (detské predstavy: Sali sa mi zdôverila, že jej „mama zomrela, lebo ona jej ukradla čokoládu, keď mama spala“).
- Spomínať a pripomínať si jej mamu a starú mamu, na ktoré bola naviazaná, aby bola v kontakte so svojím prežívaním a občasným smútkom, lebo aj to patrí k životu („spomienková polievka“)
- Nebáť sa robiť chyby a učiť sa z nich
- Možnosť vyskúšať si všetko, čo ju zaujme bez hodnotenia z našej strany (balet, kreslenie, starostlivosť o kone, spevokol, hrá na hudobný nástroj, moderný tanec)
- Nieť si zodpovednosť za svoje veci (pripraviť si oblečenie do školy, triediť a upratovať)
- V neposlednom rade je to viera v Boha a láskyplný prístup

Treba však spomenúť aj vzťah našich detí ku Sali. Majú ju veľmi radi, najmä mladšia dcéra ju berie ako staršiu sestru a pevnú súčasť rodiny. Keďže Sali k nám prišla bezprostredne po narodení našej vlastnej dcéry, asi najviac bol ovplyvnený náš syn, ktorý občas pociťuje žiarlivosť a má pocit, že obe dievčatá mu zobrali jeho dovtedajší „jedináčikovský svet“. S tým tiež pracujeme a sme s manželom presvedčení, že to, čo je pre nás všetkých dôležité je, že my dvaja sme pre nás a naše deti pevným bodom, ktorý potrebujú a o ktorý sa môžu oprieť, aj keď občas prichádzajú aj náročné situácie.

Rada by som spomenula pomoc, ktorú sme dostali „zvonka“ a ktorá nás posilnila:

- Pomoc a podpora od príbuzných a priateľov (starí rodičia, svokra, bratrance, švagrovci, rodiny s adoptovanými deťmi)
- Konzultácie v o.z. Návrat
- Konzultácie od kolíznej opatrovníčky
- Konzultácie s detskou psychologičkou pred príchodom Sali k nám,
- Konzultácie so psychologičkou pre mňa a ešte nenarodené dieťa, keď sestra prechádzala poslednými mesiacmi života
- Hospicová starostlivosť v domácom prostredí – centrum paliatívnej medicíny „Simeon“
- Smútková terapia v N.O. Plamienok
- EMDR terapia pre mňa a Sali na prekonanie ťaživých spomienok
- Filiálna terapia pre mňa a terapia hrou pre syna

Na našej ceste k osvojeniu Sali sme prešli rôznymi situáciami, veľa ľudí nám ponúklo pomoc a rady, sme to za to vďační. Sme vďační aj Božiemu riadeniu, ktoré nám do cesty prináša mnoho ľudí, ktorí majú podobné skúsenosti ako my a dávajú nám inšpiráciu a podporu, napr. sú to Chrappovci s Mimi, že sa obe dievčatá našli najskôr v škôlke a teraz aj v škole. Sú si kamarátkami a oporou aj oni dve navzájom a to nám dáva nádej.

Sali ma volá menom, neoslovuje ma „mama“, ani manžela „otec“, ale nepovažujeme to za dôležité. Nie je mojou úlohou jej nahradiť mamu, tú stále má, tak ako si na ňu pamätá a tak ako ja vždy budem mať sestru... Mojou úlohou je nadviazať, aby bola stále pevnou súčasťou našej rodiny, byť Sali na blízku, starať sa o ňu, kým budeme vládať a hlavne byť na ňu hrdí...

ZÁVER

Osvojenie a niektoré formy náhradnej starostlivosti sú známe už od staroveku. Už vtedy bolo zrejmé, že išlo o starostlivosť cudzích detí alebo detí zo širšieho príbuzenstva, ktoré neboli biologicky vlastné. Podľa Zákona NRSR č. 36/2005 o rodine Z.z. je osvojenie právny proces, ktorý

umožňuje vytvorenie trvalého rodičovského vzťahu medzi osvojiteľom a dieťaťom. V Slovenskej republike je osvojenie upravené zákonom č. 36/2005 Z. z. o rodine. Tento zákon definuje podmienky, postupy a práva a povinnosti, ktoré sú s osvojením spojené.¹²⁶

Rodičovstvo patrí medzi najkrajšie obdobia manželov. Z praxe je dnes známe, že nie je nutne viazané na biologickú, resp. genetickú príbuznosť. Formy starostlivosti, ako je osvojenie alebo poručníctvo dieťaťa z príbuzenstva, môžu prinášať krásne chvíle a momenty, ktoré títo rodičia zažívajú.

Dospieť k rozhodnutiu osvojiť si dieťa, alebo vziať si ho do poručníckej starostlivosti je zložitým psychologicko – sociálnym procesom každého takéhoto rodiča. Nie každý pristúpi k takémuto rozhodnutiu. Napriek všetkým prekonaným prekážkam a po takto dôležitom rozhodnutí naplňajú svoje životné poslanie – byť otcom, byť matkou. Boh vždy hľadá spôsob, ako ľuďom naplniť tento dôležitý element v ich životoch, ako aj to, aby deti mohli vyrastať v rodine a mať rodičov.

ZOZNAM POUŽITÝCH ZDROJOV

HUNYADIOVÁ.S. 2014. *Sociálnoprávne zabezpečenie dieťaťa*. Zrkadlenie, o.z. Vydavníctvo Zakarpattia, Gagarina 25, Užgorod. Zakarpatska oblasť, Ukrajina. ISBN 978-80-971913-0-6

MIDOKOVÁ, E.: *Čo je epigenetika aký je vzťah medzi genetikou a epigenetikou*. In: <https://vedanadosah.cvtisr.sk/priroda/biologia/co-je-epigenetika-a-aky-je-vztah-medzi-genetikou-a-epigenetikou/> (cit. 30. 8. 2024, 21:50)

https://www.upsvr.gov.sk/buxus/docs/urady/LM/SPO/vykon_rodicovstva.pdf (4. 9. 2024, 13:00)

Zák. č. 36/2005 Z. z. o rodine a o zmene a doplnení niektorých zákonov

Kontakt na autorov:

Mgr. Jana Chrappová

jana.chrappova@gmail.com

Mgr. Milada Svetková

msudikova@gmail.com

Mgr. JUDr. PhDr. Stanislav Bujda, PhD.

stanislav.bujda@gmail.com

VŠZSP sv. Alžbety v Bratislave

¹²⁶ HUNYADIOVÁ.S. 2014. *Sociálnoprávne zabezpečenie dieťaťa*. Zrkadlenie, o.z. Vydavníctvo Zakarpattia, Gagarina 25, Užgorod. Zakarpatska oblasť, Ukrajina. ISBN 978-80-971913-0-6

BUDOVANIE ZNAČKY VEČNÉ DETI

BUILDING THE BRAND ETERNAL CHILDREN

Hronecová, D.

Abstrakt

Poskytovať podporu, pomoc a sprevádzanie osobám s mentálnou dizabilitou prostredníctvom neziskovej organizácie Večné deti má svoj vývoj, históriu, príbehy, ktoré sa v procese poskytovania sociálnej pomoci a špecializovaného poradenstva vnímajú niekoľko, dní, mesiacov rokov. Sú však také, ktorých pokračovanie je možné sledovať aj po ukončení poskytovania pomoci a sú skvelým príkladom dobrej praxe. Príspevok je prierezom budovania značky: Večné deti, nezisková organizácia. Budovanie značky v neziskovej organizácii, ktorá je spojená s hodnotami, emóciami a budovaním dlhodobých vzťahov využíva porovnávacie štúdie, benchmarking a empirický prieskum. Približuje históriu vzniku a príbeh neziskovej organizácie, cieľovú skupinu, ktorej sa venuje.

Kľúčové slová

Večné deti. Pomoc. Budovanie značky. Nezisková organizácia.

Abstract

Providing support, help and guidance to persons with mental disabilities through the non-profit organization Eternal Children has its own development, history, and stories, which in the process of providing social assistance and specialized counseling are perceived over several days, months, and years. However, there are those whose continuation can be followed even after the end of the aid provision and are a great example of good practice. The post is a cross-section of branding: Eternal Children, a non-profit organization. Building a brand in a non-profit organization that is connected to values, emotions and building long-term relationships uses comparative studies, benchmarking and empirical research. It describes the history of the establishment and the story of the non-profit organization, the target group it addresses

Keywords

Eternal children. Help. Brand building. Non-profit organization.

Úvod

„Budovanie značky Večné Deti, nezisková organizácia“, sa zameriava na proces budovania značky v neziskovej organizácii, ktorá je spojená s hodnotami, emóciami a budovaním dlhodobých vzťahov. Prináša cieľ, víziu a poslanie, ale aj pohľad do budúcnosti, čo možno vylepšiť, odporučiť. Cieľom je vytvoriť model, ktorý by mohol slúžiť ako príklad pre iné neziskové organizácie pri budovaní ich vlastnej značky.

Záverečnú prácu som písala pri vzdelávaní sa v Akadémii vzdelávania a výskumu v sociálnych službách, Master of Business Administration, v odbore Riadenie sociálnych služieb.

Cieľom bolo odhaliť dôvody vzniku neziskovej organizácie, vysvetliť jej jedinečnosť a navrhnúť postup pri budovaní pevného vzťahu s používateľmi. Zároveň aj vysvetliť potrebu vzniku a jeho jedinečnosť. Najmä budovanie vzťahu so širokou verejnosťou, zistiť jej vnímanie o vybudovaní značky. Kde vlastne môžeme zistiť, kde je možné zlepšiť jej komunikáciu, zviditeľnenie značky do širšieho okolia (publika).

D. Miller je inšpirátom v myšlienkach::

„Ľudia nakupujú, nie preto čo robíte, ale prečo to robíte.“

„Príbeh je najväčší dar, ktorý môžete svetu dať.“

„Ľudia si nepamätajú fakty, ale príbehy.“

„Príbeh je najlepší spôsob, ako sa spojiť s ľuďmi.“

„Príbeh je spôsob, ako sa dostať do srdca ľudí a zostať tam.“¹²⁷

Opierame sa aj o ďalšie teórie. Donald MILLER: „Budovanie príbehu značky – Building a story brand“ David TAYLOR: „Brand management – Řízení značky“. Michal PASTIER: „Žltá kniha budovania značky“.

Hlavnou myšlienkou každého autora bolo upútať rozprávaním príbehu, na ktoré reagujú všetci, zjednodušiť message (odkaz) značky, budovania emocionálnych väzieb s cieľovou skupinou. Ak chceme maximalizovať naše šance na úspech neexistujú žiadne pravidlá, iba dobré nápady.

Supervízia organizácie a supervízia v organizácii môže prostredníctvom tvorby vízie, hodnôt môžu prispievať k budovaniu značky, pretože rozširuje možnosti, vnímanie jednotlivcov

¹²⁷ MILLER, D. Budování příběhu značky. Building A Story Brand. Harpercollins Leadership, 2017, s. 54-55

prostredníctvom reflektovania, zdieľania a tvorivosti. V supervízii je prínosom rôznorodosť pohľadov a vzájomné obohacovanie sa, prostredníctvom brainstormingu tvorbu nápadov.¹²⁸

Logo neziskovej organizácie Večné deti je uložené na výrazne žltej farbe a čiernou farbou olemovaná postavička. Táto postavička vyjadruje jedinečnosť, ktorá je vždy veselá, šťastná a prináša pre okolie ako aj pre seba slniečko, radosť. (Toto sú moje pocity pri logu, ako aj názvu Večné Deti).

Vyjadrenie názoru k logu zakladateľkou n. o.:

„Deti Slnka? Večné deti? Dalo by sa povedať a prirovnať, že Večné deti zároveň Deti Slnka, život bez mráčikov, bezstarostné, láskou prekypujúce zároveň vyžadujúce veľa lásky, pozornosti. Byť milované, problémy si neuvedomujúce. V podstate preto som sa rozhodla pre logo Večné deti, ako aj názov, pretože je výstižnejšie aj kvôli ich mentálnemu postihnutiu. Mentálne postihnutí okolitý svet vnímajú individuálne samozrejme do ich mozgovej kapacity svojim spôsobom neuvedomujúc si, že svet okolo nich má kladné, ale aj negatívne stránky.“



Informačný systém Košického samosprávneho kraja uvádza organizáciu ako jediné zariadenie v košickom kraji (označené žltou bodkou).

Druh sociálnej služby	Miestny podnikateľ			Celkom
	OS a ZP A&B	Obdobie od 1.1.2023 do 31.12.2023	Novozaložení	
Právnosť náležať kraja				
Domov sociálnych služieb	0	0	0	0
Spoločná komunita	0	0	0	0
Zariadenie sociálnych služieb	0	0	0	0
Zariadenie poskytovateľskej služby	0	0	0	0
Zariadenie pre opatrovanie	0	0	0	0
Právnosť náležať kraja - spolu	0	0	0	0
Právnosť náležať kraja - spolu	0	0	0	0
Domov sociálnych služieb	0	0	0	0
Právnosť náležať kraja - spolu	0	0	0	0
Právnosť náležať kraja - spolu	0	0	0	0
Domov sociálnych služieb	0	0	0	0
Právnosť náležať kraja - spolu	0	0	0	0
Právnosť náležať kraja - spolu	0	0	0	0
Domov sociálnych služieb	0	0	0	0
Právnosť náležať kraja - spolu	0	0	0	0
Právnosť náležať kraja - spolu	0	0	0	0
Domov sociálnych služieb	0	0	0	0
Právnosť náležať kraja - spolu	0	0	0	0
Právnosť náležať kraja - spolu	0	0	0	0
Domov sociálnych služieb	0	0	0	0
Právnosť náležať kraja - spolu	0	0	0	0
Právnosť náležať kraja - spolu	0	0	0	0
Domov sociálnych služieb	0	0	0	0
Právnosť náležať kraja - spolu	0	0	0	0
Právnosť náležať kraja - spolu	0	0	0	0

Budovanie značky v neziskovej organizácii zahŕňa mnohé aspekty, od vytvorenia vizuálnej identity po posilňovanie vzťahov s darcami a komunitou. Myšlienka venovať sa budovaniu značky tak malej neziskovky mi skrslo počas prednášok a chcem sa podeliť o skúsenosti. V tejto práci som sa venovala vytváraniu loga, ktoré má komunikovať emócie, dôveru.

¹²⁸ LEŠKOVÁ, L., HUNYADIOVÁ, S., BUJDOVÁ, N. *The position of supervision in the field of social work*. ISBCRTI, Dublin, Ireland, 2022. ISBN 978-1-9989986-7-8

Podrobnejší pohľad na proces budovania značky organizácie "Večné Deti, neziskovej organizácii" a nerozlučný vzťah so zákazníkmi (darcami).

Cieľom bolo odhaliť dôvody vzniku neziskovej organizácie, vysvetliť jej jedinečnosť a navrhnúť postup pri budovaní pevného vzťahu s používateľmi. Zároveň aj vysvetliť potrebu vzniku a jeho jedinečnosť. Najmä budovanie vzťahu so širokou verejnosťou, zistiť jej vnímanie o vybudovaní značky. Kde vlastne môžeme zistiť, kde je možné zlepšiť jej komunikáciu, zviditeľnenie značky do širšieho okolia (publika).

Osobným cieľom zakladateľky neziskovej organizácie bolo vlastne vedieť prekonať samú seba a nabráť odvalu popísať, predstaviť neziskovú organizáciu. Možno to pomôže aj iným organizáciám vedieť sa zorientovať v ponuke sociálnych služieb, pretože ambulantné sociálne služby sú ako keby na „ústupe“. Zároveň nabádať širokú verejnosť, že naša cieľová skupina má svoje miesto v komunitách. Byť otvorenou organizáciou pre darcov, donorov, dobrovoľníkov a hlavne aj keď mzdové ohodnotenie zamestnancov v sociálnych službách je nedostatočné, môžu si nájsť iný zmysel v živote. Napĺňať heslo našej organizácie: „Sme iní nie horší. Chceme žiť s Vami a nie vedľa Vás.“

Metodika zahŕňa analýzu zakladateľskej myšlienky, teoretický pohľad na budovanie značky a analytické zhodnotenie vplyvu vytvorenia loga na identitu organizácie. Metodologický prístup zahŕňa porovnávanie, empirický prieskum, analýzu, benchmarking, dotazníky. Jasnou formuláciou cieľov a hypotéz v empirickom výskume aj cez kladenie otázok týkajúcich sa účinnosti konkrétnych stratégií budovania značky sa zistili stratégie budovania značky v kontexte neziskovej organizácie poskytujúcej sociálnu službu.

Motivácia k písaniu práce spočívala v preskúmaní, ako nezisková organizácia vytvára hodnotu prostredníctvom svojej značky a akým spôsobom sa odráža v poskytovaných sociálnych službách. Veľmi úzko súvisela s cieľom. Prieskumom sa zisťovala aj miera povedomia o neziskovej organizácii, smerovanie neziskovej organizácie a miery počtu prívržencov, podporovateľov a pod.. Zistiť, čo si „myslia“ o znaku, logu našej neziskovej organizácie. Získať aj odporúčania a poukázať na možnosť učiť sa od skúsenejších rôznymi kreatívnymi nápadmi, vzájomne sa inšpirovať (benchmarking). Zároveň zistiť, či je možné podľa niektorých autorov aplikovať ich teórie aj na neziskovú organizáciu poskytujúcu sociálnu službu. Týmito krokmi sa posunúť a prispieť ku kvalite budovania značky v organizácii poskytujúcej sociálnu službu.

Auto Taylor¹²⁹ preferoval teóriu: Naviesť zamestnancov na správnu cestu k oddanosti ku značke, od porozumenia cez zainteresovanosť až k aktívnej účasti. Uvádza príklady k odmeňovaniu zamestnancov tak, aby zodpovedalo vízií firmy, či sám majiteľ je príkladom pre ostatných zamestnancov. Ako je dôležitá interná komunikácia, tón a štýl komunikácie.

Budovanie značky akejkoľvek organizácie vždy potrebuje chladnú hlavu, mať zodpovedaný cieľ. Vedieť upútať vyrozprávaním svojho príbehu. Tak ako autor D. Miller¹³⁰ uviedol, že je potrebné zjednodušiť odkaz (message). D. Taylor¹³¹ uvádza, že je potrebné rozvíjať značku identity a najviac sa mi páči vyjadrenie M. Pastiera, ak si chceme zabezpečiť atraktivitu je potrebné vypáliť zákazníkom do pamäti obraz, na ktorý nezabudnú.

Štúdie:

Pre našu neziskovú organizáciu Večné Deti som chcela predstaviť a možno aj vytvoriť vlastný rámec porovnávania a benchmarkingu s ohľadom na špecifické ciele a aktivity organizácie, na hodnotenie výkonnosti a porovnávanie je zamerané na dosiahnutie cieľa, prínosy pre cieľovú skupinu. Niektoré oblasti, môžu byť zahrnuté v porovnávacích štúdiách v sociálnych službách. Bol použitý Empirický prieskum (dotazník), z ktorého som zistila, že organizácia má silnú vizuálnu identitu a efektívnu marketingovú stratégiu. S pozitívnym vzťahom verejnosti a vysokou mierou spokojnosti respondentov má organizácia dobré vyhliadky na ďalší rozvoj a rast. Odporúčania respondentov ponúkajú cenné nápady na jemné vylepšenia, ktoré môžu prispieť k ešte väčšiemu úspechu organizácie.

Celkovo by sme sa mali lepšie sústrediť na sledovanie trendov a inovácií v oblasti neziskových organizácií, prispôbovať stratégiu podľa potrieb a neustále sa zlepšovať. Zohľadniť aj individuálne potreby PSS a potreby zamestnancov pre zlepšenie podmienok poskytovania služieb. Spokojnosť klientov a zamestnancov by mala byť akási súhra dvoch individualít a napĺňania nášho hesla: „Sme iní, nie horší. Chceme žiť s Vami a nie vedľa Vás.“

Možnosť prezentovať "dobré meno". V menších mestách je organizácia ľahšie rozpoznateľná a môže vytvoriť silné puto s miestnymi obyvateľmi, čo prispieva k pozitívnej reputácii. Aktívnejšie spolupracovať s miestnymi podnikmi, inštitúciami a komunitou, čím budú môcť efektívnejšie prezentovať svoje pozitívne vplyvy. Nestagnovať v poskytovaných službách, vytvoriť stratégie pre neustále zdokonaľovanie poskytovaných sociálnych služieb.

¹²⁹ TAYLOR David. *Řízení značky – Brand management*

¹³⁰ MILLER Donald. *Budování příběhu značky – Building a story Brand*. Harper collins leadership

¹³¹ TAYLOR David. *Řízení značky – Brand management*

Proces tvorby kvalitných interných noriem a programov na riadenie práce s používateľmi sociálnych služieb.

Na základe týchto faktov, výsledkov prieskumu a štúdiom spomenutých diel autorov som sa dostala k **PR - Plán PR stratégií, ktoré budú podporovať organizáciu a budovať pozitívny vzťah s verejnosťou.**

PR – public relations = vzťah s verejnosťou v n. o. Večné Deti

PR by mal mať svoje konkrétne ciele: budovanie značky organizácie,

posilňovanie dôveryhodnosti a transparentnosti organizácie,

všetky aktivity a činnosti, ktoré organizácia robí pre svoju dobrú povesť

aktivity sa dajú zhrnúť do 6 oblastí: posilňovanie firemnej kultúry a imidžu

prevádzka webu

vydávanie tlačených materiálov

organizovanie akcií

komunikácia s dôležitými partnermi a subjektmi

komunikácia s médiami.

Záver

Budovanie značky, dobrého mena organizácie je nepretržitý proces, nejde o dosiahnutie cieľa, ale jeho postupné napĺňanie, každá organizácia by mala mať vo svojom vývoji svoju víziu, rozvoj, proces nepretržitého vzdelávania ak si chce svoj status udržať.

ZOZNAM LITERATÚRY

LEŠKOVÁ, L., HUNYADIOVÁ, S., BUJDOVÁ, N. *The position of supervision in the field of social work*. ISBCRTI, Dublin, Ireland, 2022. ISBN 978-1-9989986-7-8 MILLER Donald. *Budování příběhu značky – Building a story Brand*“. Harper collins leadership, 2017. ISBN: 978-1-4002-0183-9 (IE)

PASTIER Michal. *Žltá kniha budovania značky*. Český Těšín: Barez & Conrad Media, s.r.o., 2023. ISBN: 978-80-8258-011-5

TAYLOR David. *Řízení značky – Brand management*. Brno: Computer Press, a.s., 2007. ISBN: 978-80-251-1818-4

Údaje o autorovi:

Mgr. Diana HRONECOVÁ, MBA

Názov pracoviska: DSS s ambulantným pobytom pri n. o. Večné Deti

Adresa pracoviska: 045 01 Moldava nad Bodvou, Podhorská 11

„hlavička dokumentov používaná do 29.07.2020“



Domov sociálnych služieb Večné deti s ambulantným pobytom
045 01 Moldava nad Bodvou, Podhorská 11
pri n. o. Zachraňujeme životy



Večné Deti, nezisková organizácia
sídlo: Školská 2, 045 01 Moldava nad Bodvou
IČO: 35582707, DIČ: 2022397608

zariadenie: Domov sociálnych služieb s ambulantným pobytom
045 01 Moldava nad Bodvou, Podhorská 11 (adresa na doručovanie)

„hlavička dokumentov používaná od 29.07.2020“

PROCES UZDRAVOVANIA SA OD ALKOHOLU A ŽIVOT V SLOBODE

THE PROCESS OF ALCOHOL RECOVERY AND A LIFE OF FREEDOM

Lešková, L., Mičková, K., Siváková, N., Sedlák, M.

Abstrakt: Svetová zdravotnícka organizácia považuje alkoholizmus za jeden z najzávažnejších zdravotných a sociálnych problémov. Závislosť od alkoholu je závažná psychická porucha chorobného charakteru s ďalšími škodlivými telesnými, duševnými a sociálnymi dôsledkami a s vysokou pravdepodobnosťou smerovania k chronickému recidivujúcemu priebehu. Liečba osôb závislých od alkoholu spočíva v tom, že uberáme na sile a energii deštruktívnym, degradujúcim tendenciám v myslení a správaní jednotlivcov, tak že podporujeme a rozvíjame tendencie konštruktívne. Príspevok sa zaoberá problematikou cesty prechodu k abstinencii, predkladá prípadovú štúdiu klienta, ktorý má prechod k abstinencii zvládnutý, ale opakovaná katamnéza prípadu poukazuje na nutnosť neustáleho posilňovania klienta v správnom rozhodnutí abstinovať a viesť živost' bez závislosti.

Kľúčové slová: Abstinencia. Alkoholizmus. Intervencia. Liečenie. Podporný systém.

Abstract: World Health Organization) considers alcoholism to be one of the most serious health and social problems. Alcohol dependence is a serious psychological disorder of a morbid nature with other harmful physical, mental and social consequences and a high likelihood of progressing to a chronic relapsing course. The treatment of alcohol dependence consists of taking away the power and energy of destructive, degrading tendencies in the thinking and behaviour of individuals by encouraging and developing constructive tendencies. The paper addresses the issue of the journey of transition to abstinence, presenting a case study of a client who has managed the transition to abstinence, but repeated catamnesis of the case points to the need for continual reinforcement of the client in making the right decision to abstain and lead a life free of addiction.

Key words: Abstinence. Alcoholism. Intervention. Support system. Treatment.

Úvod

Svetová zdravotnícka organizácia (WHO – World Health Organization) považuje alkoholizmus za jeden z najzávažnejších zdravotných a sociálnych problémov. Podľa jej štatistík sa najviac pije v strednej a východnej Európe.

Zo zdravotného hľadiska je rizikové pitie akéhokoľvek množstva alkoholu, pričom riziko poškodenia zdravia i vytvorenia závislosti rastie úmerne s množstvom konzumovaného

alkoholu. Závislosť od alkoholu je závažná psychická porucha chorobného charakteru s ďalšími škodlivými telesnými, duševnými a sociálnymi dôsledkami a s vysokou pravdepodobnosťou smerovania k chronickému recidivujúcemu priebehu.¹³² Príznaky závislosti vznikajú biologickými aj psychologickými mechanizmami, ktoré sa však navzájom prelínajú.

Škody spôsobené alkoholom majú podľa Turčeka a kol.¹³³ dosah nielen na jedinca so závislosťou, ale aj na jeho rodinu, blízke osoby a celú spoločnosť. Na ich odstraňovanie sa podieľajú najmä vládne rezorty zdravotníctva, sociálnych vecí a rodiny, vnútra a spravodlivosti. Všetky uvedené spolu s rezortmi školstva, vedy, výskumu a športu, kultúry, dopravy a výstavby, hospodárstva aj financií majú zároveň úlohy v prevencii pitia, ktoré ku závislosti môže viesť.

Cesta z pozície alkoholika na pozíciu abstinujúceho alkoholika nie je priamočiara a prináša so sebou veľa problémov a výziev, ktorých zvládnutie si vyžaduje čas, veľké sebazaprenie a odvahu prekročiť svoj tieň. Príspevok sa zaoberá problematikou cesty prechodu k abstinencii, predkladá prípadovú štúdiu klienta, ktorý má prechod k abstinencii zvládnutý, ale opakovaná katamnéza prípadu poukazuje na nutnosť neustáleho posilňovania klienta v správnom rozhodnutí abstinovať a viesť živosť bez závislosti.

Proces prechodu k abstinencii

Vznik závislosti a ďalších problémov, ktoré sú spôsobené alkoholom vystihuje systémová teória, podľa ktorej je zdravie a choroba dôsledkom nepretržitej interakcie viacerých systémov. Teória poskytuje teoretický rámec pre terapeutickú intervenciu, učí identifikovať relevantné systémy, ktoré sa podieľajú na vzniku a udržiavaní závislosti.¹³⁴

Liečba alkoholovej závislosti predstavuje cestu ovplyvňovania systémov, v ktorých sa jedinec pohybuje, ktorých je súčasťou. Prioritne môžeme uvažovať o nasledovných systémoch:

- základný systém, ktorý predstavuje samotného jedinca ako bio-psycho-sociálnu bytosť,
- primárna rodina ale i širšia rodina,
- vrstovníci jedinca, ktorí sa s ním stretávajú len v školskej inštitúcii,
- vrstovníci jedinca, ktorí sa s ním stretávajú mimo školskej inštitúcie,
- formálne inštitúcie, v ktorých je jedinec zaradený (napr. škola a školské zariadenia),
- širšie sociálne okolie a neformálne skupiny,

¹³² TURČEK, Michal a kol. *Komplexný manažment pacienta so závislosťou od alkoholu*. Bratislava: Ministerstvo zdravotníctva Slovenskej republiky, 2021, s. 5-6.

¹³³ TURČEK, Michal a kol. *Komplexný manažment pacienta so závislosťou od alkoholu*. Bratislava: Ministerstvo zdravotníctva Slovenskej republiky, 2021, s. 5.

¹³⁴ Porov. SEIFERTOVÁ, Dagmar, PRAŠKO, Jan, HOSCHL, Cyril. *Postupy v léčbě psychických poruch*. Praha: Academia Medica Pragensis, 2004.

- alkohol a jeho dostupnosť pre jedinca,
- vplyv médií a reklamy ...

Závislosť od alkoholu nie je jediným problémom, ktorý alkohol spôsobuje. Kolibáš a Novotný uvádzajú,¹³⁵ že ľudia požívajúci alkohol, či už sú alebo nie sú od neho závislí, sú viac náchylní smrteľným intoxikáciám, úrazom, zdravotným poškodeniam i suicídálnym prejavom. Podľa zistení viacerých autorov je celoživotná prevalencia alkoholovej závislosti podľa amerických a európskych štúdií rozdielna. Americké štúdie celoživotnú prevalenciu určujú v intervale 5,4 % až 14,1 %, ¹³⁶ avšak európske štúdie uvádzajú celoživotnú prevalenciu alkoholovej závislosti od 1,1 % do 5,5 %.¹³⁷

Prioritným krokom k úspešnej liečbe závislosti je priznanie a uvedomenie si svojho problému s alkoholom, čo je dôležitým prvým krokom k začatiu liečby závislosti od alkoholu.¹³⁸ Martinove a kol. uvádzajú, že liečbou je výhodné ovplyvniť čo najviac relevantných systémov a využívať viac postupov, ktoré by prispeli k pozitívnym výsledkom predstavujúcim prechod zo závislosti do abstinencie. Ide o napĺňanie cieľa liečby závislosti s vyústením k zásadnej zmene životného štýlu závislého.¹³⁹ Plánovanie liečby závislosti od alkoholu musí zohľadňovať viaceré kritériá, musí byť precízna a nemôže opomenúť brať do úvahy rodinnú a sociálnu situáciu klienta, samotnú osobnosť klienta, jeho telesný i psychický stav. Ako uvádzajú viacerí autori,¹⁴⁰ musí byť dlhodobá a mala by kombinovať viac liečebných modalít.

Celkový proces liečby zahŕňa obvykle 3 fázy, a to:

- *akútna* – v nej je potrebné odvrátiť bezprostredné zdravotné ohrozenia,¹⁴¹
- *konsolidačná* – riešenie interpersonálnych, sociálnych a pracovných problémov,

¹³⁵ Porov. KOLIBÁŠ, Eduard, NOVOTNÝ Vladimír. *Alkoholizmus a drogové závislosti*. Bratislava: Univerzita Komenského, 1996.

¹³⁶ Porov. NOVOTNÝ, Vladimír, HERETIK, Anton, HERETIK, ml. Anton, PEČEŇÁK, Ján, RITOMSKÝ, Alojz. *Epidemiológia alkoholizmu. Alkoholizmus a drogové závislosti*. In *Protialkoholický obzor*. 2007, roč. 42, č. 1, s. 283-296.

¹³⁷ Porov. SEIFERTOVÁ, Dagmar, PRAŠKO, Jan, HOSCHL, Cyril. *Postupy v léčbě psychických poruch*. Praha: Academia Medica Pragensis, 2004.

¹³⁸ Porov. FISCHER, Slavomil, ŠKODA, Jiří. *Sociální patologie: závažné sociálně patologické jevy, příčiny, prevence, možnosti řešení*. 2. rozšířené a aktualizované vydání. Praha: Grada, 2014, s. 313.

¹³⁹ Porov. MARTINOVE, Oleg, MARTINOVE ml., Mária, MARTINOVE Mária. *Liečba závislosti od alkoholu*. In *Psychiatria pre prax*. 2011, roč. 12. č. 3, s. 94-95.

¹⁴⁰ Porov. NEŠPOR, Karel, CSÉMY, Ladislav. *Léčba a prevence závislosti*. Příručka pro praxi. Praha: Psychiatrické centrum Praha 1996; porov. ROTGERS, Frederick a kol. *Léčba drogových závislostí*. Praha: Grada Publishing, 1999; porov. RUKSTALIS, Margaret R., WEINRIEB, Robert. *Principles of Addiction Medicine*. In *Annals of Internal Medicine*. 2000, Vol. 131, No 8, pp. 635-636.

¹⁴¹ Porov. MARTINOVE, Oleg, MARTINOVE ml., Mária, MARTINOVE Mária. *Liečba závislosti od alkoholu*. In *Psychiatria pre prax*. 2011, roč. 12. č. 3, s. 94-95.

- *udržiavacia* – zlepšenie adaptácie, udržiavanie kontaktu s liečebným zariadením alebo svojpomocnou organizáciou (skupinou).¹⁴²

Iní autori uvádzajú,¹⁴³ že liečba závislosti od alkoholu pozostáva z niekoľko na seba nadväzujúcich fáz, v ktorých sú príslušným spôsobom modifikované ciele, formy a konkrétne metódy / intervencie, a to:

- detoxifikačná liečba,
- prevencia relapsu,
- rehabilitácia a doliečovanie.

Liečba závislosti od alkoholu stojí obvykle na dvoch pilieroch: na psychoterapii a farmakoterapii.

Vo *farmakoterapii* sú podľa Martinove a kol.¹⁴⁴ na poprednom mieste lieky znižujúce túžbu po alkohole (tzv. anticravingové lieky). Taktiež viacerí autori¹⁴⁵ vnímajú farmakoterapiu závislých ako opodstatnenú, pričom pri jej uplatňovaní je nevyhnutné počítať s početnými somatopsychickými komplikáciami, ktoré je potrebné liečiť súčasne so závislosťou.

Farmakoterapiu možno podľa Kalinu a kol. rozdeliť do troch kategórií:¹⁴⁶

- lieky zamerané na závislosť,
- lieky podávané na zmiernenie poškodenia (napr. lieky, ktoré zlepšujú regeneráciu pečene),
- lieky pre pacientov s duálnou diagnózou (súbežná závislosť od alkoholu a duševná porucha).

Psychoterapia je dôležitou súčasťou liečby závislosti, ktorá sa používa v liečebnej starostlivosti o závislých klientov ako skupinová psychoterapia, ale aj ako individuálna a rodinná psychoterapia.

V *psychoterapii* závislosti od alkoholu sa liečba realizuje viacerými spôsobmi, a to ako: kognitívne behaviorálna terapia, ktorá ponúka celý rad užitočných postupov (návik sociálnych zručností, návik riešenia problémov, relaxačné techniky, návik zvládania emócií, kognitívna

¹⁴² Porov. ROTGERS, Frederick a kol. *Léčba drogových závislostí*. Praha: Grada Publishing, 1999; porov. SEIFERTOVÁ, Dagmar, PRAŠKO, Jan, HOSCHL, Cyril. *Postupy v léčbě psychických poruch*. Praha: Academia Medica Pragensis, 2004.

¹⁴³ Porov. TURČEK, Michal a kol. *Komplexný manažment pacienta so závislosťou od alkoholu*. Bratislava: Ministerstvo zdravotníctva Slovenskej republiky, 2021, s. 16.

¹⁴⁴ Porov. MARTINOVE, Oleg, MARTINOVE ml., Mária, MARTINOVE Mária. Liečba závislosti od alkoholu. In *Psychiatria pre prax*. 2011, roč. 12. č. 3, s. 94-95.

¹⁴⁵ Porov. NOVOTNÝ, Vladimír, KOLIBÁŠ Eduard, OLOSOVÁ Zuzana. Okolnosti hospitalizácie u pacientov so závislosťou od alkoholu. Alkoholizmus a drogové závislosti. In *Protialkoholický obzor*. 2006, roč. 41, č. 4, s. 243-252; porov. ROTGERS, Frederick a kol. *Léčba drogových závislostí*. Praha: Grada Publishing, 1999.

¹⁴⁶ Porov. KALINA, Kamil, ADAMEČEK, David, BARTOŠÍKOVÁ, Ivana, BAYER, David, BÉM, Pavel. *Drogy a drogové závislosti 2, mezioborový přístup*. Praha: Úřad vlády České republiky, 2003, s. 19.

reštrukturalizácia, Marlattova koncepcia prevencie recidív, nácvik vyhýbania sa spúšťačom, nácvik zvládania spúšťačov,¹⁴⁷ ďalšie postupy – rodinná terapia,¹⁴⁸ psychodráma, príprava na účasť vo svojpomocnej organizácii typu Anonymných alkoholikov (AA), pri skupinovej terapii závislostí si nájdu uplatnenie aj prvky dynamickej terapie,¹⁴⁹ ale aj alternatívne terapie (akupunktúra a elektroakupunktúra, biofeedback, hypnóza, transcedentálna meditácia, transkraniálna neuroelektrická stimulácia, terapia svetlom, homeopatia, aromaterapia, spiritualita, modlitby.¹⁵⁰

Liečba osôb závislých od alkoholu a riešenie s tým spojených biologických, psychologických a sociálnych problémov, spočíva v tom, že uberáme na sile a energii deštruktívnym, degradujúcim tendenciám v myslení a správaní jednotlivcov, tak že podporujeme a rozvíjame tendencie konštruktívne.¹⁵¹

Viacerí autori uvádzajú štádiá uzdravovania – fázy abstinencie nasledovne:¹⁵²

- I. fáza – *nesmiem* piť alebo musím abstinovať,
- II. fáza – *nechcem* piť alebo chcem abstinovať,
- III. fáza – *nebudem* piť alebo budem abstinovať,
- IV. fáza – *nepijem* alebo abstinujem.

Podľa WHO je úspešné ukončenie liečebného programu možné u každého pacienta hodnotiť na základe niekoľkých dimenzií:¹⁵³

- ústup abstinenčných symptómov,

¹⁴⁷ Porov. MARTINOVE, Oleg, MARTINOVE ml., Mária, MARTINOVE Mária. Liečba závislosti od alkoholu. In *Psychiatria pre prax*. 2011, roč. 12. č. 3, s. 94-95.

¹⁴⁸ Rodinná terapia tvorí podstatnú súčasť liečby závislostí. Rodina a závislosť u jedinca sanavzjom ovplyvňujú. Na jednej strane závislosť ovplyvňuje aj rodinných príslušníkov daného jedinca a na druhej strane sa rodina môže podieľať na rozvoji a udržiavaní závislosti. Porov. RITVO, Eva C., GLICK, Ira D. *Párová a rodinná terapia*. Trenčín : Vydavateľstvo F, 2009; porov. SIMANOVÁ, Ľubica. *Manuál pre terapeutickú prácu s pacientami na ochrannom liečení protialkoholickom, protitoxikomanickom a ochrannom liečení patologického hráčstva v OLÚP*, n. o. Predná Hora. Liptovský Mikuláš : Bianco, 2021, s. 21.

Pri rodinnej terapii sú prítomní terapeut a celá rodina, ak to nie je možné, tak aspoň jej časť. Porov. KALINA, Kamil. *Psychoterapeutické systémy a jejich uplatnění v adiktologii*. Praha: Grada, 2013.

¹⁴⁹ Porov. ROTGERS, Frederick a kol. *Léčba drogových závislostí*. Praha: Grada Publishing, 1999; porov. SEIFERTOVÁ, Dagmar, PRAŠKO, Jan, HOSCHL, Cyril. *Postupy v léčbě psychických poruch*. Praha: Academia Medica Pragensis, 2004.

¹⁵⁰ Porov. RUKSTALIS, Margaret R., WEINRIEB, Robert. Principles of Addiction Medicine. In *Annals of Internal Medicine*. 2000, Vol. 131, No 8, pp. 635-636.

¹⁵¹ Porov. KUBIČKA, Luděk, SKÁLA, Jaroslav. Průběh a pětiletý výsledek protialkoholní léčby u pacientů hospitalizovaných 6 a 13 týdnů. In Luděk Kubička, Jaroslav Skála (Eds.): *Sborník studií o abúzu alkoholu a jiných návykových látek: Zprávy*. Praha-Bohnice: Výskumný ústav psychiatrický, 1982. č. 42., s. 185-219.

¹⁵² Porov. TURČEK, Michal. Doliečovanie pacienta po ústavnej liečbe. In *Protialkoholický obzor*. 1965, roč. 1, č. 1; porov. STRACHAN, J. George. *Alcoholism: treatable illness*. Center City: Hazelden Foundation, 1982; porov. BÚTORA, Martin. Štádiá uzdravovania v terapii alkoholizmu: trauma začiatku a dráma pokračovania. In *Psychiatria – psychoterapia – psychosomatika*. 2008, roč. 15, č. 2, s. 102-116.

¹⁵³ Porov. TURČEK, Michal a kol. *Komplexný manažment pacienta so závislosťou od alkoholu*. Bratislava: Ministerstvo zdravotníctva Slovenskej republiky, 2021, s. 22.

- porozumenie poruche spôsobenej užívaním alkoholu a pridružených problémov,
- motivácia pokračovať v doliečovaní po ukončení ústavnej alebo ambulantnej liečby,
- zlepšenie fyzického a duševného zdravia,
- zlepšenie cravingu a vytvorenie zručností na kontrolu spúšťačov (myšlienok, emócií a správania), ktoré vedú k užitiu alkoholu.

Metodológia, materiál a metódy

Hlavný cieľ je identifikácia základných príčin vzniku alkoholizmu klienta spojeného s problémovým správaním a procesu prechodu z pozície alkoholika do pozície abstinenta.

Z hlavného cieľa nám vyplynuli *parciálne ciele (PC)* kvalitatívneho výskumu, a to:

PC1: vytvoriť prípadovú štúdiu klienta so zameraním sa na proces „oslobodzovania sa od alkoholu“, spracovanú podľa 5 skúmaných oblastí, ktorými sú:

- vpád do alkoholizmu,
- pokusy o uzdravenie,
- proces uzdravenia,
- motív uzdravenia,
- zmeny a dopady na život po uzdravení,
- vízie do budúcnosti.

PC2: identifikovať u participanta podporné zdroje prechodu k abstinencii.

V súvislosti s hlavným a parciálnymi cieľmi výskumu sme si vyšpecifikovali základnú výskumnú otázku:

Sú podporné zdroje u človeka – alkoholika významnými činiteľmi prechodu z pozície alkoholika do pozície abstinenta ?

Objekt výskumu – participant – abstinujúci alkoholik.¹⁵⁴

V kvalitatívnom výskume išlo o *zámerný výber participanta*, s vymedzením nasledovných výberových podmienok:

- abstinujúci alkoholik,
- participant, ktorý absolvoval protialkoholické liečenia,
- participant, ktorý sa osobne podieľa so zdieľaním svojho procesu oslobodzovania sa od alkoholu v svojpomocných skupinách, resp. v skupinách bežnej populácie v rámci primárnej prevencie.

¹⁵⁴ Krajní kvalitatívni výskumníci tvrdia, že môže stačiť aj jeden rozhovor. Porov. MATULAY, S. *Kompendium metodologie sociologických výskumov*. Prešov : Kušnír, 2011, s. 57.

Charakteristika typu výskumu. Na základe skúmanej problematiky, predmetu skúmania, ako i v súvislosti so skúmaným objektom, sme sa rozhodli realizovať kvalitatívny výskum, ktorý podľa Rochovskej a kol.¹⁵⁵ predstavuje dôležitý nástroj skúmania sociálno-priestorových vzťahov. Pri *kvalitatívnom výskume* ide o „nenumerné šetrenie“, ktoré zahŕňa interpretáciu sociálnej reality.¹⁵⁶ Podstatou kvalitatívneho výskumu je skúmanie javov, analyzovanie ich príčin, vzťahov a súvislostí na malom počte zástupcov cieľovej skupiny.

V rámci predloženého príspevku prezentujeme prípadovú štúdiu, ktorá je v súčasnosti pokladaná za solídny spôsob vedeckého skúmania vhodný najmä na komplexný prístup k skúmanému sociálnemu javu. Prípadová štúdia je „idiografickým skúmaním jedného jedinca, rodiny, skupiny, organizácie, obce, či spoločnosti a jej hlavným účelom je popis, prijateľné sú aj pokusy o vysvetlenie“.¹⁵⁷ Taktiež Švaříček, Šedřová uvádzajú,¹⁵⁸ že prípadová štúdia je „empirickým designom, zmyslom ktorého je veľmi podrobné skúmanie a porozumenie jednému alebo niekoľko málo prípadom, „ide o zachytenie zložitosti prípadov, o popis vzťahov v ich celistvosti“.¹⁵⁹

Výsledky kvalitatívneho výskumu

V nasledujúcej časti je obsiahnutá prípadová štúdia klienta, ktorá je spracovaná podľa piatich kľúčových oblastí, s primárnym zameraním sa na proces „oslobodzovania sa od alkoholu“. Na to, aby sme vyabstrahovali najpodstatnejšie informácie, považujeme za dôležité, zamerať sa na prvú skúmanú oblasť – *Vpád do alkoholizmu*, spracovanú v Tabuľke 1, a teda priblížiť genézu vývoja závislosti klienta.

Tabuľka 1 Vpád do alkoholizmu

Genéza vývoja závislosti
Klient sa so závislosťou na alkohole stretával od útleho veku. Genetickú predispozíciu na závislosť mal predovšetkým z otcovej strany, kde sa uvedený sociálno-patologický jav vyskytoval v značnej miere u viacerých členov rodiny. Biologický otec spáchal samovraždu v dôsledku závislosti na alkohole v čase, keď mal klient 3 roky. Náhradný otec, ktorého si

¹⁵⁵ Porov. ROCHOVSKÁ, Alena, BLAŽEK, Matej, SOKOL, Martin. Ako zlepšiť kvalitu geografie: o dôležitosti kvalitatívneho výskumu v humánnej geografii. In *Geografický časopis*, 2007, roč. 59, č. 1, s. 323-358.

¹⁵⁶ Porov. DISMAN, Miroslav. 2000. *Jak se vyrábí sociologická znalost*. Praha: Karolinum, 2000.

¹⁵⁷ RUBIN, Allen, BABBIE, Earl. *Research methods for social work*. 4th edition. Belmont: Wadsworth / Thomson Learning, 2014, s. 390-391.

¹⁵⁸ Švaříček, Roman, Šedřová, Klára. *Kvalitativní výzkum v pedagogických vědách*. Praha: Portál. 2007, s. 97.

¹⁵⁹ HENDL, Jan. *Kvalitativní výzkum. Základní metody a aplikace*. Praha: Portál, 2024, s. 104.

mama po ovdovení zobrala za manžela, mal taktiež problém so závislosťou na alkohole. Detstvo prežil spolu so svojimi dvoma bratmi v chudobnejších pomeroch.

Prvý priamy kontakt s alkoholom mal vo svojich ôsmich rokoch. Uvádza, že po alkohole siahol zo zvedavosti v čase, keď boli rodičia na návšteve u susedov a alkohol zo stola zabudli odložiť. Spolu so starším bratom si zmiešali džús s Vodka. Brat sa nenapil, klient áno. Spomína si, že takto vypil niekoľko pohárov. Zastavil sa, až keď začal mať symptómy opitosti. Po príchode rodičov spal. O svojej skúsenosti s alkoholom rodičov neinformoval. Trávacie ťažkosti trvali približne tri dni, čo rodičia pripisovali chorobe.

Prvý intenzívnejší kontakt s alkoholom mal po príchode na strednú školu. Občasné, príležitostné pitie s partiou spolužiakov sa začalo stávať pravidlom, hlavne počas piatkov a víkendov. Uvádza, že hlavný dôvod pitia bolo nízke sebavedomie a strach nadviazať konverzáciu, bez požitia alkoholu, predovšetkým s opačným pohlavím.

Výrazný medzník nastal po strednej škole v čase, keď nastúpil na vojenčinu, ktorú slúžil vo vinárenskej lokalite, kde sa dostať k alkoholu nebol žiaden problém. Okrem toho tu prišiel do kontaktu s drogami, predovšetkým s pervitínom, ktorý často kombinoval s alkoholom. Po príchode domov sa zamestnal v gastronómii, kde pracoval ako čašník. Prístup k alkoholu bol jednoduchý a popíjanie v práci sa stalo bežnou rutinou. V úvode sa ospravedlňoval tým, že mal ťažký deň v práci, často to pripisoval problému s komunikáciou so zákazníkom či problému čeliť kontaktu so ženou. Neskôr si uvedomil, že piť musí, aby zastavil tras ruky, ktorý mal ako sprievodný jav v rámci abstinenčných príznakov. V tom čase si začal uvedomovať, že je v začarovanom kruhu, z ktorého sa nevie dostať. Pil v práci, doma, pil všade. Ako hlavný dôvod uvádzal nespokojnosť so svojím životom.

Zdroj: *Vlastné spracovanie*

V Tabuľkách 2 až 5 sú obsiahnuté informácie zamerané na dôležité obdobia v živote klienta, spojené s ďalšou skúmanou oblasťou, ktorou sú *Pokusy o uzdravenie*. Na základe uvedených Tabuliek môžeme pozorovať štyri významné medzníky v súvislosti so závisťou. Prvý pokus o uzdravenie súvisel so závislosťou na pervitíne, z čoho sa mu poradilo vyliečiť bez pomoci odborníkov. Zvyšné tri pokusy súvisiace s „oslobodzovaním sa od alkoholu“ boli neúspešné.

Tabuľka 2 Pokus o uzdravenie – rok 2005

Uzdravenie
Rok 2005

Prvý prelomový rok, kedy sa mu podarilo zdolať závislosť na pervitíne. Mal 24 rokov a obrovské dlžoby. V tom čase si začal uvedomovať, že závislosť na uvedenej droge, značným spôsobom degraduje jeho osobnosť a zároveň mu to bránilo vo vývoji jeho vlastného „JA“. Tvrdí, že okolie nemalo vplyv na jeho rozhodnutí. So závislosťou skončil, pretože to chcel sám. Závislosť na pervitíne neprebehla za pomoci odborníkov, avšak klient ju nahradil alkoholom.

Zdroj: *Vlastné spracovanie*

Nasledujúce Tabuľky 3- 5 obsahujú informácie súvisiace s procesom liečby na alkohole, v rámci ktorých nedošlo k očakávanému záveru.

Tabuľka 3 Pokus o uzdravenie – rok 2008

Pokus o uzdravenie
Rok 2008
<p>Keď mal klient 27 rokov podstúpil prvú terapiu u psychiatričky, ktorú mu sprostredkovala mama. Súhlasil, pretože tlak zo strany okolia bol obrovský. Bol bez peňazí, priateľov, mal dlhy, no najviac ho trápilo, že ubližuje jedinej žene, ktorá ho v živote nikdy nesklamala – svojej mame. Terapia nemala na klienta žiaden pozitívny vplyv, a tak mu bola psychiatričkou odporúčaná liečba v Odbornom liečebnom ústave psychiatrickom (ďalej len OLÚP) na Prednej Hore. Liečba trvala 3 mesiace. Počas celého procesu liečby nemal žiadne komplikácie, dodržiaval interné pravidlá. Po prepustení abstinovao pol roka, našiel si prácu a zamestnal sa v gastronómii. V práci sa mu páčilo a vďaka jeho šikovnosti bol behom pár mesiacov povýšený. Zlomový moment nastal počas Silvestra, keď spoločne s kolegami oslavovali koniec starého a príchod Nového roka. V ten večer sa klient napil z pohára kolegyne, v ktorej nebola voda, ale alkohol riedený s džúsom. Kontakt s alkoholom sa stal opätovným katalyzátorom závislosti a aj napriek tomu, že si povedal, že si vypije „len“ v tú noc a viac už nebude, nedokázal potlačiť svoju spustenú závislosť. Problém s alkoholom bol späť, v dôsledku čoho stratil v krátkom čase zamestnanie.</p>

Zdroj: *Vlastné spracovanie*

Tabuľka 4 Pokus o uzdravenie – rok 2009

Pokus o uzdravenie
Rok 2009
<p>Po niekoľkých mesiacoch ťahového pitia sa klient z vlastnej vôle, ale aj z dôvodu tlaku rodiny, rozhodol podstúpiť ďalšiu liečbu. Tentokrát išlo o 3-týždňovú liečbu v Centre</p>

pre liečbu drogových závislostí v Košiciach (ďalej len CPLDZ). Po odchode z CPLDZ prepustili v rovnakom čase aj klientovho nevlastného otca z výkonu trestu odňatia slobody (ďalej len VTOS). Ani druhý pokus o abstinenciu nedopadol podľa očakávania a klient začal po 3 týždňoch od prepustenia z CPLDZ opätovne piť. Tlak a napätie vyplývajúce z klientovej závislosti už nedokázala uniesť mama ani mladší brat, a tak odišli zo spoločného podnájmu. Klient ostal v byte sám, no keďže nemal za čo platiť podnájom, musel sa z bytu v krátkom čase vysťahovať. V tom čase požiadal o pomoc otca, ktorý mu zaplatil 3 mesačný depozit za ubytovňu, v ktorej istý čas žil.

Zdroj: Vlastné spracovanie

Tabuľka 5 Pokus o uzdravenie – rok 2010/2011

Pokus o uzdravenie
Rok 2010 - 2011
<p>Ďalšia liečba, ktorú klient podstúpil bola iniciovaná zo strany nevlastného otca (ďalej len otec) v roku 2010. Klient bol hospitalizovaný v psychiatrickej nemocnici v Michalovciach na dva mesiace. Už počas blížiaceho sa termínu prepustenia vedel, že jeho kroky povedú do krčmy, kde sa opije. Pítie začalo hneď po prepustení, v deň, keď ho otec priviezol na ubytovňu, ktorú mu opätovne na niekoľko mesiacov vyplatil. Scenár sa opakoval a klienta po uplynutí vyplatených mesiacov vyhodili z ubytovne. Opätovne kontaktoval otca a dožadoval sa pomoci. Otec mu poskytol pomocnú ruku a vybavil mu liečbu v CPLDZ. Keďže nástup bol možný až o 2 týždne, otec ho ubytoval v izbe, ktorá bola súčasťou krčmy, ktorú vlastnil. Tam mal klient jednoduchý prístup k alkoholu, predovšetkým v noci, keď tam zostal sám.</p> <p>Po nástupe do CPLDZ sa zoznámil s mužom, s ktorým bol ubytovaný v spoločnej izbe. Dohodli sa, že po ukončení liečby, začnú spolu bývať na ubytovni. Po prepustení svoj plán naplnili. Problém nastal hneď v deň po prepustení, keď si klientov spolubývajúci priniesol na izbu alkohol a začal popíjať. Klient dokázal odolávať 3 týždne, ktoré ako sám uvádza, boli nesmierne náročné. Po 3 týždňoch podľahol aj on. Keďže nepracoval, ubytovňu nemal za čo platiť, a tak ho opätovne vyhodili na ulicu. Znova sa obrátil na pomoc k otcovi, ktorý ho tentokrát odmietol. Klient skončil na ulici, kde mu neznámy človek bez domova odporučil ísť požiadať o pomoc do Charitného domu v Košiciach. Odtiaľ ho distribuovali do útulku na Fialkovej ulici v Košiciach. Ako klient sám uvádza, väčšinu času strávil na ulici, pretože</p>

bol sústavne pod vplyvom alkoholu. Často prespával na lavičkách na ulici alebo v bránach obytných domov.

Zdroj: *Vlastné spracovanie*

Najvýznamnejším medzníkom v živote klienta bol rok 2013, kedy došlo k jeho uzdraveniu od závislosti na alkohole. Kľúčové ukazovatele / momenty, sú popísané v Tabuľke 6.

Tabuľka 6 Uzdravenie – rok 2013

Uzdravenie
Rok 2013
<p>Rok 2013 bol prelomovým rokom, kedy klient realizoval posledný pokus o uzdravenie, ktorý bol aj úspešný. Na liečenie sa prihlásil sám, pretože sa blížili Vianoce, ktoré nechcel prežiť v útulku. V tom čase cítil, že nemá síl a nevládze ďalej takto žiť. Absolvoval 2-mesačný liečebný pobyt v CPLDZ. Po ukončení liečby nasledoval návrat do útulku, kedy si začal triezvo uvedomovať, kde sa nachádza a tiež, že takto žiť ďalej nechce.</p> <p>Do CPLDZ chodil pravidelne dvakrát do týždňa, kde mu boli podávané lieky na tlmenie chuti na alkohol. Vo voľnom čase navštevoval terapeutické skupiny. Ocitol sa v novej situácii režimu, kde mu rozvrh a vyplnenie voľného času začalo dávať nádej na lepší život. V tom čase sa stretol s kamarátom z minulosti, ktorý mu ponúkol prácu v oblasti hotelierstva. Klient ponuku prijal a na istý čas, sa stal jeho pravou rukou.</p> <p>Jeho život sa začal uberať v mnohých ohľadoch novým smerom. Začal sa viac socializovať aj cez sociálne siete, kde sa zoznámil s dievčaťom, do ktorej sa zaľúbil. Láska nebola z jej strany opätovaná. Zlomené srdce ho priviedlo k úvahe nad návštevou krčmy. V tej chvíli mu zavolať kamarát a dohodli si stretnutie, ktoré navždy zmenilo jeho pohľad na život.</p>

Zdroj: *Vlastné spracovanie*

Tabuľka 7 je koncentrovaná na oblasť – *Motív uzdravenia* a obsahuje faktory, ktoré zohrávali neodmysliteľnú úlohu pri procese uzdravenia.

Tabuľka 7 Motív uzdravenia / sebauvedomenie

Stretnutie s priateľom
Január 2014
<p>Interakcia s priateľom, bolo pre klienta začiatkom cesty uzdravenia. Počas stretnutia mu klient vyrozprával svoj príbeh. Kamarát mu odporučil knihu s názvom – <i>Štyri dohody</i>, ktorá mu výrazným spôsobom zmenila život. Po prečítaní knihy začal mať otvorené myslenie.</p>

Publikácia sa stala sprievodcom na jeho ceste životom. Najpodstatnejšie body z knihy si nalepil na stenu v útulku, v ktorej sa zdržiaval.

Za zlomový moment svojho života považuje jedno, na prvý pohľad obyčajné ráno. Ako vždy fajčil pred budovou útulku, hlavu mal prázdnu, bez myšlienok a v istom okamihu sa mu prihodilo niečo ťažko zadefinovateľné, čomu sám pripisuje spirituálny, nadpozemský rozmer a definuje to ako: „*nádech do nového života*“, alebo ako „*dotyk Boží*“, pretože v tú chvíľu uveril v existenciu Boha.

Odvtedy sa začal zamýšľať nad životom, rozhodol sa študovať na strednej zdravotnej škole, denne si stanovoval ciele, ktoré sa snažil plniť. Postupne nadobúdala sebavedomie a vieru v seba. Začal pracovať na náprave toho, čo pred tým pokazil.

Požiadal o odpustenie ľudí, ktorým ublížil. Ak sa stalo, že ho odmietli, akceptoval a prijal to. Popritom si šetril na podnájom. Významným rokom v jeho živote bol rok 2016, kedy sa mu podarilo odísť z nocľahárne do podnájmu, do ktorého išiel bývať spolu s kolegom.

Zdroj: *Vlastné spracovanie*

Vychádzajúc zo skutočnosti, že klient je dlhodobo abstinujúci alkoholik, koncentrovali sme časť prípadovej štúdie aj na oblasť - *Dopady na život klienta*, ktoré sa prejavili v pozitívnom zmysle slova od čias jeho abstinencie. Kľúčové ukazovatele sú obsiahnuté v Tabuľke 8.

Tabuľka 8 Zmeny a dopady na život po uzdravení

Dopady na život
Klient uvádza, že najvýraznejšie zmeny v živote sa mu podarilo uskutočniť v oblasti:
- vzťahov, predovšetkým rodinných,
- vlastného „JA“ (začal cítiť, že žije nový život, cítiť emócie, zmeny myslenia, uvažovať, nadobudol nový spirituálny rozmer, kreoval svoj charakter),
- sebapoznávania a sebarozvoja,
- materiálneho a finančného zabezpečenia,
- bývania,
- práce,
- vzdelania (aktuálne študuje na vysokej škole).

Zdroj: *Vlastné spracovanie*

V rámci prípadovej štúdie sme poslednú skúmanú oblasť zamerali na *Vízie a ciele* klienta, ktoré by chcel dosiahnuť z krátkodobého aj dlhodobého hľadiska. Opisované informácie sú spracované v Tabuľke 9.

Tabuľka 9 Vízie do budúcnosti

Vízie a ciele
<ul style="list-style-type: none">• Medzi aktuálne ciele klienta patrí:<ul style="list-style-type: none">- Úspešne ukončiť vysokoškolské vzdelanie druhého stupňa v odbore: sociálna práca,- Robiť osvetu v rámci riešenej problematiky,- Pokračovať v realizácii besied a workshopov na tému závislosť a jej možnosti riešenia,- Pokračovať v práci na pozícii – PEER pracovníka a byť súčinný pri vedení skupín Anonymných alkoholikov,- Zamestnať sa ako sociálny pracovník a pracovať s ľuďmi závislými na alkohole.• Medzi dlhodobé vízie klienta patrí:<ul style="list-style-type: none">- Založiť si vlastné zariadenie zamerané na pomoc ľuďom závislým na alkohole,- Rozvíjať sa v spirituálnej, kognitívnej aj konatívnej rovine.

Zdroj: Vlastné spracovanie

Počas realizovaného rozhovoru s klientom sme považovali za prínosné, spracovať v rámci prípadovej štúdie aj motivačné výroky klienta, nachádzajúce sa v Tabuľke 10, ktoré môžu byť efektívne pre ľudí s podobnými problémami.

Tabuľka 10 Výroky klienta

Výroky
„Uzdravenie je proces.“
„Začal som mať otvorené myslenie.“
„Mama je jediná žena, ktorá ma nikdy nesklamala.“
„Naladil som sa na vyššiu frekvenciu.“
„Rozvrh a činnosť mi dávala nádej.“
„Nevidím viac zmysle v alkohole pri riešení problémov.“
„Problémom treba čeliť a riešiť ich.“
„Nie je príbeh, je len cesta.“

Zdroj: Vlastné spracovanie

Diskusia k získaným výsledkom kvalitatívneho výskumu

Na základe realizovaného kvalitatívneho výskumu, kde sme uplatnili metódu - prípadovú štúdiu klienta zameranú na proces „oslobodzovania sa od alkoholu“, sme prostredníctvom jej diferenciacie podľa 5 skúmaných oblastí, došli k viacerým záverom.

Môžeme konštatovať, že výrazný vplyv na vznik klientovej závislosti mali, okrem genetických predispozícií, prostredie a okruh priateľov, s ktorými sa kontaktoval. Tieto výsledky môžeme podporiť poznatkami viacerých odborníkov,¹⁶⁰ ktorí sa zhodujú v tom, že na vývoj rizikového správania v podobe rozvoja závislostí má vplyv sociálne prostredie jedinca. Viacerí autori pokladajú práve faktory prostredia za najsilnejšie pôsobiace a najrozhodujúcejšie pri vzniku závislosti.¹⁶¹ Aj Porjesz et al. vo svojom výskume zistili,¹⁶² že alkoholizmus je komplexná multifaktoriálna porucha ovplyvnená tak geneticky ako aj prostredím. Nie je teda špecifickou poruchou, ale spektrom, v ktorom sa spolu vyskytujú príznaky psychiatrické s príznakmi látkovej závislosti.

Za príznačný element, ktorý zohrával sekundárnu rolu pri vzniku závislosti považujeme povahové črty ako nízke sebavedomie a problém s komunikáciou, ktoré dokázal klient potlačiť výlučne v prípade, ak bol pod vplyvom alkoholu. Otázkou sebaúcty v kontexte závislosti sa zaoberali i Dimoff a Carper, ktorí bludný kruh vzťahu drogy a sebaúcty dokresľujú slovami, že: „Užívanie drog plodí nízku sebaúctu a nízka sebaúcta podporuje ich užívanie“.¹⁶³

Podľa Martinove a kol. pri plánovaní liečby závislosti od alkoholu je potrebné brať do úvahy aj rodinnú a sociálnu situáciu pacienta, jeho schopnosť využívať rôzne formy liečby a jeho telesný stav. Liečba by mala byť dlhodobá a mal by kombinovať viac liečebných modalít.¹⁶⁴ Pri skúmaní ďalších oblastí sme zistili, že klient celkovo absolvoval štyri liečenia zamerané na odstránenie závislosti na alkohole. Zaujímavou skutočnosťou je, že pokusy, ktoré klient absolvoval z iniciatívy rodinných príslušníkov, boli neúspešné a v krátkom čase sa u neho objavila túžba po alkohole. Taktiež Nešpor vo svojom výskume došiel k záveru,¹⁶⁵ že opätovný návrat k užívaniu alkoholu po úspešnej liečbe môže viesť k znovuobjaveniu spomínanej túžby. Zároveň môžeme pozorovať, že po každom neúspešnom pokuse o uzdravenie, bol podpornou osobou v živote klienta nevlastný otec, ktorý mu zakaždým podal

¹⁶⁰ Porov. TARTER, Ralph E., VANYUKOV, Michael, KIRISCI, Levent, REYNOLDS, Maureen, CLARK, Duncan B. Predictors of Marijuana Use in Adolescents Before and After Licit Drug Use: Examination of the Gateway Hypothesis. In *The American Journal of Psychiatry*. 2006, Vol. 163, No 12, pp. 2134-2140.

¹⁶¹ Porov. KOLIBÁŠ, Eduard, NOVOTNÝ, Vladimír. *Alkoholizmus a drogové závislosti*. Bratislava: Univerzita Komenského, 1996; porov. NOVOTNÝ, Ivan. *Abstinencia ako vyšší princíp*. Bratislava: Ústav zdravotnej výchovy, 1998; porov. ONDREJKOVIČ, Peter. Kriminalita mládeže ako výzva spoločnosti. In *Otázky kriminality mládeže: Zborník Príspevkov z medzinárodnej konferencie o kriminalite mládeže*. Bratislava: MVSR a IUVENTA, 2000, s. 29-47; porov. PRESL, Jiří. *Drogová závislosť: Môže byť ohrozeno i Vaše dieťa?* Praha: Maxdorf, 1995.

¹⁶² Porov. PORJESZ, Bernice, RANGASWAMY, Madhavi, KAMARAJAN, Chella, JONES, Kevin A., PADMANABHAPILLAI, Ajayan, BEGLLEITER, Henri. The utility of neurophysiological markers in the study of alcoholism. In *Clin Neurophysiol*. 2005, Vol. 116, No 5, pp. 993-1018.

¹⁶³ DIMOFF, Timothy, CARPER, Steve. *Berie vaše dieťa drogy?* Bratislava: Obzor, 1994, s. 85.

¹⁶⁴ Porov. MARTINOVE, Oleg, MARTINOVE ml., Mária, MARTINOVE Mária. Liečba závislosti od alkoholu. In *Psychiatria pre prax*. 2011, roč. 12, č. 3, s. 94-95.

¹⁶⁵ Porov. NEŠPOR, Karel. *Návykové chováni a závislosť. Současné poznatky a perspektivy léčby*. 5. vyd. Praha: Portál, 2018.

pomocnú ruku. Chválová vo svojom výskume zistila,¹⁶⁶ že rodina sa snaží pomôcť členovi závislému od alkoholu.

Paradoxne, po tretej neúspešnej liečbe, keď sa klientovi otočil chrbtom v problémovej situácii aj otčim, klient vyhľadal odbornú pomoc sám a po absolvovaní liečby sa mu poradilo „oslobodiť sa od alkoholu.“ V tomto kontexte je i názor Mojtovej,¹⁶⁷ ktorá tvrdí, že u príbuzných ľudí závislých na alkohole môže dôjsť po rôznych sľuboch a sklamaniach k rezignácii podieľať sa na riešení problému a z toho vyplývajúca pasivita z ich strany vedie k udržiavaniu závislosti člena rodiny.

Podľa Bútoru¹⁶⁸ klient po ukončení liečby prechádza procesom uzdravovania sa z choroby a na tento proces určitým spôsobom kognitívne spracúva, emocionálne prežíva a behaviorálne reaguje.

Na základe prípadovej štúdie môžeme ďalej konštatovať, že výrazný medzník v živote klienta nastal po absolvovaní poslednej liečby, kedy sa opätovne vrátil do útulku, začal sa triezvymi očami dívať na svet a bilancovať svoj život. Klient zároveň považuje za výrazný aspekt pri abstinencii – spirituálny zážitok, ktorý prežil v roku 2013 a zdôrazňuje význam knihy, ktorú mu odporučil priateľ, a ktorá sa po prečítaní stala jeho mentorom života. V súvislosti so spiritualitou Riesel uvádza,¹⁶⁹ že zaoberať sa spirituálnou, duchovnou oblasťou klientovho života postihnutého závislosťou, môže byť významnou pomocou pre jeho uzdravenie. Taktiež Ďanovský¹⁷⁰ vo svojom výskume prichádza k pozitívnemu zisteniu, že ľudia s vyššou mierou spirituálnej pohody vykazujú vyššiu úspešnosť liečby. Pozitívne výsledky vplyvu spirituality pri liečbe závislosti prináša aj Pardini et al.,¹⁷¹ ktorých výsledky štúdie poukázali na pozitívnu koreláciu medzi spiritualitou a dobrými copingovými stratégiami, zvýšenou odolnosťou voči stresu a optimistickejšou životnou orientáciou. Otázkou významu spirituality v liečbe závislých na alkohole sa zaoberal i Wnuk.¹⁷² Závěry jeho výskumu, ktorý

¹⁶⁶ Porov. CHVÁLOVÁ, Lucia. *Alkoholizmus a sociálna práca so závislým klientom: diplomová práca*. Bratislava: VŠZaSP sv. Alžbety, 2013.

¹⁶⁷ Porov. MOJTOVÁ, Martina. *Sociálna práca v zdravotníctve*. Bratislava: VŠZaSP sv. Alžbety, 2010.

¹⁶⁸ Porov. BÚTORA, Martin. Štádiá uzdravovania v terapii alkoholizmu: trauma začiatku a dráma pokračovania. In *Psychiatria – psychoterapia – psychosomatika*. 2008, roč. 15, č. 2, s. 102-116.

¹⁶⁹ Porov. RIESEL, Petr. Príspevek ke studiu vlivu spirituality na vznik a rozvoj závislosti na drogách a na následné změny identity postihnutých osob a možné způsoby léčby. In *Adiktologie*. 2017, roč. 17, č. 1, s. 56-62.

¹⁷⁰ Porov. ĎANOVSÝ, Jozef. Úroveň spirituality a úspešnosť liečby u závislých. In *Psychiatria pre prax*. 2016, roč. 17, č. 1, s. 33-36.

¹⁷¹ Porov. PARDINI, Dustin A., PLANTE, Thomas, G., SHERMAN, Allen, & STUMP, Jamie E. Religious faith and spirituality in substance abuse recovery: Determining the mental health benefits. In *Journal of substance abuse treatment*. 2000, Vol. 19, No 4, pp. 347-354.

¹⁷² Porov. WNUK, Marcin. Indirect Relationship between Alcoholics Anonymous Spirituality and Their Hopelessness: The Role of Meaning in Life, Hope, and Abstinence Duration. In *Religions*. 2021, Vol. 12, No 11, pp. 2-14.

sa zameriaval na liečbu anonymných alkoholikov poukázali na dôležitosť faktora duchovného rastu v procese liečby, ktorý zlepšuje zmysel života, nádej a eliminuje pocity beznádeje. Taktiež štúdia McInerney a Cross¹⁷³ zdôrazňuje úlohu sekulárnej spirituality ako mechanizmu zvládania závislosti na alkohole a ukazuje, že môže byť účinnou liečbou pre jednotlivcov, ktorí sa chcú zotaviť, bez ohľadu na ich systém viery.

Na základe predloženej prípadovej štúdie je zrejmé a dovoľíme si i tvrdiť, že prechod zo závislosti k abstinencii je zložitý a zdĺhavý proces, ktorý prináša pre abstinujúceho postupné benefity vo viacerých oblastiach. Toto tvrdenie podkladáme i výsledkami výskumu autorov Rubio et al.,¹⁷⁴ ktorí poukázali na skutočnosť, že zotavenie zo závislosti a prechod k abstinencii je dlhodobý proces, ktorý zahŕňa zlepšenie pohody a kvality života, pričom najvýraznejšie zmeny nastávajú počas prvých 5 rokov abstinencie. Poukázali taktiež na skutočnosť, že k zlepšeniu sociálnych vzťahov došlo v časovom horizonte do 10 rokov a k psychologickému pohode došlo po viac ako 10 rokoch abstinencie, čo poukazuje na zdĺhavý proces uzdravovania sa. Štúdia Teixeira et al.¹⁷⁵ ukazuje, že pri liečbe klientov s poruchami spôsobenými užívaním alkoholu má dlhšia doba abstinencie pozitívny vplyv na kvalitu života a ich celkovú pohodu.

Pri vyhodnotení oblasti súvisiacej s dopadom abstinencie na klientov život sme zistili, že najvýraznejšie pozitívne zmeny sa prejavili v oblasti rodinných vzťahov, bývania, práce, vzdelania, materiálneho, finančného zabezpečenia, sebapoznania a sebarozvoja. V kontexte tohto záveru sa prikláňame k názoru McKee et al.,¹⁷⁶ ktorí vo svojej štúdiu uviedli, že úloha priateľských a partnerských vzťahov je v liečbe alkoholizmu dôležitá a taktiež silnejšie zameranie v liečbe na redukciu depresívnych symptómov a na zvýšenie kvality partnerských a priateľských vzťahov môže zvýšiť pravdepodobnosť dlhšie trvajúcej abstinencie.

Pri skúmaní poslednej oblasti sme došli k záveru, že medzi primárne ciele klienta môžeme zaradiť: ukončenie vysokoškolského vzdelania, realizácia osvety a besied na tému závislosť či zamestnať sa v oblasti sociálnej práce. Dlhodobou víziou klienta je založiť si vlastné zariadenie zamerané na skúmanú problematiku a rozvíjať sa v spirituálnej, kognitívnej aj konatívnej oblasti.

¹⁷³ Porov. McINERNEY, Kevin, CROSS, Aimslea. A Phenomenological Study: Exploring the Meaning of Spirituality in Long-term Recovery in Alcoholics Anonymous. In *Alcoholism Treatment Quarterly*. 2021, Vol. 39, Issue 3, pp. 282-300.

¹⁷⁴ Porov. RUBIO, Gabriel, RODRIGUEZ, Laura Esteban, SION, Ana, KHAZAAL, Yasser et al. How, when, and to what degree do people with alcohol dependence recover their psychological wellbeing and quality of life? The Madrid Recovery Project. In *Frontiers in Psychiatry*. 2023, Vol. 14, pp. 1-20.

¹⁷⁵ Porov. TEIXEIRA, Joana, FERREIRA, Sónia, MOUTINHO, Lidia. Quality of life and abstinence in alcohol use disorders. In *European Psychiatry*. 2021. S569.

¹⁷⁶ Porov. McKEE, Laura G., BONN-MILLER, Marcel O., MOOS, Rudolf H. Depressive symptoms, friend and partner relationship quality, and posttreatment abstinence. In *J Stud Alcohol Drugs*. 2011, Vol. 72, No 1, pp. 141-150.

Záver

Podľa Frankla¹⁷⁷ „Zmyslupnosť života je možné vidieť i v tom, že človek vnútorne prekonáva nešťastie, do ktorého sa dostal, a že zvládaním ťažkej situácie vnútorne rastie, dozrieva a to i tam, kde mu je mnohé odopreté, čo druhí môžu užívať v plnosti.“ Samotná abstinencia by nemala byť zmysel života. V tomto kontexte Jílek uvádza,¹⁷⁸ že abstinencia je prostriedok, ktorý umožňuje abstinujúcim závislým žiť podľa vlastných predstáv, žiť inak ako predtým a nájsť zmysel iného konania v ich živote. Kalina dopĺňa,¹⁷⁹ že abstinencia je prostriedkom k dosiahnutiu zmeny vo vnímaní seba samých, vo vzťahoch, vo vyzrievaní človeka.

Liečba závislých jedincov a ich nasmerovanie k trvalej abstinencii má veľký význam pre nich samotných, ale i význam v celospoločenskom kontexte. Okruhlica uvádza,¹⁸⁰ že vlastná abstinencia po prekonanej závislosti začína až vtedy, keď jedinec so závislosťou vychádza z uzatvoreného, chráneného prostredia do prostredia, kde je vystavený ponuke návykových látok a rizikám ich užívania.

Koncepcia zmeny zo závislosti k abstinencii znamená postupné zlepšenie kvality života a spokojnosti, ktoré súvisia s permanentným udržaním abstinencie. Rozhodnutie závislého jedinca zmeniť svoj život a pracovať na sebe je krokom k hľadaniu nového zmyslu života, kde abstinencia sa často stáva najvyššou hodnotou otvárajúcou priestor pre nový rast. V tomto procese je nevyhnutná silná motivácia uskutočniť zmenu a reštrukturalizáciu zo života závislého jedinca do života abstinujúceho. V tomto kontexte je si potrebné uvedomiť, že každý jedinec, ktorý prešiel neľahkým procesom liečby a zrealizoval za pomoci tímu pomáhajúcich profesií cieľené zmeny, je si vedomý krehkosti úspechu, ktorý je potrebné neustále upevňovať.

Zoznam použitej literatúry

BÚTORA, Martin. Štádiá uzdravovania v terapii alkoholizmu: trauma začiatku a dráma pokračovania. In *Psychiatria – psychoterapia – psychosomatika*. 2008, roč. 15, č. 2, s. 102-116.

DIMOFF, Timothy, CARPER, Steve. *Berie vaše dieťa drogy?* Bratislava: Obzor, 1994. 186 s. ISBN 80-21502-74-6.

DISMAN, Miroslav. *Jak se vyrábí sociologická znalost*. Praha : Karolinum, 2000. 367 s. ISBN 978-80-246-1966-8.

¹⁷⁷ KŘIVOHLAVÝ, Jaro. *Psychologie smysluplnosti existence*. Praha: Grada Publishing, 2006.

¹⁷⁸ Porov. JÍLEK, Jan. *Ze závislosti do nezávislosti*. Praha: Jílek, 2008.

¹⁷⁹ Porov. KALINA, Kamil. *Psychoterapeutické systémy a jejich uplatnění v adiktologii*. Praha: Grada, 2013.

¹⁸⁰ Porov. OKRUHLICA, Eubomír. *Ako sa prakticky orientovať v závislostiach. Otázky na vrchole života*. Bratislava: Inštitút drogových závislostí pri CPLDZ, 1998.

- ĎANOVSKÝ, Jozef. Úroveň spirituality a úspešnosť liečby u závislých. In *Psychiatria pre prax*. 2016, roč. 17, č. 1, s. 33-36.
- FISCHER, Slavomil, ŠKODA, Jiří. *Sociální patologie: závažné sociálně patologické jevy, příčiny, prevence, možnosti řešení*. 2. rozšířené a aktualizované vydanie. Praha: Grada, 2014. 232 s. ISBN 978-80-247-5046-0.
- HENDL, Jan. *Kvalitativní výzkum. Základní metody a aplikace*. Praha: Portál, 2024. 496 s. ISBN 978-80-26219682.
- CHVÁLOVÁ, Lucia. *Alkoholizmus a sociálna práca so závislým klientom: diplomová práca*. Bratislava: VŠZaSP sv. Alžbety, 2013. 75 s.
- JÍLEK, Jan. *Ze závislosti do nezávislosti*. Praha: Jílek, 2008. 223 s. ISBN 978-80-85524-03-1.
- KALINA, Kamil, ADAMEČEK, David, BARTOŠÍKOVÁ, Ivana, BAYER, David, BÉM, Pavel. *Drogy a drogové závislosti 2, mezioborový přístup*. Praha: Úřad vlády České republiky, 2003. 343 s. ISBN 80-86734-05-6.
- KALINA, Kamil. *Psychoterapeutické systémy a jejich uplatnění v adiktologii*. Praha: Grada, 2013. 528 s. ISBN 978-80-247-4361-5.
- KOLIBÁŠ, Eduard, NOVOTNÝ Vladimír. *Alkoholizmus a drogové závislosti*. Bratislava: Univerzita Komenského, 1996. 120 s. ISBN 80-223107-8-6.
- KŘIVOHLAVÝ, Jaro. *Psychologie smysluplnosti existence. Otázky na vrcholu života*. Praha: Grada Publishing, 2006. 204 s. ISBN 80-247137-0-5.
- KUBIČKA, Luděk, SKÁLA, Jaroslav. Průběh a pětiletý výsledek protialkoholní léčby u pacientů hospitalizovaných 6 a 13 týdnů. In Luděk Kubička, Jaroslav Skála (Eds.): *Sborník studií o abúzu alkoholu a jiných návykových látek: Zprávy*. Praha-Bohnice: Výskumný ústav psychiatrický, 1982, č. 42, s. 185-219.
- OKRUHLICA, Ľubomír. *Ako sa prakticky orientovať v závislostiach*. Bratislava: Inštitút drogových závislostí pri CPLDZ, 1998. 276 s. ISBN 80-968111-1-8.
- MARTINOVE, Oleg, MARTINOVE ml., Mária, MARTINOVE Mária. Liečba závislosti od alkoholu. In *Psychiatria pre prax*. 2011, roč. 12, č. 3, s. 94-95.
- MATULAY, Stanislav. *Kompendium metodológie sociologických výskumov*. Prešov: Kušnír, 2011. 68 s. ISBN 978-80-894-0423-0.
- McINERNEY, Kevin, CROSS, Aimslea. A Phenomenological Study: Exploring the Meaning of Spirituality in Long-term Recovery in Alcoholics Anonymous. In *Alcoholism Treatment Quarterly*. 2021, Vol. 39, Issue 3, pp. 282-300. doi.org/10.1080/07347324.2021.1895016

- McKEE, Laura G., BONN-MILLER, Marcel O., MOOS, Rudolf H. Depressive symptoms, friend and partner relationship quality, and posttreatment abstinence. In *J Stud Alcohol Drugs*. 2011, Vol. 72, No 1, pp. 141-150. DOI: 10.15288/jsad.2011.72.141.
- MOJTOVÁ, Martina. *Sociálna práca v zdravotníctve*. Bratislava: VŠZaSP sv. Alžbety, 2010. 137 s. ISBN 978-80-89271-45-0.
- NEŠPOR, Karel. *Návykové chování a závislost. Současné poznatky a perspektivy léčby*. 5. vyd. Praha: Portál, 2018. 256 s. ISBN 78-80-262-1357-4.
- NEŠPOR, Karel, CSÉMY, Ladislav. *Léčba a prevence závislostí*. Příručka pro praxi. Praha: Psychiatrické centrum Praha 1996. 201 s. ISBN 80-85121-52-2.
- NOVOTNÝ, Ivan. *Abstinencia ako vyšší princíp*. Bratislava: Ústav zdravotnej výchovy, 1998. 68 s. ISBN 80-7159-110-6.
- NOVOTNÝ, Vladimír, HERETIK, Anton, HERETIK, ml. Anton, PEČEŇÁK, Ján, RITOMSKÝ, Alojz. Epidemiológia alkoholizmu. Alkoholizmus a drogové závislosti. In *Protialkoholický obzor*. 2007, roč. 42, č. 1, s. 283-296.
- NOVOTNÝ, Vladimír, KOLIBÁŠ Eduard, OLOSOVÁ Zuzana. Okolnosti hospitalizácie u pacientov so závislosťou od alkoholu. Alkoholizmus a drogové závislosti. In *Protialkoholický obzor*. 2006, roč. 41, č. 4, s. 243-252.
- ONDREJKOVIČ, Peter. Kriminalita mládeže ako výzva spoločnosti. In *Otázky kriminality mládeže: Zborník Príspevkov z medzinárodnej konferencie o kriminalite mládeže*. Bratislava: MVSR a IUVENTA, 2000, s. 29-47. ISBN 80-88893-65-8.
- PARDINI, Dustin A., PLANTE, Thomas, G., SHERMAN, Allen, & STUMP, Jamie E. Religious faith and spirituality in substance abuse recovery: Determining the mental health benefits. In *Journal of substance abuse treatment*. 2000, Vol. 19, No 4, pp. 347-354. doi:10.1016/s0740-5472(00)00125-2
- PORJESZ, Bernice, RANGASWAMY, Madhavi, KAMARAJAN, Chella, JONES, Kevin A., PADMANABHAPILLAI, Ajayan, BEGLLEITER, Henri. The utility of neurophysiological markers in the study of alcoholism. In *Clin Neurophysiol*. 2005, Vol. 116, No 5, pp. 993-1018.
- PRESL, Jiří. *Drogová závislost: Může být ohroženo i Vaše dítě?* Praha: Maxdorf, 1995. 88 s. ISBN 80-85800-25-X.
- RIESEL, Petr. Příspěvek ke studiu vlivu spirituality na vznik a rozvoj závislosti na drogách a na následné změny identity postižených osob a možné způsoby léčby. In *Adiktologie*. 2017, roč. 17, č. 1, s. 56-62.
- RITVO, Eva C., GLICK, Ira D. *Párová a rodinná terapie*. Trenčín: Vydavateľstvo F, 2009. 198 s. ISBN 978-80-88952-56-5.

- ROCHOVSKÁ, Alena, BLAŽEK, Matej, SOKOL, Martin. Ako zlepšiť kvalitu geografie: o dôležitosti kvalitatívneho výskumu v humánnej geografii. In *Geografický časopis*, 2007, roč. 59, č. 1, s. 323-358.
- ROTGERS, Frederick a kol. *Léčba drogových závislostí*. Praha: Grada Publishing, 1999. 260 s. ISBN 80-7169-836-9.
- RUBIN, Allen, BABBIE, Earl. *Research methods for social work*. 4th edition. Belmont: Wadsworth / Cengage Learning, 2014. 699 p. ISBN 978-12-85173467.
- RUBIO, Gabriel, RODRIGUEZ, Laura Esteban, SION, Ana, KHAZAAL, Yasser et al. How, when, and to what degree do people with alcohol dependence recover their psychological wellbeing and quality of life? The Madrid Recovery Project. In *Frontiers in Psychiatry*. 2023, Vol. 14, pp. 1-20. doi.org/10.3389/fpsy.2023.1130078
- RUKSTALIS, Margaret R., WEINRIEB, Robert. Principles of Addiction Medicine. In *Annals of Internal Medicine*. 2000, Vol. 131, No 8, pp. 635-636.
- SEIFERTOVÁ, Dagmar, PRAŠKO, Jan, HOSCHL, Cyril. *Postupy v léčbě psychických poruch*. Praha: Academia Medica Pragensis, 2004. 616 s. ISBN 978-80-871351-0-5.
- SIMANOVÁ, Lubica. *Manuál pre terapeutickú prácu s pacientami na ochrannom liečení protialkoholickom, protitoxikomanickom a ochrannom liečení patologického hráčstva v OLÚP, n. o. Predná Hora*. Liptovský Mikuláš: Bianco, 2021. 76 s. ISBN 978-80-973787-2-1.
- STRACHAN, J. George. *Alcoholism : treatable illness*. Center City: Hazelden Foundation, 1982. 310 p. ISBN 978-08948614-9-9.
- ŠVARÍČEK, Roman, ŠEĐOVÁ, Klára. *Kvalitativní výzkum v pedagogických vědách*. Praha: Portál. 2007. 377 s. ISBN 978-80-7367-313-0.
- TARTER, Ralph E., VANYUKOV, Michael, KIRISCI, Levent, REYNOLDS, Maureen, CLARK, Duncan B. Predictors of Marijuana Use in Adolescents Before and After Licit Drug Use: Examination of the Gateway Hypothesis. In *The American Journal of Psychiatry*. 2006, Vol. 163, No 12, pp. 2134–2140.
- TEIXEIRA, Joana, FERREIRA, Sónia, MOUTINHO, Lidia. Quality of life and abstinence in alcohol use disorders. In *European Psychiatry*. 2021. S569. doi.org/10.1192/j.eurpsy.2021.1518
- TURČEK, Michal. Doliečovanie pacienta po ústavnej liečbe. In *Protialkoholický obzor*. 1965, roč. 1, č. 1.
- TURČEK, Michal, KAMENDY, Zuzana, GROHOL, Miroslav, VIŠŇOVSKÝ, Eduard, BODNÁR, Boris, SOMORA, Martin, OKRUHLICA, Ľubomír. *Komplexný manažment*

pacienta so závislosťou od alkoholu. Bratislava: Ministerstvo zdravotníctva Slovenskej republiky, 2021. 27 s.

WNUK, Marcin. Indirect Relationship between Alcoholics Anonymous Spirituality and Their Hopelessness: The Role of Meaning in Life, Hope, and Abstinence Duration. In *Religions*. 2021, Vol. 12, No 11, pp. 2-14. <https://doi.org/10.3390/rel12110934>

Kontakt na autorov

doc. PhDr. Ing. Lýdia Lešková, PhD.

Mgr. Katarína Mičková, PhD.

Mgr. Nikoleta Siváková

Bc. Marek Sedlák

Katolícka univerzita v Ružomberku

Teologická fakulta Košice, Katedra spoločenských vied

Hlavní 89, 041 21 Košice

lydia.leskova@ku.sk

katarina.mickova@ku.sk

nikoletasivakova901@edu.ku.sk

marek.sedlak625@edu.ku.sk

MANAŽÉR A JEHO ÚLOHA V NEZISKOVEJ ORGANIZÁCIÍ

The manager and his role in a non-profit organisation

Mačajová, K., Zábavová, S.

Abstrakt: Príspevok začína základnou terminológiou danej témy z historického hľadiska, kde báda po vzniku neziskového sektora a prináša i pohľad na súčasný stav. Neobchádza ani znaky a funkcie neziskových organizácií, postavenie v spoločnosti a legislatívne zastrešenie tohto pojmu. Snažiac sa o čo najhutnejšie uchopenie pojmu „manažér“ ponúka práca aj jeho osobnostné charakteristiky, roly a úlohy v neziskovom sektore a kompetencie, ktorými by mal disponovať. Venuje sa aj vymedzeniu manažmentu ako takého s prihliadaním na ľudské zdroje a dobrovoľnícku aktivitu. Teoretický aparát je sumarizovaný a analyzovaný na základe viacerých odborných publikácií a je východiskom pre kvalitatívny výskum, ktorý podáva pohľad na prácu manažéra v piatich neziskových organizáciách, venujúcich sa voľno-časovým aktivitám detí a mládeže, príp. rodín, ktorými sú NADAM, Klub Patfinder, Priateľ, YETI a AMAVET. Popis práce manažéra v neziskových organizáciách je zároveň hlavným cieľom práce. Ďalšími cieľmi sú: identifikácia hlavných úloh a zodpovednosti manažérov zameraných na voľnočasové aktivity detí; preskúmanie stratégií a postupov, ktoré manažéri používajú pri vedení tímov a plánovaní programov; analyzovanie výziev v rámci riadenia finančných zdrojov a získavania financií; zhodnotenie úspechov, ktoré manažéri dosiahli vo vedení svojich organizácií a spôsoby, ako tieto úspechy dosiahli.

Kľúčové slová: *Kompetencie. Manažér. Manažment. Nezisková organizácia. Úlohy manažéra.*

Abstract: The paper begins with the basic terminology of the topic from a historical perspective, where it explores the emergence of the non-profit sector and provides a view of the current state. It does not bypass the features and functions of non-profit organizations, their position in society and the legislative coverage of the concept. Trying to grasp the concept of "manager" in the thickest possible way, the work also offers its personal characteristics, roles and tasks in the non-profit sector and the competences it should possess. It also looks at the definition of management as such, taking into account human resources and voluntary activity. The theoretical apparatus is summarized and analyzed on the basis of several professional publications and is the basis for qualitative research, which provides an insight into the work of the manager in five non-profit organizations dedicated to leisure-time activities of children and youth, or families, which are NADAM, Club Patfinder, Priateľ, YETI and AMAVET. The

description of the manager's work in the non-profit organizations is also the main objective of the thesis. Other objectives are: to identify the main roles and responsibilities of managers focused on children's leisure activities; to examine the strategies and practices that managers use in leading teams and planning programs; to analyze the challenges in managing financial resources and fundraising; to evaluate the successes that managers have achieved in leading their organizations and the ways in which they have achieved these successes.

Keywords: *Competencies. Manager. Manager roles. Management. Nonprofit Organization.*

Úvod

V predkladanom príspevku sa snažíme poukázať na nevyhnutné postavenie neziskových organizácií v spoločnosti, upriamiť pozornosť na benefity, ktoré poskytujú a na stratégiu, ktorou sa riadia. Keďže sa domnievame, že rodina je základnou bunkou spoločnosti, kde majú centrálnu postavenie deti, vybrali sme si päť neziskových organizácií venujúcich sa voľnočasovým aktivitám detí a mládeže: NADAM, Klub Pathfinder, Priateľ, YETI a AMAVET. Práve deti sú budúcnosťou celej spoločnosti, preto je značne dôležité, naučiť ich správne a plnohodnotne využívať voľný čas, efektívne ho riadiť a nakladať s ním. Predpokladáme, že orientácia na prácu s deťmi a mládežou v uvedených neziskových organizáciách im prinesie vhodné podmienky na zdravý rozvoj osobnosti, vyplní potrebu seberealizácie, vychová ich k samostatnosti a zodpovednosti, čo by malo byť základným cieľom každej neziskovej organizácie venujúcej pozornosť deťom.

Po teoretických východiskách skúmanej problematiky pristúpime k výsledkom z kvalitatívneho výskumu, ktorý sme realizovali prostredníctvom pološtruktúrovaných rozhovorov s manažermi piatich neziskových organizácií zameraných na voľnočasové aktivity detí a mládeže. Cieľom výskumu bolo identifikovať hlavné úlohy a zodpovednosti manažérov v neziskových organizáciách zameraných na voľnočasové aktivity detí. Preskúmať stratégie a postupy, ktoré manažéri používajú pri vedení tímov a plánovaní programov pre deti a analyzovať výzvy, s ktorými sa manažéri týchto organizácií stretávajú v rámci riadenia finančných zdrojov a získavania financií. Nakoniec zhodnotíme úspechy, ktoré manažéri dosiahli vo vedení svojich organizácií a spôsoby, ako tieto úspechy dosiahli. Dosiachnutie cieľov sa bude teda uskutočňovať využitím synteticko-analytických metód, indukciou a dedukciou a kvalitatívnym výskumom.

1 Neziskové organizácie

Neziskové organizácie majúce dnešnú podobu sa legislatívne ukotvili Zákonom o neziskových organizáciách poskytujúcich všeobecne prospešné služby č.213/1997 Z.z. v roku 1997. Kým však k ich právnemu podložíu došlo, prešli si značnými historickými vplyvmi. Na ich transformáciu a inštitucionalizovanosť mali vplyv najmä politické zmeny, ekonomické činitele, ale aj sociálne faktory, ktoré utvárali vtedajšiu spoločnosť. Je zrejmé, že Slovensko prešlo mnohými zmenami, ktoré sa odrazili na jeho politickom usporiadaní. Vznik týchto organizácií ovplyvnilo zakladanie spolkov nielen majetnými, ale i chudobnejšími vrstvami obyvateľstva, kam patrili robotníci, ženy a i. Nemalú úlohu tu zastávali aj farské úrady, ktoré napomáhali ich rozvoju. Práve toto obdobie bolo plodné pre vznik nadácií. Tento priaznivý trend vtedajších rokov bol však narušený vojnovými rokmi, ktoré so sebou priniesli zánik mnohých spolkov na základe vládnych nariadení. Vhodnejšie obdobie na opätovný rozmach neštátnych organizácií priniesli až 80. roky minulého storočia pozitívne poznačené „Nežnou revolúciou“ predstavujúcou zmenu v spoločenskom systéme na Slovensku a návratom k demokratickým hodnotám.¹⁸¹ Vznikajúce organizácie teda nadobudli inštitucionálnu podobu až po ôsmich rokoch Zákonom č. 213/1997 Z. z., ktorý ich podľa § 2 ods. 1 charakterizuje ako právnickú osobu, založenú podľa uvedeného zákona poskytujúcu „všeobecne prospešné služby za vopred určených a pre všetkých používateľov rovnakých podmienok a ktorej zisk sa nesmie použiť v prospech zakladateľov, členov orgánov ani jej zamestnancov, ale sa musí použiť v celom rozsahu na zabezpečenie všeobecne prospešných služieb.“

Jošt (2019)¹⁸² pri definovaní neziskových organizácií vychádza z determinácie ich základných znakov predstavených autormi Salamonom a Anheierom, medzi ktoré patrí inštitucionalizovanosť – pôsobnosť oficiálnej ustanovizne; privátnosť – nezávislosť od štátu; neziskovosť – bez cieľu dosahovať zisk; nezávislosť – nie sú kontrolované štátom, keďže disponujú vlastnými nástrojmi na kontrolu, avšak od štátu môžu získavať finančné príspevky zo štátneho rozpočtu. A základným znakom je aj dobrovoľnosť – ich založenie je dobrovoľné, kde je možnosť dobrovoľného poskytovania služieb, darov a pod.. Všetky tieto znaky by mala nezisková organizácia v sebe implementovať a mali by byť jej charakteristikou. Majdúchová (2009)¹⁸³ k uvedeným znakom pridáva ešte ďalší znak a to obmedzenosť produkcie ich statkov presným sortimentom. Podľa autorky ide o služby či produkty, ktoré slúžia ochrane a rozvoju

¹⁸¹ Porov. MAJDÚCHOVÁ, H. *Neziskové organizácie*. Bratislava: Sprint dva, s. 38.

¹⁸² Porov. JOŠT, M. *Nestátní neziskové organizace. Právní úprava, účetnictví, audit, transparentnost*, s. 124.

¹⁸³ Porov. MAJDÚCHOVÁ, H. *Neziskové organizácie*. Bratislava: Sprint dva, s. 43.

človeka, jeho vzdelávaniu, kultúrnemu rozvoju či zdravotnej starostlivosti, prípadne službám zameriavajúcim sa na rozvíjanie vedy alebo výskumu a pod. Prikláňame sa k názoru Dobromezského a Stejskala (2016)¹⁸⁴, ktorí tvrdia, že dôležitým rysom neziskových organizácií by mala byť ich verejná prospešnosť a úsilie o dobro jednotlivcov, skupín alebo spoločnosti ako celku. I keď je tento znak neziskových organizácií nemenej dôležitý ako ostatné, je ťažko definovateľný, ale i v praxi náročnejšie merateľný a postihnuteľný. Možno teda zhrnúť, že spoločným jednotným znakom všetkých neziskových organizácií je hlavne ich dobrovoľnosť a nezávislosť, ktorej miera je závislá od funkcií neziskovej organizácie, ktorú v spoločnosti plní.

Neziskové organizácie okrem svojich znakov, ktoré ich determinujú, by mali plniť aj svoje funkcie, ktorých je päť. Servisná funkcia zabezpečuje poskytovanie verejnoprospešných služieb. Inovačná funkcia predstavuje neziskové organizácie ako zdroj akýchkoľvek inovácií a to či už ide o technológie alebo nové postupy v oblasti vzdelávania, či v oblasti sociálnej práce. Treťou funkciou je funkcia sociálnej zmeny, ktorá je presadzovaním práv alebo tiež záujmov určitej skupiny ľudí. Je to veľmi dôležitá funkcia, keďže transformuje celú spoločnosť. Expresívna funkcia neziskových organizácií umožňuje priestor na to, aby si ľudia mohli lepšie uvedomiť rôznorodosť sveta, ale aj kultúr, či rás alebo jazykov a lepšie objavovať svoje schopnosti v bežnom živote, ktoré sú niekedy potlačené alebo nedostatočne prejavované. Posledná demokratizačná funkcia je štartovacím priestorom pre bezproblémový a slobodný rozvoj neziskových organizácií.¹⁸⁵

Ak chceme neziskové organizácie vymedziť na základe ich poslania, členíme ich na verejne prospešné, keďže ich úlohou je uspokojenie potrieb verejnosti alebo na vzájomne prospešné, ktorých úlohou je vzájomná pomoc občanov a uspokojenie ich vlastných záujmov. Ak členíme neziskové organizácie z hľadiska financovania, sú to organizácie financované úplne alebo verejne z finančných prostriedkov. Alebo sú financované z vlastných príjmov predajom produktov nimi vytvorených. Ďalej môžu byť financované z tzv. iných zdrojov ako napr. dary, sponzorské príspevky, zbierky, granty. Z hľadiska právnej formy sa členia na tie, ktoré sú založené na základe zákona o hospodárení, či už finančom alebo s rozpočtovými prostriedkami štátneho rozpočtu. Alebo sú založené na základe ostatných zákonov platiacich pre neziskové organizácie, alebo podľa Obchodného zákonníka.¹⁸⁶

¹⁸⁴ Porov. DOBROZEMSKÝ, V. – STEJSKAL, J. *Nevýdělečné organizace v teorii*. Praha :Wolters Kluwer, 2016, s. 103.

¹⁸⁵ Porov. MAJDÚCHOVÁ, H. *Neziskové organizácie*. Bratislava: Sprint dva, s. 47.

¹⁸⁶ Porov. MAJDÚCHOVÁ, H. *Neziskové organizácie*. Bratislava: Sprint dva, s. 53.

Ministerstvo vnútra Slovenskej republiky na svojej webovej stránke: www.minv.sk uvádza aj „Register mimovládnych neziskových organizácií“, medzi ktoré zaradzuje nadácie, neinvestičné fondy, neziskové organizácie poskytujúce všeobecne prospešné služby, občianske združenia a organizácie s medzinárodným prvkom. Každá z týchto organizácií má byť založená podľa príslušného zákona, ktorý definuje jej založenie, vznik, zánik, zrušenie a pod..

1.1 Právna úprava neziskových organizácií

1.1.2019 nadobudol účinnosť zákon č. 346/2018 Z.z. o registri Mimovládnych neziskových organizácií. Všetky pôvodné registre, v ktorých boli jednotlivé druhy neziskových organizácií samostatne registrované, sa zrušili a automaticky sa presunuli do nového jednotného registra mimovládnych neziskových organizácií, ktorý stanovil uvedený zákon. Postupy registrácie, oznamovanie zmien, vznik a zánik daných mimovládnych organizácií, ako aj iné povinnosti zostali naďalej v platnosti podľa zákonov, ktoré sa na jednotlivé druhy MNO vzťahujú. V rámci Ministerstva vnútra SR bol v roku 2011 zriadený aj Úrad splnomocnenca vlády SR pre rozvoj občianskej spoločnosti, ktorý v súčasnosti zastáva Simona Zacharová. Do funkcie bola vymenovaná 6. marca 2024 a snaží sa o plnohodnotný a vyvážený dialóg medzi občianskou spoločnosťou a štátom. V jej programe je, okrem iného, aj zameranie na spoluprácu v rámci sociálnych tém, v rámci pomoci zdravotne a sociálne znevýhodneným občanom, ale aj v rámci rozvoja športu, mládeže a vzdelávania mladých ľudí. Medzi úlohy splnomocnenca patrí aj monitorovanie, analýza a vyhodnocovanie problémov súvisiacich s optimálnym nastavením prostredia a podmienok pre rozvoj a zdravé fungovanie spoločnosti a to práve v spolupráci s MNO. Splnomocnenec pripravuje návrhy, ktoré podporujú tvorbu a posilnenie infraštruktúry MNO vo všeobecnosti, ale aj v rámci jednotlivých ministerstiev. Splnomocnenec sa snaží aktívne vyhľadávať aj modely spolupráce medzi MNO a štátom aj v zahraničí a v konečnom dôsledku navrhuje aj realizáciu takýchto možností na Slovensku (www.minv.sk).

Neziskové organizácie legislatívne zastrešuje Zákon č. 213/1997 Z. z. o neziskových organizáciách poskytujúcich, všeobecne prospešné služby. Nadácie sú ukotvené v Zákone č. 34/2002 Z. z. o nadáciách a o zmene Občianskeho zákonníka v znení neskorších predpisov, kde sa vymedzujú neziskové organizácie plniace verejnoprospešné úlohy dobročinného charakteru s ohľadom na ochranu životného prostredia, zdravia, vzdelanosti a pod.. Pri právnej úprave neziskových organizácií nemožno opomenúť ich vymedzenie. Počnúc nadáciou, ktorá je v Zákone č. 34/2002 Z. z. článku 1 §2 odseku 1 a 2 vymedzená ako „účelové združenie majetku, ktorý slúži na podporu verejnoprospešného účelu. Právnická osoba, ktorá sa zapisuje do registra mimovládnych neziskových organizácií.“ Verejnoprospešný účel predstavuje rozvíjanie duchovných či kultúrnych hodnôt, tiež realizáciu a ochranu ľudských práv, života, prírody a

pod. Zákon tiež vymedzuje nadačnú činnosť, ktorá v sebe implementuje poskytovanie finančných i nefinančných príspevkov prislúchajúcich nadácií ďalším osobám; správu majetku nadácie a tiež aj nadačných fondov a inú činnosť súvisiacu s verejnoprospešným účelom. Právne vymedzenie majú aj spolky či združenia občanov, kde patria aj rôzne občianske združenia, čo upravuje zákon č. 83/1990 Zb. Zákon o združovaní občanov, pričom ich cieľom nemá byť vytváranie zisku, ale uspokojovanie záujmov ich členov a ich ochrana. Uvedený zákon tiež vymedzuje, že každý občan má právo sa slobodne združovať vo forme spolkov, spoločností, zväzov, hnutí, klubov, odborových organizácií, organizácii zamestnávateľov a pod.. Citovaný zákon sa však netýka združovania v politických stranách či hnutiach, v cirkevných a náboženských spoločenstvách, v poľovníckych združeniach. Vznik náboženských spoločností upravuje zákon č. 308/1991 Zb. Zákon o slobode náboženskej viery a postavenie cirkví a náboženských spoločností. § 4 ods. 1 vymedzuje tieto inštitúcie ako „dobrovoľné združenie osôb rovnakej náboženskej viery v organizácii utvorenej podľa príslušnosti k náboženskej viere na základe vnútorných predpisov príslušnej cirkvi alebo náboženskej spoločnosti.“ Tieto spoločnosti vystupujú ako právnické osoby. Všetky tieto inštitúcie môžu realizovať svoju činnosť samostatne, vo vlastnom mene, na vlastnú zodpovednosť a v súvislosti s tým vykonávať aj inú aktivitu s cieľom dosahovania zisku za podmienky, že tento akt bude mať vo výsledku účelnejšie využitie majetku organizácie. Takýto zisk má byť použitý na realizáciu všeobecne prospešných služieb. Medzi všeobecne prospešné služby patria najmä tieto aktivity: poskytnutie zdravotnej opatery, poskytnutie sociálnej a humanitárnej pomoci, poskytnutie vzdelania a výchovy, zameranie sa na duchovné a kultúrne hodnoty, ich tvorbu, rozvoj, ochranu, prezentáciu a pod., ochraňovanie ľudských práv a hodnôt, zameranie sa na výskum, informačné služby, vedecké a technické služby, ochrana životného prostredia, zdravia obyvateľov a i.. Je teda zrejmé, že nezisková organizácia môže poskytovať široké spektrum všeobecne prospešných služieb zameraných na rozličné skupiny obyvateľov. Tieto služby však môžu neziskové organizácie poskytovať len pri splnení podmienok upravených osobitnými predpismi vymedzenými zákonom č. 228/2008 Z. z. o sociálnych službách, zákonom č. 355/2007 Z. z. o ochrane, podpore a rozvoji verejného zdravia a o zmene a doplnení niektorých zákonov v znení neskorších predpisov, zákon č. 578/2004 Z. z. o poskytovateľoch zdravotnej starostlivosti, zdravotníckych pracovníkoch, stavovských organizáciách v zdravotníctve a o zmene a doplnení niektorých zákonov v znení neskorších predpisov a i..

Celková udržateľnosť MNO sa v roku 2021 na Slovensku nezmenila. Jediná dimenzia, ktorá zaznamenala zmenu bola organizačná kapacita, ktorá sa mierne zhoršila. Bolo to spôsobené najmä dôsledkami pandémie, ktoré niekoľko organizácií posunuli na pokraj zániku.

V roku 2021 bolo podľa verejnej databázy prevádzkovej portálom finstat.sk na Slovensku registrovaných 67 333 mimovládnych neziskových organizácií, z toho 61 676 občianskych združení, 586 neinvestičných fondov, 3 446 neziskových organizácií poskytujúcich verejnoprospešné služby, 111 subjektov s medzinárodným prvkom a 1 514 nadácií. Slovensko sa v rámci výskumu zameraného na mimovládne neziskové organizácie, ktorý v roku 2021 zrealizovala v strednej a východnej Európe a v Eurázii na vzorke 23 krajín „Organizácia pre medzinárodný rozvoj“, umiestnilo vo zvýšenej udržateľnosti organizácií v poskytovaní služieb na piatom mieste za Českou republikou, Estónskom, Lotyšskom a Poľskom. V rámci mimovládnej infraštruktúry sa Slovensko umiestnilo tiež medzi 12-timi organizáciami, ktoré majú zvýšenú udržateľnosť a umiestnilo sa na deviatom mieste. V rámci ovplyvniteľnosti verejnej mienky sa neziskové organizácie na Slovensku umiestnili taktiež medzi organizáciami so zvýšenou udržateľnosťou a zo siedmich organizácií skončilo Slovensko na šiestom mieste. Kým v poskytovaní služieb bola podľa výskumu Česká republika, v ovplyvňovaní verejnej mienky a v tvorbe mimovládnej infraštruktúry viedlo Estónsko.¹⁸⁷

1.2 Manažment v neziskovej organizácii

Manažment ako taký je dôležitým artiklom súčasnej spoločnosti. Zaujíma výsadné postavenie v podnikoch, firmách, štátnych inštitúciách, ale aj v neziskovom sektore. Realizuje sa na všetkých úrovniach riadenia. Manažment je tiež vystihnutím praktickej činnosti každého manažéra. V každej organizácii, či už ziskovej, či neziskovej, ako uvádzajú autorky Kravčáková a Bernátová (2020)¹⁸⁸, sa realizuje premena zdrojov na vstupe s cieľom dosiahnutia požadovaného výstupu. Vstupmi tu spomínané autorky rozumejú ľudské zdroje, informačné, materiálne a aj finančné zdroje; kde výstupmi sú produkty alebo služby. V tomto procese je nevyhnutná efektívnosť, čo zabezpečuje manažment, ktorého hlavným cieľom má byť vyšší výstup ako vstup. Teda manažment má za úlohu získať zdroje, efektívne s nimi hospodáriť a rozmiestňovať ich tak, aby priniesli úžitok, ktorý je potrebný pri dosiahnutí cieľov organizácie. V neziskovej organizácii môže mať manažment nasledujúce aspekty:

- funkčný, ktorého úlohy smerujú k stanoveniu cieľa so zreteľom na rozlišovanie dimenzií vzťahovanými na osoby a veci;

¹⁸⁷ Porov. STRENGTHENING CIVIL SOCIETY GLOBALY. *Civil society organization for Central and Eastern Europe and Eurasia*. NW: Washington, DC: U.S.Agency for International Development, 2022, s. 57.

¹⁸⁸ Porov. KRAVČÁKOVÁ, G. - BERNÁTOVÁ, D. *Manažment ľudských zdrojov*. Košice, s. 15.

- personálny, ktorého úlohou je motivácia a riadenie pracovníkov; vecný zahŕňajúci kroky v manažmente formou regulačného obvodu ako určenie cieľov, plánovanie, rozhodovanie, realizovanie a kontrolovanie;

- inštitucionálny poskytujúci deskripciu inštitúcií zaoberajúcich sa manažmentom.¹⁸⁹

Ako uvádza Jošt (2019)¹⁹⁰, manažment v neziskových organizáciách sa nezaobíde bez účtovných operácií, keďže bez nich by nemohli byť efektívne riadené. Čo teda značí, že je veľmi dôležité správne aplikovanie prvkov manažmentu i tam, kde sa neočakáva zisk. V sociálnych službách, ako i v neziskovom sektore sa uplatňuje operatívny manažment, ktorý, podľa Gučíka (2010)¹⁹¹ rieši výber a kontrolu výkonných procesov, informačných procesov a tiež finančných procesov. Kde okrem týchto činností zaraďuje aj efektívnosť konania zamestnancov, čo v značnej miere ovplyvňuje hospodárnosť neziskovej organizácie.

1.2.1 Manažment ľudských zdrojov

Pristaviac sa pri manažmente v neziskových organizáciách, nemožno opomenúť tú časť manažmentu, ktorá sa dotýka zamestnancov. Je teda nutné vymedziť i manažment ľudských zdrojov a pozrieť sa naň nielen z všeobecného terminologického pohľadu, ale tiež s prihliadnutím na neziskový sektor. Súčasný trend v oblasti manažmentu sa zameriava hlavne na spokojnosť zamestnancov, ako uvádza Gallo (2022)¹⁹². Je veľmi dôležité pre organizáciu správne využívať ľudský kapitál, keďže ten je najdôležitejším zdrojom každej organizácie a jeho ideálne realizovanie prináša efektívne fungovanie. Personálny manažment, ako uvádza Majdúchová (2009)¹⁹³, je uceleným systémom rozvíjania zamestnancov organizácií, systémom formovania vzťahov na pracovisku a systémom utvárania vhodných podmienok pre cieľavedomé pôsobenie zamestnancov v pracovnom procese pri využití účinných metód týkajúcich sa vedenia ľudí pri vyplnení zámerov a cieľov organizácie. Cieľom riadenia ľudských zdrojov v neziskových organizáciách je vhodné využívanie potenciálu zamestnancov a tiež investícií, ktoré boli do nich vložené, aby sa dosiahli ciele organizácie, čo predpokladá spokojných pracovníkov, ale aj klientov neziskových organizácií.¹⁹⁴ Janošková (2021)¹⁹⁵

¹⁸⁹ Porov. MAJDÚCHOVÁ, H. *Neziskové organizácie*. Bratislava: Sprint dva, s. 73.

¹⁹⁰ Porov. JOŠT, M. *Nestátní neziskové organizace. Právní úprava, účetnictví, audit, transparentnost*, s. 45.

¹⁹¹ Porov. GUČÍK, M. *Cestovný ruch: Úvod do štúdia*. Banská Bystrica : Dali-bb, s. r. o., 2010, s. 138.

¹⁹² Porov. GALLO, P. *Ľudské zdroje v kontexte sociálnej práce*. Prešov: Vydavateľstvo Prešovskej univerzity, 2022, s. 129.

¹⁹³ Porov. MAJDÚCHOVÁ, H. *Neziskové organizácie*. Bratislava: Sprint dva, s. 77.

¹⁹⁴ Porov. KOCIANOVÁ, R. *Personální činnosti a metody personální práce*. Praha : Grada Publishing, a. s., 2010, s. 112.

¹⁹⁵ Porov. JANOŠKOVÁ, M. *Manažment zamestnávania*. Ostrava: VŠB – TU, 2021, s. 78.

uvádza, že ľudské zdroje sú nielen dôležitým objektom manažmentu organizácie, ale sú tiež jej subjektom. Manažment ľudských zdrojov ovplyvňuje vonkajšie (externé), ale i vnútorné (interné) prostredie, kde je vonkajšie determinované tlakom konkurencie a vývojom v ekonomike. Je teda premenlivé a neustále sa meniace. Vnútorné prostredie je určované manažérskymi rozhodnutiami týkajúcich sa poslania a stratégie pri určovaní cieľov, výbere technológií a pod. Možno teda konštatovať, že manažment ľudských zdrojov sa upriamuje na človeka ako na individualitu. Snaží sa o pričlenenie a vhodné zaangažovanie zamestnanca v organizácii, priradenia mu vhodného pracovného miesta. Kľúčovým prvkom manažmentu ľudských zdrojov je pohľad na zamestnanca ako na rozhodujúci zdroj organizácie.

1.2.2 Dobrovoľnícky manažment

Ak analyzujeme manažment v organizáciách, nemôžeme obísť aj dobrovoľníkov, ktorí sú prínosnými ľuďmi v každej organizácii. Vedieť správne využiť ich potenciál je často veľkým pozitívom. Ako sme už spomenuli, v mnohých neziskových organizáciách zastávajú dobrovoľníci kľúčové postavenie. Vymedzenie pojmu dobrovoľník a jeho postavenie v organizáciách legislatívne upravuje zákon č. 406/2011 Z. z. o dobrovoľníctve a o zmene a doplnení niektorých zákonov, ktorý v čl. 1 § 2 ods. 1 uvádza, že dobrovoľník je „*fyzická osoba, ktorá na základe svojho slobodného rozhodnutia bez nároku na odmenu vykonáva pre inú osobu s jej súhlasom dobrovoľnícku činnosť založenú na svojej schopnosti, zručnosti alebo vedomosti a spĺňa podmienky ustanovené týmto zákonom, ak dobrovoľnícku činnosť a) vykonáva mimo svojich pracovných povinností, služobných povinností a študijných povinností vyplývajúcich jej zo zákona, z pracovnej zmluvy, zo služobnej zmluvy, zo študijného poriadku alebo z iného obdobného pre neho záväzného dokumentu, b) nevykonáva pre orgán alebo funkcionára právnickej osoby, ktorej je zamestnancom, žiakom alebo študentom, c) vykonáva mimo svojho podnikania alebo inej samostatnej zárobkovej činnosti.*“ Dobrovoľník teda pracuje pre organizáciu bez nároku na odmenu, avšak môže byť za svoju prácu odmenený, ak to je považované za vhodné. Svoju prácu vykonáva slobodne bez akéhokoľvek prinútenia. I keď je pre každú organizáciu zaiste prínosné disponovať dobrovoľníkmi, je nutné ich prácu koordinovať, teda efektívne organizovať. Vhodný program pre dobrovoľníkov môže výrazne prispieť k zvýšeniu výkonnosti neziskovej organizácie, ale aj jej profesionality a neokresáva tak tvorivosť a spontánnosť dobrovoľníkov. Tak ako aj ostatné oblasti manažmentu, tiež by mal zahŕňať všetky činnosti manažmentu ako sú plánovanie, organizácia, komunikácia a

kontrola.¹⁹⁶ Dobrovoľníkmi sa teda môžu stať akíkoľvek ľudia, ktorí sú ochotní poskytnúť svoj čas, svoje služby, svoje osobné kvality iným bez ohľadu na okolnosti, ľudí, Ich služba je teda vykonávaná v prospech iných bez nároku na honorár. Manažment dobrovoľníkov hovorí o tom, že ich efektívne zapojenie si vyžaduje postup, ktorý je plánovaný a organizovaný.¹⁹⁷

1.2.3 Strategický manažment

Aby strategický manažment v neziskovom sektore fungoval ako má, je potrebné rešpektovať, resp. prechádzať postupne jednotlivými krokmi strategického riadenia, kde dominuje vízia, poslanie, hodnoty a ciele neziskovej organizácie. Vízia neziskovej organizácie hovorí o ciele, kam sa chce organizácia dostať, je teda konečným stavom, akousi predstavou naplnenia hodnôt uznávaných organizáciou. Poslanie organizácie tiež nemožno obísť, keďže je potrebné, aby bolo obdobne ako vízia presne sformulované. Je však odlišné od ostatných organizácií. Poslanie organizácie by malo priniesť odpovede na vopred stanovené otázky ako: Kto je? Kam smeruje? Komu slúži? V neziskovom sektore by preto by ako prvým malo byť práve poslanie organizácie. Malo by byť jednotným pre všetkých ľudí pôsobiacich v danej organizácii. Pri týchto organizáciách je potrebné mať identifikovaného klienta, lebo to je nevyhnutnou súčasťou jej poslania. Vízia a poslanie organizácie odrážajú jej hlavné hodnoty. Správna identifikácia hodnôt značí úspech pre neziskovú organizáciu, ak podľa nich dokáže pracovať a na nich stavať. Takýmito hodnotami môže byť integrita, zodpovednosť, služba, charita, otvorenosť a i. S víziou, hodnotami a poslaním organizácie je spojený aj jej cieľ, ktorý predstavuje jej celkové zámery. Tieto strategické ciele by mali jasne ukazovať smerovanie, byť stručné a jednoznačné, ale tiež náročné, reálne, ale tiež dosiahnuteľné. Strategické ciele by mali byť tiež zamerané na výsledky, ktoré sú merateľné a mali by zahŕňať časový rámec splnenia.¹⁹⁸

2 Manažér v neziskovej organizácii

Manažér má výsostné postavenie v akejkolvek organizácii. Je kľúčovým človekom i v neziskovom sektore, kde jeho hlavným poslaním je, okrem iného, plniť ciele organizácie. Jeho správny výber ovplyvňuje celý chod organizácie. Seková (2013)¹⁹⁹ opísala manažéra ako osobu, ktorá vedie a usmerňuje činnosť zamestnancov, aby sa dosiahli ciele organizácie.

¹⁹⁶ Porov. BROZMANOVÁ GREGOROVÁ, A. – MRAČKOVÁ, A. *Manažment dobrovoľníkov a dobrovoľníčok*. Banská Bystrica : Vydavateľstvo Univerzity Mateja Bela v Banskej Bystrici, s. 21.

¹⁹⁷ BUNDZELOVÁ K. *Dobrovoľnícka činnosť a jej význam v živote ľudí so zdravotným postihnutím*. Bratislava. 1. vyd. 2019, 2. vyd. 2021. 86 s. ISBN 978-80-8132-232-7

¹⁹⁸ Porov. MAJDÚCHOVÁ, H. *Neziskové organizácie*. Bratislava: Sprint dva, s. 122.

¹⁹⁹ Porov. SEKOVÁ, M. a kol. *Manažment II. Ľudia v organizácii a organizačná kultúra*. Banská Bystrica : Iura Edition, 2013, s. 93.

Manažér sa tiež zaoberá plánovaním, organizovaním, kontrolovaním a koordinovaním činností organizácie. Jeho úlohou je tiež výber, hodnotenie, odmeňovanie ľudí a starosť o ich rozvoj a motiváciu. Tiež nemožno opomenúť úlohy ako zabezpečovanie, rozmiestňovanie, kombinovanie a koordinovanie ľudských zdrojov, finančný, materiálových a informačných zdrojov podniku. Stotožňujúc sa s tvrdením Lojdu (2011)²⁰⁰ môžeme manažéra poňať ako človeka, ktorý dosahuje ciele organizácie v spolupráci s ľuďmi a skrze ľudí.

2.1 Osobnosť manažéra

Lojda (2011)²⁰¹ vníma osobnosť manažéra predovšetkým ako presvedčivú, silnú, a schopnú presadiť sa. Mal by disponovať sebadôverou, ktorá dodáva ostatným zamestnancom pocit opory, istoty a vďaka tomu sú si vedomí, že ich riadi človek, vie, čo robí a rozumie tomu. Jeho vystupovanie je plné istoty, kreatívnych nápadov a správnej orientácie v zložitých situáciách. Dobrý manažér napomáha rozvoju vzťahov v organizácii a pripravuje pracovné prostredie, v ktorom budú zamestnanci schopní niesť zodpovednosť za svoje činy a rozvíjať svoju kreativitu. Mal by byť sociálne zrelý a vedieť ovládať svoju osobnosť. Z toho teda vyplýva, že by mal disponovať nielen tvrdými, ale aj mäkkými zručnosťami. Hálek (2017)²⁰² hovorí o vroděných manažérskych vlastnostiach, ktorými sú napr. potreba riadenia, potreba mať moc, vcítenie sa do potrieb spolupracovníka a i.; a o získaných vlastnostiach a znalostiach ako ekonomická teória, teória podnikania, sociálne a psychologické znalosti, metódy riadenia a nemožno obísť ani dobrú telesnú kondíciu a tiež duševnú. Ak hovoríme o vlastnostiach osobnosti manažéra, nemožno vynechať Dědinovu a Cejthamrovu (2010)²⁰³ diagnostiku vlastností osobnosti manažéra, kde patrí dominancia, sebadôvera, súťaživosť a schopnosť presadiť sa, emocionálna stabilita, vyrovnanosť, orientácia na ľudí, zodpovednosť a tiež vytrvalosť. Každý manažér by mal predovšetkým vedieť o svojich dobrých, ale i zlých stránkach, mal by prejsť procesom sebapoznania, aby mohol čo najlepšie zastávať svoju úlohu a plniť svoje povinnosti v organizácii kompetentne.

2.2 Kompetencie manažéra

Kompetencia je vnímaná ako istá právomoc, resp. rozsah pôsobnosti manažéra. Je optimálnym doladením spôsobilosti manažéra k vykonávaniu svojej funkcie. Táto kompetencia súvisí s úlohami, rolami a postavením manažéra v organizácii. Krajčiová (2019)²⁰⁴ vníma

²⁰⁰ Porov. LOJDA, J. *Manažerské dovednosti*. Praha : Grada Publishing, a. s., 2011, s. 119.

²⁰¹ Porov. LOJDA, J. *Manažerské dovednosti*. Praha : Grada Publishing, a. s., 2011, s. 124.

²⁰² Porov. HÁLEK, V. *Management a marketing*. Hradec Králové : Print 09, 2017. s. 137.

²⁰³ Porov. DĚDINA, J. - CEJTHAMR, V. *Management a organizační chování*. Praha : Grada Publishing, a. s., 2010, s. 186.

²⁰⁴ Porov. KRAJČIOVÁ, M. 2020. *Manažerské kompetencie*. [online]. [2024-03-10]. Dostupné na internete: <http://www.krajciova.sk/BA/Kniha/MK_Kompetencie_V2.pdf>

manažérske kompetencie ako súhrnné schopnosti a iné predpoklady potrebné k realizovaniu potrebného výkonu, kde kľúčové postavenie má motivácia. Značí istú množinu správania sa manažéra, ktorú musí použiť vo svojej práci, aby kompetentne realizoval pozíciu, v ktorej sa nachádza. Manažérske kompetencie považuje za kľúčové stavebné kamene pri úspešnom budovaní organizácie, pri napĺňaní jej poslania a vízie. Z povedaného možno teda usúdiť, že kompetentný manažér by mal byť vybavený potrebnými vlastnosťami, schopnosťami, skúsenosťami, ale aj vedomosťami. Jeho hnacím motorom by mala byť motivácia. Manažér by mal disponovať kompetenciami v oblasti technickej, ktorá zahŕňa účtovné operácie v organizácii, programovanie, či tvorbu rozpočtu. V oblasti kognitívnej, kde aktívne vyhľadáva informácie, analyzuje ich a vyhodnocuje. V genetickej oblasti, v ktorej sa odlišia priemerní pracovníci od podpriemerných. A aj v emočne inteligentnej oblasti, kde je dôležité vhodne vytvárať vzťahy a mať pochopenie pre iných. Vychádzajúc z uvedených predpokladov treba dodať, že v organizácii všetko je v pohybe – časový komponent, ktorý definuje organizáciu v čase a zároveň aj z pohľadu vývoja kultúry organizácie, v ktorom sa organizácia nachádza, všetko čo existuje v organizácii a širšom sociálnom systéme je prepojené a vstupuje do vzájomných interakcií – priestorový komponent, organizácia, zamestnanec, klient.²⁰⁵

2.3 Úlohy a roly manažéra

Disponovať dobrým manažérom v akejkoľvek organizácii je veľkou výhodou. Ak dokáže riadiť seba a zároveň aktivitu spolupracovníkov je isté, že bude úspešný v splnení vytýčených cieľov. Takýto manažér dokáže v organizácii zastávať všetky roly a plniť úlohy jemu zverené. Úlohou, ktorú by mal zabezpečiť manažér, ako uvádza Seková a kol. (2013)²⁰⁶, je zariadiť kombináciu a koordináciu zdrojov organizácie účelne, účinne a efektívne, aby sa dosiahli ciele organizácie. Túto úlohu vykoná skrze plánovanie, organizovanie, kontrolovanie, personálne zabezpečenie a vedenie. Medzi úlohy, ktoré vykonávajú patrí aj predvídanie situácií, ktoré môžu v organizácii nastať, vytyčovanie cieľov organizácie, plánovanie, organizovanie, či realizovanie rôznych činností. Manažéri musia zvládať aj komunikovanie, či už interne, alebo externe, prikazovanie, stimulovanie a motivovanie, kontrolovanie, racionalizovanie tiež spojené s vedením ľudí, koordinovanie, či riešenie problémov, ktoré vznikajú v organizácii. Bez projektovania, či inovácií v rámci organizácie by to tiež nešlo, preto aj tieto úlohy musia manažéri ovládať. Administratívne práce, reprezentácia organizácie a regulovanie a hodnotenie v rámci

²⁰⁵ LEŠKOVÁ, L., HUNYADIOVÁ, S., BUJDOVÁ, N. *The position of supervision in the field of social work*. ISBCRTI, Dublin, Ireland, 2022. ISBN 978-1-9989986-7-8

²⁰⁶ Porov. SEKOVÁ, M. a kol. *Manažment II. Ľudia v organizácii a organizačná kultúra*. Banská Bystrica: Iura Edition, 2013, s. 153.

organizácie sú tiež neodmysliteľnými úlohami manažérov. Určite vymenovaný zoznam úloh manažéra nie je konečný, avšak považovali sme za nevyhnutné uviesť aspoň najdôležitejšie úlohy, ktoré by mal každý manažér v organizácii vykonávať. Je zrejmé, že v manažérskych úlohách prevažujú prvky psychickej práce pred fyzickou, pričom manažér pracuje predovšetkým s informáciami pomocou elektronických prostriedkov a výsledkom jeho práce sú rozhodnutia, ktoré realizujú iní ľudia. S úlohami manažéra sú úzko späté aj roly, ktoré v organizácii zastáva. Rolu niektorí autori odborných publikácií stotožňujú s úlohou, ktorú zastávajú ľudia pri realizovaní svojich povinností. Manažér tak môže vstupovať do rôznych rolí vzhľadom na situáciu, ktorá to vyžaduje. Prikláňajúc sa k tvrdeniu Vetrákovvej (2012)²⁰⁷ možno zhrnúť roly dobrého manažéra v človeka, ktorý je výborný analytik skúmajúci a analyzujúci každú vzniknutú situáciu, ale aj plánovač mysliaci a predvídajúci budúcnosť organizácie. Je zároveň realizátorom zmien, ktorými zdokonaľuje a inovuje organizáciu, ale aj nositeľom zdrojov, teda aktívne vyhľadáva a pridáva zdroje. Manažér je partnerom v komunikácii nielen na pracovisku, ale aj mimo neho a je vychovávateľom a riešiteľom problémov, ako aj predvídajúcim a následne riešiacim vzniknuté problémy. Je aj pomocníkom iných poskytujúcim rady, skúsenosti, povzbudenie a pod.. Manažér zastáva rolu koordinátora, ktorý usmerňuje procesy v organizácii a je tvorcom pracovnej skupiny usmerňujúcim tieto procesy. Jeho rola výkonného riadiaceho zamestnanca nesie zodpovednosť za celý chod organizácie. Je vodcom, ktorý vedie iných svojou múdrosťou. Manažérom má byť teda človek multifunkčný, ktorý na sebe dokáže pracovať a prijať i tlak na neho doliehajúci. Aké úlohy a roly v nami vybraných mimovládnych neziskových organizáciách na Slovensku zastávajú manažéri a ako manažujú v rámci svojich organizácií rôzne aktivity, sme sa rozhodli zistiť pomocou nášho výskumu.

3 Výskum

Náš výskum sa riadi kvalitatívnou metodológiou a analyzuje zistené informácie, ktoré vyplývajú nielen z nášho zúčastneného pozorovania, ale hlavne z analýzy pološtrukturovaných rozhovorov s manažérmi mimovládnych neziskových organizácií.

Cieľom je preskúmať úlohu manažérov v neziskových organizáciách, ktoré sa zameriavajú na voľnočasové aktivity detí. Konkrétne sa zameriavame na manažérov, ktorí sú zodpovední za riadenie a vedenie týchto organizácií a ich programov.

Naše ciele výskumu sú nasledovné:

²⁰⁷ Porov. VETRÁKOVÁ, M. *Komunikácia v práci manažéra*. Banská Bystrica: EF UMB, 2012, s. 242.

1. Identifikovať hlavné úlohy a zodpovednosti manažérov v neziskových organizáciách zameraných na voľnočasové aktivity detí.

2. Preskúmať stratégie a postupy, ktoré manažéri používajú pri vedení tímov a plánovaní programov pre deti.

3. Analyzovať výzvy, s ktorými sa manažéri týchto organizácií stretávajú v rámci riadenia finančných zdrojov a získavania financií.

4. Zhodnotiť úspechy, ktoré manažéri dosiahli vo vedení svojich organizácií a spôsoby, ako tieto úspechy dosiahli.

V súvislosti s týmito cieľmi sme si stanovili nasledovné výskumné otázky:

V1: Podporujú manažéri v rámci svojich organizácií zameraných na prácu s mládežou osobnostný a sociálny rozvoj mladých ľudí a vytvárajú podmienky pre ich realizáciu?

V2: Vedú manažéri svoje neziskové organizácie, aby mali rozmanité aktivity a programy, ktoré reflektujú ich hodnoty a ciele?

Keďže na Slovensku existuje veľké množstvo mimovládnych organizácií, museli sme si pre svoju vzorku výskumu vybrať iba niektoré. Najskôr sme si zvolili, že sa budeme venovať kategórii lokálnych neziskových organizácií, pretože tie nie sú všeobecne známe a tak to majú v manažmente oveľa ťažšie, ako tie, ktorých financovanie plynie z rôznych reklám. Manažment takýchto menej známych organizácií musí byť viac náročný, aby zvládol udržať organizáciu v pomoci iným. Ďalšie kritérium, ktoré sme si pri výbere vzorky zvolili, bolo kritérium voľnočasovej práce s deťmi. Ministerstvo investícií, regionálneho rozvoja a informatizácie SR (MIRRI SR) investovalo minulý rok 2,5 milióna Eur práve do projektov mimovládnych neziskových organizácií, ktoré mali podporovať zdravú a úspešnú mládež, ktorej leží v rukách aj budúcnosť Slovenska. Projekty boli zamerané na rozvoj detí a mládeže v rôznych oblastiach a aktivity súviseli hlavne s ochranou životného prostredia a podporou amatérskeho športu (vssr.sk). Z tohto dôvodu sme sa rozhodli, že sa pozrieme teda na lokálne organizácie, ktoré sa venujú práci s deťmi a mládežou a chránia rast, vývoj a kvalitu života detí a mladých. V kvalitatívnom výskume je výber informantov (participantov) vždy zámerný.²⁰⁸ Respondenti boli vybraní na základe ich pozície ako manažéri neziskových organizácií zameraných na voľnočasové aktivity detí. Usilovali sme sa o diverzitu v rámci veľkosti organizácií, geografického umiestnenia a typov poskytovaných služieb. Oslovili sme ich telefonicky.

²⁰⁸ Porov. LUKÁČOVÁ, S. *Vybrané aspekty kvalitatívneho výskumu s využitím zakotvenej teórie. Selected aspect of qualitative research using grounded theory.* Prešov: Katedra andragogiky, Ústav pedagogiky, andragogiky a psychológie, Fakulta humanitných a prírodných vied, PU v Prešove, 2017, s. 7.

Telefónne čísla sme získali z ich webových stránok a následne sme si s nimi dohodli osobné stretnutie v prostredí, ktoré im najviac vyhovovalo. Dáta boli získavané prostredníctvom osobných rozhovorov s manažérmi. Tieto rozhovory mali pološtrukturovaný formát a riadili sa vopred pripravenými otvorenými otázkami, ktoré boli hlavne zamerané na identifikáciu hlavných aspektov manažérskej práce. Na dosiahnutie stanovených cieľov sme si zvolili kvalitatívny výskumný prístup, ktorý sa realizoval formou pološtrukturovaných rozhovorov s manažérmi neziskových organizácií zameraných na voľnočasové aktivity detí. Tento prístup nám umožnil získať hlbší pohľad na úlohu manažérov a ich skúsenosti v rámci daného kontextu. Kvalitatívny výskum predstavuje formu výskumu, ktorá nevychádza zo štatistických ukazovateľov, ale skúma konkrétne javy, v tomto prípade pozíciu manažéra v neziskovej organizácii. Tieto javy sa skúmajú intenzívne a sú založené na indukcii, kde je prioritou zber dát a až následná analýza zistených skutočností a formulácia vzťahov. Analyzujú sa teda vzťahy, javy a správanie. Tento výskum sme realizovali na vopred určenej vzorke respondentov, v našom prípade ide o 5 neziskových organizácií. Skúmali sme mnohé aspekty v malom počte objektov. Kvalitatívny výskum je z tohto hľadiska viac flexibilný a reaguje na získané dáta. Zber dát je neštandardizovaný, i keď pomerne náročný, s čím súvisí aj ich náročná analýza. Pri tomto type výskumu je dôležité poznať najprv teoretický aparát danej problematiky a až následne realizovať výskum. Avšak dáta sa postupne môžu vyhodnocovať už počas ich zberu. Všetky vyzbierané dáta sú obrazné a jedinečné.²⁰⁹

Získané dáta sme následne analyzovali prostredníctvom analýzy, ktorá patrí medzi jadro strategického manažmentu - SWOT analýzy. Tento postup nám umožnil identifikovať kľúčové témy, vzory a trendy v odpovediach manažérov. Pri výskume sme dodržiavali všetky etické zásady vrátane zachovania dôvernosti a rešpektovania práva na súkromie. Komplexná situačná analýza SWOT, ktorá hodnotí silné (strengths), slabé (weaknesses) stránky spoločnosti, hrozby (threats) a príležitosti (opportunities) pomáha zvoliť v organizácii vhodnú stratégiu a je vhodnou spätnou väzbou pre organizáciu, ktorá sa chce niekam posunúť.²¹⁰ Túto analýzu sme si zvolili aj my aby sme zodpovedali výskumné otázky a vyhodnotili odpovede manažérov.

3.1 Zhrnutie výsledkov výskumu

Zúčastneným pozorovaním a analýzou dostupných materiálov, ktoré sme získali od manažérov alebo na ich webových stránkach, či z letákov, sme spracovali následné predstavenia

²⁰⁹ Porov. ŠVARŤÍČEK, R. – ŠEĎOVÁ, K. et al.. *Kvalitatívni výzkum v pedagogických vědách*. Praha : Portál, 2014, s. 229.

²¹⁰ Porov. PŮČEK, J. M. *Techniky efektivního řízení měst a obcí: část SWOT analýza (metodika)*. Praha : Národní síť Zdravých měst, 2020, s. 19.

jednotlivých neziskových organizácií. Informácie sme čerpali hlavne z týchto webových stránok: www.amavet.sk, Detská organizácia YETI Bratislava (kiva.sk), Klub Pathfinder, NODAM – Združenie detí a mládeže, Priateľ (priatel.sk). Následne sme otvoreným kódovaním v rámci zakotvenej teórie spracovali aj odpovede našich piatich respondentov – manažérov zvolených neziskových organizácií a spolu s výsledkami na základe analýzy dostupných materiálov a analýzy rozhovorov, sme vytvorili SWOT analýzu, ktorá poskytuje sumarizáciu síl, slabostí, príležitostí a hrozieb, ktorým manažéri v nami zvolených organizáciách čelia.

3.1.1 Nezisková organizácia AMAVET

AMAVET je občianske združenie s celoslovenskou pôsobnosťou, ktoré sa zaoberá podporou a rozvojom detí prostredníctvom voľnočasových aktivít a vzdelávania. Pod značkou AMAVET sa spája viac ako 3500 dobrovoľníkov, ktorí s láskou a oddanosťou venujú svoj čas a energiu na podporu mladých ľudí. Jedinečnosťou AMAVET je jeho oprávnenie nominovať nádejných mladých vedcov na najprestížnejšie svetové súťaže stredoškolskej mládeže, čím sa stáva jedinou organizáciou v Slovenskej republike s takýmto právom. Táto možnosť otvára dvere talentovaným mladým ľuďom k medzinárodnej úrovni konkurencie a umožňuje im prezentovať svoje výskumy a projekty na globálnom fóre. Členskú základňu AMAVET-u tvoria deti základných a stredných škôl, ktoré sú vedené a podporované stovkami dobrovoľníkov z radov pedagógov, vedcov, rodičov a študentov univerzít. Títo dobrovoľníci poskytujú podporu a vytvárajú prostredie, kde deti môžu objavovať svoje záujmy, rozvíjať svoje schopnosti a stretnúť sa s novými výzvami. Od svojho založenia v roku 1990 sa AMAVET zameriava na vytváranie podmienok pre rozvoj prírodovednej, technickej a počítačovej gramotnosti detí. Systém neformálneho vzdelávania umožňuje deťom aktívne sa zapájať do svojho vzdelávacieho procesu a rozvíjať svoje schopnosti a záujmy v rôznych oblastiach. Vďaka viac ako 30-ročnej systematickej práci sa AMAVET stal lídrom neformálneho vzdelávania na Slovensku. Desiatky tisíc detí vyrástli v jeho kluboch, niektoré z nich sa stali renomovanými vedcami, no pre väčšinu z nich je AMAVET miestom, kde mohli objaviť svoje silné stránky, získali podporu a inšpiráciu pre úspešný život. Organizácia AMAVET aktívne podporuje rozvoj detí a mládeže prostredníctvom rôznych súťaží a programov. Tieto aktivity zahŕňajú:

1. FVAT (Festival vedecko-technických projektov). FVAT je celoštátnou súťažnou prehliadkou vedecko-technických projektov žiakov základných a stredných škôl. Účastníci prezentujú svoje bádateľské práce pomocou panelovej prezentácie a ich projekty sú hodnotené odbornou komisiou zloženou z vedcov a vysokoškolských pedagógov. Víťazi krajských kôl postupujú do celoštátneho finále, ktoré sa uskutočňuje v Bratislave. Táto súťaž poskytuje mladým vedcom

príležitosť získať ocenenia a postúpiť na svetové a národné vedecko-technické súťaže a festivaly.

2. Junior Internet je celoslovenská súťažná konferencia, ktorá je určená pre začínajúcich webových programátorov, grafikov, dizajnérov a ďalších študentov súvisiacich s informačnými technológiami. Cieľom tejto konferencie je zvýšiť digitálne zručnosti žiakov základných a stredných škôl, podporiť digitálne vzdelávanie a zvýšiť záujem o štúdium v odboroch IT a počítačového inžinierstva.

3. LaBák je celoslovenská súťaž pozostávajúca zo 4 súťažných kôl z oblasti biológie, chémie, fyziky a matematiky. Táto súťaž spája rôzne predmety do jedného celku a kladie dôraz nielen na teoretické vedomosti, ale aj na praktickú vynaliezavosť. LaBák je jedinečný svojím multidisciplinárnym prístupom a pomáha študentom rozvíjať ich vedecké zručnosti a záujmy.

4. Festival 4 živlov je prehliadka vedátorských projektov žiakov základných škôl, ktorí prezentujú svoje práce pomocou panelovej prezentácie. Tento festival je zameraný na špecifické potreby a motiváciu žiakov a má za cieľ podnietiť ich záujem o bádanie vo všetkých oblastiach života. Najlepšie práce postúpia na ďalšie kolo súťaže a môžu tak postúpiť na Festival vedy a techniky AMAVET.

5. RoboRave International je najväčšia robotická súťaž pre žiakov vo veku od 9 do 19 rokov a ostatných fanúšikov robotiky. Táto súťaž, organizovaná v štáte Nové Mexiko, USA, má za cieľ priblížiť deti k akademickým a praktickým schopnostiam 21. storočia prostredníctvom súťaží a programov v oblasti robotiky. Organizácia AMAVET sa môže v období rokov 2021 až 2023 pýšiť mnohými úspechmi svojich členov a projektov v rámci rôznych vedeckých súťaží a podujatí po celom svete. Tieto úspechy svedčia nielen o vynikajúcich schopnostiach jednotlivcov, ale aj o kvalite programov a podpory, ktoré AMAVET poskytuje mladým vedcom a výskumníkom. Sú tiež dôkazom úrovne vzdelávania a vedy, ktorú AMAVET podporuje a šíri a dôkazom dobrej manažérskej práce.

Vyhodnotenie rozhovoru s manažérom AMAVET-u prináša náhľad do komplexného riadenia a vedenia neziskovej organizácie v oblasti vzdelávania a vedy. Manažér AMAVET-u jasne definoval úlohy manažéra v neziskovej organizácii, ktoré zahŕňajú riadenie, koordináciu a podporu tímu, ako aj zabezpečenie finančných zdrojov a tvorbu stratégie. Tento prístup naznačuje dôležitosť systematického a dobre organizovaného prístupu k riadeniu organizácie. Začlenenie dôležitosti motivácie tímu do manažérskej práce v neziskovej organizácii je kľúčové pre dosiahnutie úspechu. Manažér AMAVET-u zdôraznil potrebu vytvorenia pozitívneho pracovného prostredia a podporu rozvoja členov tímu. Tento prístup k riadeniu tímu pomáha posilniť puto medzi členmi tímu a zlepšuje výkonnosť organizácie. V oblasti správy financií a

transparentnosti manažér AMAVET-u ukázal záväzok k transparentnosti a dodržiavaniu štandardov. Spolupráca s audítormi a pravidelné prezentovanie finančných správ svedčia o zodpovednom prístupe k finančnej správe organizácie. Dlhodobá udržateľnosť organizácie je prioritou pre manažéra AMAVET-u. Diverzifikácia zdrojov príjmov, vytváranie dlhodobých vzťahov so sponzormi a darcami a investovanie do rozvoja tímu, sú kľúčové pre dlhodobý úspech organizácie. Celkovo manažér AMAVET-u preukázal schopnosť efektívne riadiť a viesť organizáciu, identifikovať a zvládať výzvy a záväzok k transparentnosti a dlhodobej udržateľnosti. Jeho osobný prístup k riadeniu a vedeniu organizácie zdôrazňuje hodnoty ako transparentnosť, integrita a inovácia, ktoré tvoria základ pre úspešné fungovanie neziskovej organizácie v oblasti vzdelávania a vedy. Kódy v jeho odpovediach sú: rozmanitosť, členovia, stratégia, financie, donori, rozvoj, transparentnosť, integrita, spolupráca, fundraising, vzťahy, vzdelávanie, hodnotenie, plánovanie, motivácia, participácia, otvorenosť, spätná väzba.

Organizácia AMAVET sa môže podľa SWOT analýzy pochváliť viacerými silnými stránkami. Jej členská základňa je rozsiahla a široko rozložená po celej krajine, čo poskytuje pevný základ pre jej aktivity a programy. Vynikajúce vzdelávacie aktivity a úspechy v súťažiach podčiarkujú odbornosť a skúsenosti členov tímu. Silné partnerstvá s univerzitami a výskumnými inštitúciami poskytujú prístup k odbornému know-how a zdrojom pre inovácie a vývoj nových programov a projektov. Napriek tomu organizácia AMAVET čelí určitým slabostiam. Závislosť od dobrovoľníkov a nedostatok finančných prostriedkov môžu obmedziť rozsah a efektívnosť jej aktivít. Nedostatočná propagácia organizácie a obmedzená viditeľnosť môžu mať za následok ťažkosti pri získavaní finančnej podpory a nových partnerstiev. Príležitosti pre organizáciu AMAVET spočívajú v možnostiach rozšírenia programov a aktivít, ako aj v budovaní nových partnerstiev a sietí. Technologický a vedecký pokrok otvára nové možnosti pre inovatívne vzdelávacie programy a projekty. Možnosti získania grantov a spolupráca s medzinárodnými organizáciami predstavujú ďalšie príležitosti na rozšírenie vplyvu a dosahu organizácie. Hrozby pre AMAVET zahŕňajú konkurenciu s inými neziskovými organizáciami, ktoré pôsobia v podobných oblastiach. Politická a finančná nestálosť môže mať nepriaznivý vplyv na financovanie a prevádzkovanie organizácie. Okrem toho môžu zmeny v legislatíve a reguláciách ovplyvniť jej činnosť a možnosti financovania. Vyhodnotenie SWOT analýzy poskytuje organizácii AMAVET dôležité poznatky o jej interných a externých faktoroch, ktoré môžu ovplyvniť jej stratégiu a úspech v budúcnosti.

3.1.2. Nezisková organizácia YETI

Detická organizácia YETI Bratislava je významným subjektom v oblasti mimoškolských a rekreačných aktivít pre deti a mládež na Slovensku. Založená na základných princípoch

nezávislosti a apolitickosti, YETI sa venuje širokej škále činností s cieľom podporiť zdravý rozvoj a využívanie voľného času detí a mládeže. Hlavné poslanie organizácie zahŕňajú aktívnu účasť na rozvoji mimoškolských aktivít, protidrogovú osvetu, verejno-prospešnú činnosť a vytváranie podmienok pre rôzne formy záujmu detí a mládeže. YETI organizuje širokú škálu podujatí a pobytov, vrátane športových, kultúrnych a spoločenských akcií, čím prispieva k rozvoju a spoločenskej integrácii mladých ľudí. Svoje poslanie organizácia napĺňa prostredníctvom vlastných aktivít, spolupráce s ďalšími organizáciami a inštitúciami, vrátane štátnej správy a miestnej samosprávy, ako aj spolupráce so školami a centrami voľného času. S dôrazom na starostlivosť o deti a mládež, YETI sa snaží poskytnúť kvalitné a rozmanité možnosti využitia voľného času, podporovať ich osobnostný a sociálny rozvoj a zároveň ich chrániť pred rizikovými faktormi. Okrem svojich vlastných akcií sa organizácia YETI zameriava aj na vzdelávanie a prípravu mládeže a dospelých pre prácu s deťmi. Neformálne vzdelávacie a rozvojové kurzy sú určené pre vedúcich, inštruktorov a animátorov detských aktivít a zahŕňajú široké spektrum tém, ako sú pedagogické a psychologické aspekty práce s deťmi, tvorba kurzov a dramaturgia, vedenie tímu a riadenie rizík. YETI je tiež nositeľom odkazu Jana Šimáně - Galéna na Slovensku, kde podporuje hodnotu "priateľstva rozrôznených" a udeľuje Brezové lístky. Organizácia sa aktívne zapája do spolupráce s ďalšími organizáciami zaoberajúcimi sa prácou s deťmi a mládežou na Slovensku, s cieľom podporiť ich rozvoj a spoluprácu v duchu odkazu J.Š. Galéna. Detská organizácia YETI Bratislava si uvedomuje význam vzdelávania pracovníkov zaoberajúcich sa prácou s deťmi a mládežou a preto venovala tomuto aspektu vždy osobitnú pozornosť. Založená na princípoch nezávislosti a apolitickosti, YETI systematicky organizuje vzdelávacie aktivity, ktoré zahŕňajú nielen vlastných členov, ale aj širšiu verejnosť. V rámci týchto aktivít sa špecializuje na vzdelávanie vlastných vedúcich a inštruktorov, ktorí následne uplatňujú svoje získané schopnosti a vedomosti pri práci s deťmi a mládežou. Jedným z dôležitých aspektov vzdelávania v organizácii YETI je neformálne vzdelávanie, ktorého dôležitosť si uvedomujú od jej vzniku. Okrem interných vzdelávacích aktivít sa organizácia aktívne zapája do Celostátní vzájemná výmena zkušeníostí (CVVZ) v Českej republike, kde dochádza k vzájomnej výmene skúseností medzi rôznymi profesionálmi z oblasti práce s mládežou. S cieľom posunúť svoje hranice organizácia YETI participuje aj na medzinárodných projektoch. Jedným z nich bol projekt "Mezigenerační učení" v rokoch 2015 - 2017, kde organizácia pôsobila ako spoluorganizátor pre Slovensko. Tieto medzinárodné aktivity predstavujú príležitosť na obohatenie a posilnenie spolupráce s inými organizáciami, čím prispievajú k vyššej kvalite práce s deťmi a mládežou prostredníctvom medzinárodnej výmeny skúseností a poznatkov.

Rozhovor s manažérom organizácie YETI Bratislava poskytol cenné informácie o úlohách, výzvach a prioritách vedenia neziskovej organizácie zameranej na prácu s deťmi a mládežou. Manažér jasne vystihol svoju úlohu v zabezpečovaní hladkého priebehu aktivít organizácie a riadení jej operácií. Taktiež zdôraznil výzvy ako získavanie finančných prostriedkov a udržiavanie motivácie tímu. Podľa rozhovoru je zrejmé, že manažér si uvedomuje dôležitosť spolupráce s ostatnými členmi tímu a dobrovoľníkmi a aktívne podporuje otvorenú komunikáciu. Zároveň sa zaoberá monitorovaním a hodnotením úspechu projektov a prispôsobuje sa meniacim sa podmienkam, ako napríklad počas pandémie COVID-19. Jeho plány pre budúcnosť organizácie sú ambiciózne a zamerané na ďalšie posilnenie a rozvoj organizácie ako vedúceho subjektu v oblasti práce s deťmi a mládežou. Celkový dojem z rozhovoru je pozitívny a poukazuje na zanietenie a oddanosť manažéra voči misii a cieľom organizácie YETI Bratislava. Kódy v odpovediach manažéra sú: efektivita, hladký priebeh, plánovanie, organizovanie, monitorovanie a hodnotenie, spolupráca, otvorená komunikácia, dobrovoľníci, donori, jasné ciele, hodnoty, projekty, financie, spätná väzba.

SWOT analýza z pohľadu manažéra organizácie YETI Bratislava:

Sily (Strengths): 1. Skúsený a oddaný tím: Organizácia má skúsený tím dobrovoľníkov a zamestnancov, ktorí sú oddaní jej misii a cieľom. 2. Dobrá reputácia: Organizácia má uznávanú reputáciu v oblasti práce s deťmi a mládežou v rámci komunity. 3. Diverzifikované aktivity: Ponúka širokú škálu aktivít a programov pre deti a mládež, čo zvyšuje záujem a angažovanosť jej členov. 4. Spolupráca s ďalšími organizáciami: Organizácia úzko spolupracuje s inými neziskovými organizáciami, čím zvyšuje svoj dosah a účinnosť. 5. Zapojenie do medzinárodných projektov: Aktívne sa zapája do medzinárodných projektov, čo poskytuje príležitosti na výmenu skúseností a rozšírenie pôsobnosti.

Slabosti (Weaknesses): 1. Nedostatok finančných zdrojov: Organizácia sa stretáva s obmedzenými finančnými prostriedkami, čo môže obmedziť jej schopnosť rozvoja a rastu. 2. Závislosť od dobrovoľníkov: Organizácia je silne závislá od dobrovoľníkov, čo môže spôsobiť problémy s kontinuitou a stabilitou niektorých aktivít. 3. Nedostatočná viditeľnosť: Niektoré aktivity organizácie môžu trpieť nedostatočnou viditeľnosťou v komunite, čo môže obmedziť prílev nových členov a podporu.

Príležitosti (Opportunities): 1. Rozšírenie programov: Možnosť rozšírenia ponuky programov a aktivít pre deti a mládež na základe záujmu a potrieb komunity. 2. Zlepšenie zberu finančných prostriedkov: Organizácia môže identifikovať nové zdroje financovania, ako sú granty, sponzorstvá alebo individuálne darcovstvo. 3. Spolupráca s podnikmi a miestnymi

samosprávami: Vytvorenie partnerstiev so súkromným sektorom a miestnymi samosprávami môže poskytnúť ďalšie finančné a organizačné zdroje.

Hrozby (Threats): 1. Konkurencia s inými organizáciami: Prítomnosť iných neziskových organizácií v oblasti môže predstavovať konkurenciu o finančné prostriedky a pozornosť komunity. 2. Zmeny v legislatíve: Zmeny v právnych predpisoch alebo politike môžu ovplyvniť dostupnosť financií a podmienky financovania neziskových organizácií. 3. Nestálosť politického a ekonomického prostredia: Nestálosť politického a ekonomického prostredia môže mať vplyv na dostupnosť finančných zdrojov a podporu pre organizáciu. Zhrnutie SWOT analýzy naznačuje, že organizácia YETI Bratislava má silné stránky, ako je skúsený tím a dobrá reputácia, ale zároveň čelí výzvam, ako je nedostatok finančných prostriedkov a závislosť od dobrovoľníkov. Avšak existujú príležitosti na rozvoj a rast organizácie, ako aj hrozby, ktoré treba brať do úvahy pri plánovaní budúcich krokov.

3.1.3 Nezisková organizácia KLUB PATHFINDER

Klub Pathfinder je občianske združenie detí a mládeže skautského typu, ktoré vytvára prostredie pre zmysluplné využívanie voľného času. Je súčasťou celosvetového Klubu Pathfinder, organizácia úzko spolupracuje s Klubom Pathfinder v Českej republike. Prostredníctvom výchovno-vzdelávacieho programu, podporeného projektom Ministerstva školstva PODPORA, sa klub angažuje v rozvoji detí a mládeže vo viacerých oblastiach. Poslaním organizácie je podporovať rozvoj detí a mládeže prostredníctvom rôznorodých aktivít zameraných na fyzickú zdatnosť, tábornícke zručnosti, poznávanie prírody, kreativitu, službu druhým a formovanie správnych životných postojov. Oddiely sú vedené dospelými vedúcimi a mladými lídrami, ktorí sú certifikovaní a absolvujú špeciálne kurzy pre prácu s deťmi a mládežou. Každý dobrovoľník musí mať zodpovedný prístup k práci a absolvovať psychologické a fyzické testy. Zmysluplné trávenie voľného času v Klube Pathfinder má pozitívny vplyv na osobný rozvoj detí a mládeže, umožňuje im nájsť si priateľov, zlepšiť komunikačné zručnosti a zažiť rôznorodé skúsenosti. Spolu s prevenciou negatívnych foriem správania, ako je alkoholizmus či kriminalita, organizácia prispieje k zdravému rozvoju mladých ľudí a budúcim generáciám. Hoci pravidelná účasť na schôdkach nie je spoplatnená, členstvo v klube si vyžaduje registračný poplatok. Účastníci môžu mať na niektoré aktivity určité výdavky, ktoré si hradia sami. Tieto náklady však sú súčasťou investície do rozvoja a zážitkov detí a mládeže v Klube Pathfinder. Klub Pathfinder ponúka mládeži jedinečnú príležitosť stráviť svoj voľný čas zmysluplným a dobrodružným spôsobom. Ako súčasť celosvetovej organizácie Klub Pathfinder a v úzkej spolupráci s klubom v Českej republike, Klub Pathfinder neustále poskytuje deťom a mládeži príležitosť objaviť nové záujmy a zručnosti. Skrz výchovno

vzdelávací program podporovaný Ministerstvom školstva sa klub zameriava na rozvoj mladých ľudí v rôznych oblastiach. Zmysluplné využívanie voľného času je pre nás kľúčové, a preto organizujeme rôznorodé aktivity, ktoré kombinujú dobrodružstvo, vzdelávanie a tvorivosť. Členovia klubu majú možnosť zapojiť sa do rôznych činností, ako je plávanie, turistika, raftovanie, tvorivé dielne, spev, a mnoho ďalších. Okrem toho, prostredníctvom špeciálnych kurzov a školení pre vedúcich a mladých lídrov získavajú potrebné zručnosti a vedomosti v oblasti práce s mládežou a tímového riadenia.

Rozhovor s manažérom Klubu Pathfinder poskytol komplexný pohľad na riadenie neziskovej organizácie, ktorá sa zameriava na prácu s mládežou. Manažér jasne vyzdvihol niekoľko kľúčových aspektov, ktoré sú dôležité pre úspešné fungovanie organizácie: 1. Rozvoj výchovno-vzdelávacieho programu: Manažér zdôraznil dôležitosť programov a aktivít organizácie, ktoré poskytujú mladým ľuďom príležitosť rozvíjať svoje schopnosti a záujmy. 2. Zapojenie do medzinárodných projektov: Organizácia sa aktívne zapája do medzinárodných projektov a podujatí, čo umožňuje členom získavať nové skúsenosti a spoznávať iné kultúry. 3. Vzdelávanie vedúcich a lídrov: Manažér zdôraznil význam kvalitného vzdelávania a prípravy vedúcich a lídrov organizácie, aby mohli úspešne viesť a motivovať mladých ľudí. 4. Podpora záujmov a zmysluplného využívania voľného času: Organizácia sa snaží poskytnúť deťom a mládeži možnosť stráviť svoj voľný čas zmysluplne prostredníctvom rôznych aktivít a programov. 5. Zásady a hodnoty organizácie: Manažér zdôraznil dôležitosť dodržiavania zásad a hodnôt organizácie, ktoré sú základom pre správne fungovanie a úspech. Celkovo bol rozhovor veľmi informatívny a ukázal, že Klub Pathfinder má jasnú víziu a poslanie, ktoré sa snaží naplniť prostredníctvom rôznych aktivít a programov pre mládež. Manažér preukázal svoje schopnosti v riadení organizácie a svoju oddanosť jej cieľom a hodnotám. Kódy v odpovediach manažéra sú: účinné a hladké fungovanie, vedenie, koordinovanie, hodnoty, ciele, financie, výzvy, kreativita, flexibilita, spolupráca, skúsenosti, znalosti, vzťahy, partnerstvá, empatia, komunikácia, vedenie tímu, rozhodovanie, zručnosti, riadenie, strategické plánovanie a hodnotenie.

SWOT analýza Klubu Pathfinder:

Sily (Strengths): 1. Výborná spolupráca s Klubom Pathfinder v Českej republike: Klub Pathfinder využíva výhodu úzkej spolupráce so sesterskou organizáciou v Českej republike, čo umožňuje zdieľanie osvedčených postupov a získavanie nových nápadov. 2. Rozmanitý výchovno-vzdelávací program: Organizácia ponúka rozmanité aktivity zamerané na rozvoj fyzickej zdatnosti, kreativity, poznávania prírody a ďalších oblastí, čo prispieva k zaujatiu mladých ľudí a zlepšeniu ich schopností. 3. Kvalifikovaní vedúci a lídri: Klub disponuje

kvalifikovanými dobrovoľníkmi, ktorí prešli certifikovaným kurzom pre prácu s deťmi a mládežou, čo zabezpečuje profesionálny prístup a bezpečné prostredie pre účastníkov. Slabiny (Weaknesses): 1. Obmedzené finančné zdroje: Organizácia čelí obmedzeným finančným zdrojom, čo môže obmedzovať rozsah a kvalitu ponúkaných aktivít a programov. 2. Nedostatočná viditeľnosť: Klub by mohol mať obmedzenú viditeľnosť vo verejnosti, čo môže ovplyvniť počet členov a účasť na aktivitách. 3. Závislosť od dobrovoľníkov: Organizácia sa silne spolieha na dobrovoľníkov pri vedení aktivít, čo môže viesť k neistote v prípade ich nedostatku alebo odchodu.

Príležitosti (Opportunities): 1. Rozšírenie spolupráce s ďalšími organizáciami: Klub má možnosť rozšíriť svoju spoluprácu s ďalšími organizáciami a inštitúciami, čo môže priniesť nové finančné zdroje a príležitosti pre spoločné aktivity. 2. Získavanie grantov a finančnej podpory: Organizácia môže získať finančnú podporu prostredníctvom grantov a štátnych programov, čo umožní rozšírenie svojich aktivít a programov. 3. Rozvoj online platformy: Vytvorenie online platformy pre členov a záujemcov o členstvo môže zvýšiť dostupnosť informácií o aktivitách a podporiť angažovanosť členov.

Hrozby (Threats): 1. Konkurencia s inými organizáciami: Klub sa môže ocitnúť v konkurencii s ďalšími organizáciami, čo môže viesť k stratám členov a obmedzeniu finančných zdrojov. 2. Zmeny v legislatíve: Zmeny v legislatíve a politike môžu mať vplyv na financovanie neziskových organizácií a ich činnosť. 3. Nedostatok dobrovoľníkov: Nedostatok dobrovoľníkov môže obmedziť možnosti organizácie v poskytovaní programov a aktivít pre mládež.

SWOT analýza poskytuje Klubu Pathfinder ucelený pohľad na jeho súčasnú situáciu a pomáha identifikovať strategické oblasti, na ktorých by sa mal zamerať pre dosiahnutie úspechu a udržateľného rozvoja.

3.1.4 Nezisková organizácia NODAM

Nezisková organizácia NODAM, s názvom odvodeným z cieľa budovania základných morálnych hodnôt u detí (Najduchovnejšia Organizácia Detí a Mladých), je založená na princípoch vzdelávania a výchovy, ktoré podporujú celkový rozvoj osobnosti a charakteru. Ich metóda je založená na hravosti a zaujímavosti, ktorá deti prirodzene priťahuje a motivuje. Stretnutia, známe ako Stretko, sú jadrom ich aktivít, kde deti zažívajú rôzne formy hier a aktivít, ktoré majú za cieľ posilniť ich morálne hodnoty, spoluprácu, úctu k iným, priateľstvo a estetické cítenie. Témy sa prispôbujú veku a schopnostiam detí, pričom každá aktivita je navrhnutá tak, aby podporovala ich vnútorný individuálny rast. NODAM uplatňuje vo svojej práci výchovný systém Svätého Petra Fouriera, ktorý kladie veľký dôraz na úctu k deťom, lásku,

trpezlivosť a podporu ich vnútorného rastu. Taktiež sa inšpirujú aj prácou Blahoslavenej Alexie Le Clerc, ktorá zdôrazňovala význam lásky a pokory vo výchove detí. NODAM si získal dôveru detí nielen k svojim aktivitám, ale aj k svojim animátorom, ktorí sa stávajú pre deti nielen vychovávateľmi, ale aj staršími kamarátmi. Týmto spôsobom organizácia vytvára pozitívne prostredie, kde sa deti cítia bezpečne a slobodne, čo im umožňuje získavať dôležité životné skúsenosti a formovať svoje osobnosti v pozitívnom svetle. Sponzorská podpora je kľúčovým faktorom pre úspech neziskovej organizácie NODAM vo vzdelávaní a výchove detí a mládeže. Bez tejto nezištnej pomoci by nebolo možné realizovať ich aktivity a programy. Sponzori zohrávajú dôležitú úlohu pri zabezpečovaní finančných zdrojov, ktoré umožňujú organizácii poskytovať kvalitné služby a podporovať rozvoj detí a mladých ľudí. NODAM si váži podporu, ktorú dostáva od rôznych inštitúcií a organizácií. Medzi svojich sponzorov patrí aj Ministerstvo školstva, vedy, výskumu a športu SR, konkrétne prostredníctvom programov pre mládež 2014 - 2020, ktoré administruje IUVENTA - Slovenský inštitút mládeže. Táto finančná dotácia je pre NODAM dôležitým zdrojom financií, ktorý umožňuje realizáciu ich misie. Okrem toho, NODAM spolupracuje aj s ďalšími inštitúciami a samosprávami, ako je Rada mládeže Slovenska, Mestský úrad Nové Mesto nad Váhom, Mestský úrad Holíč a Rímskokatolícky farský úrad Holíč. Tieto partnerstvá sú dôležité pre rozšírenie pôsobnosti organizácie a posilnenie jej väzieb s komunitou. Spoločným úsilím sa podporuje rozvoj detí a mládeže a tvorí sa prostredie, kde môžu rásť a rozvíjať sa v zdravom a podpornom prostredí.

Vyhodnotenie rozhovoru s manažérom neziskovej organizácie NODAM poskytlo cenné informácie o jeho úlohe, cieľoch, prioritách a prístupe k riadeniu organizácie. Manažér prejavil dobré pochopenie dôležitosti efektívneho riadenia finančných prostriedkov, spolupráce s externými partnermi a budovania vzťahov s komunitou. Jeho schopnosť motivovať tím a riešiť príležitostné výzvy tiež zaznamenala pozitívnu reakciu. Všetky odpovede boli zamerané na dosahovanie cieľov organizácie a dodržiavanie jej hodnôt. Zvláštnu pozornosť venoval zabezpečeniu finančnej stability a efektívnemu využívaniu dostupných zdrojov. Manažér prejavil schopnosť adaptovať sa na rôzne situácie a nájsť riešenia pre prekážky v riadení organizácie. Celkovo bol rozhovor úspešný v získavaní informácií o fungovaní NODAMu a prínosný pre lepšie pochopenie jeho riadiacej štruktúry a stratégie. Kódy z rozhovoru z manažérom boli tieto: plánovanie, riadenie, finančná stabilita, posilňovanie, kvalita, partnerstvo, vzťahy, motivácia, rozvoj, podpora, pozitívne pracovné prostredie, dodržiavanie misie, hodnoty, flexibilita, kreativita, komunikácia, riešenie problémov.

SWOT analýza neziskovej organizácie NODAM ponúka pohľad na jej silné stránky, slabiny, príležitosti a hrozby v kontexte jej misie a činnosti.

Silné stránky: 1. Spolupráca s miestnymi úradmi: Organizácia má úspešné partnerstvá s mestskými úradmi, čo zvyšuje svoju legitimitu a prístup k zdrojom. 2. Podpora zo sponzorov: Dostáva nezištnú podporu od rôznych sponzorov, čo zabezpečuje finančnú stabilitu a možnosti rozvoja programov. 3. Angažovaný personál: Zamestnanci a dobrovoľníci organizácie sú oddaní a motivovaní, čo zlepšuje efektivitu jej činnosti. 4. Hravé a zaujímavé metódy výchovy: NODAM používa hravé a zaujímavé formy výchovy, čo priťahuje deti a zvyšuje účasť na jej aktivitách.

Slabiny: 1. Závislosť od externých zdrojov financií: Organizácia je príliš závislá od finančnej podpory od sponzorov a grantov, čo môže byť neisté. 2. Obmedzené zdroje: Obmedzené financie a ľudské zdroje môžu obmedziť rozsah činností a dosah organizácie. 3. Nedostatočná viditeľnosť: NODAM môže mať obmedzenú viditeľnosť v komunite, čo môže ovplyvniť účinnosť získavania podpory a dobrovoľníkov. 4. Nedostatok profesionálneho manažmentu: Organizácia môže mať nedostatok skúseného manažmentu, čo môže ovplyvniť efektivnosť jej riadenia a rozvojové stratégie.

Príležitosti: 1. Rozšírenie partnerstiev: Existuje priestor na rozšírenie partnerstiev s ďalšími organizáciami, čo môže posilniť podporu a zvýšiť dosah činností. 2. Rozvoj nových programov: Organizácia môže rozvíjať nové programy a aktivity, ktoré zodpovedajú meniacim sa potrebám komunity a detí. 3. Zvýšená viditeľnosť: Zlepšenie marketingových a komunikačných stratégií môže zvýšiť viditeľnosť organizácie a prilákať viac záujmu a podpory. 4. Využitie digitálnych nástrojov: Digitalizácia a využitie online platform môžu rozšíriť dosah činností organizácie a osloviť nové cieľové skupiny.

Hrozby: 1. Konkurencia s inými organizáciami: Konkurencia s inými neziskovými organizáciami v oblasti môže znížiť dostupnosť finančných prostriedkov a dobrovoľníkov. 2. Nestála finančná podpora: Nepredvídateľnosť finančnej podpory od sponzorov a grantov môže ohroziť stabilitu organizácie. 3. Zmeny legislatívy: Zmeny v legislatíve alebo vládnych politikách môžu ovplyvniť dostupnosť finančných zdrojov a podmienky pre činnosť neziskových organizácií. 4. Nedostatok informovanosti verejnosti: Nedostatok povedomia verejnosti o dôležitosti práce organizácie môže ovplyvniť podporu a účasť na jej aktivitách. SWOT analýza poskytuje ucelený pohľad na silné stránky a príležitosti, ako aj na slabiny a hrozby organizácie NODAM, čo môže slúžiť ako základ pre formulovanie stratégií a rozhodovanie o budúcom smerovaní organizácie.

3.1.5 Nezisková organizácia PRIATEĽ

Priateľ sa zameriava na komplexný rozvoj osobnosti detí a mládeže prostredníctvom dobrovoľníckej práce a aktivít, ktoré im umožňujú nielen zábavne tráviť voľný čas, ale aj

rozvíjať svoje schopnosti, zručnosti a hodnoty. Ich práca je založená na princípoch samostatnosti, solidarity, zodpovednosti a angažovanosti, čo pomáha formovať mladých ľudí do zodpovedných a aktívnych členov spoločnosti. Organizácia pravidelne organizuje tábory, víkendovky a stretnutia pre mladých vo veku od 7 do 20 rokov, kde sa prostredníctvom rôznych aktivít a programov posilňujú sociálne väzby, rozvíjajú zručnosti a podporuje sebazpoznanie. Okrem toho pripravujú aj výlety, festivaly a veľké podujatia, kde je dôležitou súčasťou hudobná a umelecká tvorba mladých ľudí. Cieľom týchto aktivít je okrem zábavy aj podpora kreativity, sebavyjadrovania a prehľbovanie vzťahov v komunite. Vďaka dobrovoľníckej práci a podpore rodičov a dobrovoľníkov organizácia úspešne plní svoje poslanie a pomáha mladým ľuďom rozvíjať ich potenciál a byť aktívnymi a pozitívnymi členmi spoločnosti.

Pri hodnotení rozhovoru s manažérom organizácie Priateľ je dôležité zdôrazniť jeho schopnosť viesť tímy a pracovať s dobrovoľníkmi, čo je kľúčové pre úspešné fungovanie neziskovej organizácie. Jeho angažovanosť a entuziazmus voči cieľom organizácie poskytujú solídnu základňu pre ďalší rozvoj a rast. Taktiež je vidieť, že má schopnosť identifikovať a riešiť problémy a výzvy, čo je dôležité pre udržanie efektívnosti a účinnosti organizácie. Jeho vedenie je zamerané na vytváranie pozitívnej a podpornej pracovnej atmosféry, ktorá motivuje členov tímu k dosahovaniu spoločných cieľov. Celkovo vyhodnotenie naznačuje, že manažér organizácie Priateľ má potenciál stať sa významným lídrom v oblasti neziskového sektora a úspešne posilňovať svoju organizáciu v prospech komunity. Kódy v rozhovore: efektivita, vedenie, koordinácia, plánovanie, organizovanie, otvorená komunikácia, spätná väzba, analýza, dôvera.

Swot analýza poukázala, že organizácia Priateľ je dobrovoľná, nepolitická, detská a mládežnícka organizácia, ktorej hlavným cieľom je harmonický a všestranný rozvoj osobnosti detí a mládeže. Združenie sa snaží vytvárať optimálne podmienky a možnosti pre rast a sebarealizáciu mladých ľudí a ponúka výchovné aktivity, ktoré sú zamerané na zmysluplné využitie voľného času. Hlavným pilierom organizácie je skúsený manažment a tímová spolupráca, ktorá zahŕňa nielen interných pracovníkov, ale aj dobrovoľníkov. Organizácia si získala dobrú povesť a reputáciu v komunite vďaka svojim pravidelným podujatiam a aktívnemu zapojeniu mladých a dobrovoľníkov. Napriek svojim silným stránkam organizácia čelí aj niektorým slabým stránkam, ako je nedostatok finančných prostriedkov a technického vybavenia. Ďalej organizácia trpí občasným nedostatkom odborných zručností v niektorých oblastiach a potrebuje lepšiu marketingovú stratégiu na zvýšenie svojej viditeľnosti. Príležitosti organizácie zahŕňajú možnosť získavania grantov a finančnej podpory od sponzorov, spoluprácu s miestnymi firmami a podnikmi a rozšírenie programov a služieb pre deti a mládež.

Na druhej strane organizácia musí čeliť hrozbám ako je konkurencia s inými neziskovými organizáciami, zmeny v legislatíve a nedostatok dostupných dobrovoľníkov a personálu. Napriek týmto výzvam organizácia Priateľ pokračuje vo svojej misii poskytovať podporu a výchovu mládeži a snaží sa využiť svoje silné stránky na zvládanie prekážok a dosahovanie svojich cieľov.

3.2 SWOT analýza skúmaných neziskových organizácií

Silné stránky:

Konkurencia, zmeny legislatívy, sociálne problémy Sila spoločenstva: Všetky organizácie majú silnú komunitu dobrovoľníkov a podporovateľov, čo posilňuje ich schopnosť dosahovať ciele.

Skúsení pracovníci: Organizácie disponujú skúsenými a angažovanými pracovníkmi, ktorí majú odbornosť v práci s mládežou.

Rozmanité aktivity: Každá organizácia ponúka rôznorodé aktivity a programy pre mládež, čo zvyšuje ich prítťažlivosť a účinnosť.

Slabé stránky:

Obmedzené financovanie: Väčšina organizácií má obmedzené finančné zdroje, čo môže obmedzovať rozsah ich činností.

Nedostatok viditeľnosti: Niektoré organizácie majú obmedzenú viditeľnosť a nedostatok marketingových prostriedkov na propagáciu ich programov.

Nedostatočná spolupráca: V niektorých prípadoch môže chýbať efektívna spolupráca medzi organizáciami a inými zainteresovanými stranami.

Príležitosti:

Spolupráca s podnikmi: Organizácie by mohli využiť možnosti spolupráce s podnikmi a sponzormi na získanie finančnej podpory a rozšírenie svojich aktivít.

Rozvoj online platformy: V dnešnej digitálnej dobe by organizácie mohli investovať do online platformy na posilnenie komunikácie a zapojenia mládeže.

Získavanie grantov: Organizácie by mohli zvýšiť svoje financovanie prostredníctvom získavania grantov a finančnej podpory od nadácií a grantových agentúr.

Hrozby:

Konkurencia: Prítomnosť konkurenčných organizácií v oblasti práce s mládežou môže viesť k rozptýleniu zdrojov a pozornosti.

Zmeny legislatívy: Zmeny v legislatíve alebo politickom prostredí môžu ovplyvniť financovanie a právne podmienky pre činnosť organizácií.

Sociálne problémy: Rastúce sociálne problémy, ako je nezamestnanosť mladých ľudí alebo duševné zdravie, môžu vytvárať nové výzvy pre organizácie.

Táto SWOT analýza poskytuje na skúmanej vzorke prehľad o súčasných silných a slabých stránkach, príležitostiach a hrozbách, ktoré ovplyvňujú prácu neziskových organizácií s mládežou.

4 Návrhy a odporúčania

V tejto časti sa budeme venovať konkrétnym opatreniam a stratégiám, ktoré môžu organizácie zaoberajúce sa prácou s mládežou, ako sú NADAM, Klub Pathfinder, Priateľ, YETI a AMAVET, implementovať na zlepšenie svojej činnosti a dosiahnutie stanovených cieľov. Tieto návrhy a odporúčania budú založené na analýze ich súčasnej práce a potenciálnych oblastiach zlepšenia. Cieľom je identifikovať konkrétne kroky, ktoré môžu tieto organizácie podniknúť na posilnenie svojho vplyvu a účinnosti vo svojom úsilí o podporu mladých ľudí vo ich osobnom a profesijnom rozvoji.

1. Rozšírenie vzdelávacích programov.

Navrhujeme, aby organizácie rozšírili svoje vzdelávacie programy a aktivity pre mládež o rôzne témy, ktoré sú relevantné pre ich osobný a profesijný rozvoj. To môže zahŕňať kurzy o soft skills, podnikateľstve, kultúre a umeleckých aktivitách.

2. Zapojenie rodín a komunity.

Odporúčame, aby organizácie aktívne zapájali rodiny a miestnu komunitu do svojich aktivít a programov pre mládež. Podpora rodičov a širšej komunity môže významne prispieť k úspechu a udržateľnosti týchto programov.

3. Mentorstvo a podpora kariéry.

Je dôležité, aby organizácie poskytovali programy mentorstva a podporu v kariérom rozvoji pre mladých ľudí. Mentorský vzťah môže byť cenným zdrojom inšpirácie, podpory a návodov pre mladých ľudí pri ich osobnom a profesijnom raste.

4. Flexibilné a prispôsobivé prostredie.

Navrhujeme, aby organizácie vytvárali flexibilné a prispôsobivé prostredie, ktoré bude reagovať na individuálne potreby a záujmy mladých ľudí. To zahŕňa ponuku rôznych typov aktivít a možností účasti, aby sa zabezpečilo, že každý mladý človek nájde niečo, čo ho zaujíma.

5. Podpora aktívneho občianstva.

Organizácie by mali aktívne podporovať rozvoj aktívneho občianstva u mladých ľudí prostredníctvom programov a aktivít, ktoré ich zapájajú do dobrovoľníckych činností, projektov komunitnej služby a občianskeho zapojenia.

6. Zlepšenie komunikácie a zúčtovania.

Je dôležité, aby organizácie zlepšili komunikáciu s mládežou a zabezpečili transparentné a pravidelné zúčtovanie s nimi. To umožní mladým ľuďom mať väčší pocit zmyslu a vlastníctva v rámci organizácie a jej aktivít.

7. Inovatívne metódy vzdelávania.

Organizácie by mali aktívne hľadať a implementovať inovatívne metódy vzdelávania, ktoré sú atraktívne pre mládež a podporujú interakciu, kreativitu a aktívne zapojenie. To môže zahŕňať využitie technológií, hry, umenia alebo outdoorových aktivít.

8. Zameranie na rozvoj emocionálnej inteligencie.

Dôležitým návrhom je zamerať sa na rozvoj emocionálnej inteligencie u mladých ľudí prostredníctvom rôznych aktivít a programov. Tento prvok je kľúčový pre osobný rozvoj a úspech v rôznych oblastiach života.

9. Partnerstvá a spolupráca.

Odporúčame organizáciám budovať a posilňovať partnerstvá a spoluprácu s ďalšími neziskovými organizáciami, školami, miestnymi samosprávami a podnikmi. Tieto partnerstvá môžu prispieť k rozšíreniu zdrojov, odborných vedomostí a možností pre mládež.

10. Monitorovanie a hodnotenie účinnosti.

Je dôležité, aby organizácie systematicky monitorovali a hodnotili účinnosť svojich programov a aktivít pre mládež. To umožní identifikovať silné stránky, príležitosti na zlepšenie a prispieť k neustálemu rastu a rozvoju organizácie.

11. Kontinuálny profesijný rozvoj.

Manažéri a zamestnanci organizácií by mali mať prístup k kontinuálnemu profesijnému rozvoju, vrátane školení a workshopov zameraných na najnovšie trendy a najlepšie praktiky v oblasti práce s mládežou. To pomôže organizáciám udržať si konkurencieschopnosť a efektívnosť vo svojej činnosti.

12. Flexibilná a inkluzívna stratégia.

Stratégie organizácií by mali byť flexibilné a inkluzívne, aby zohľadňovali rôznorodosť potrieb, záujmov a schopností mládeže. Týmto spôsobom sa organizácie stanú otvorenejšími a prístupnejšími pre všetkých mladých ľudí v ich komunitách.

Záver

Meniaca sa ľudská spoločnosť prechádzajúca rôznymi vývojovými etapami a prinášajúca pokroky v rôznych odvetviach spoločnosti má značný dopad na každého jedinca. Mnohé povinnosti, ktoré každodenne musí plniť každý človek môže vyznievať obmedzujúco a

neatraktívne. Do tejto dennodennej rutiny zhonu, povinností a aktivít v každej rodine prichádza neziskový sektor, v ktorom majú výsostné postavenie organizácie venujúce sa voľnočasovým aktivitám detí a mládeže. Poukázali sme na ciele piatich neziskových organizácií: NADAM, Klub Pathfinder, YETI a AMAVET, ktorými sú efektívna práca s deťmi a mládežou, čo obnáša vytváranie vhodných podmienok na ich zdravý rozvoj osobnosti, vyplňanie potreby seberealizácie, výchova k samostatnosti a zodpovednosti a mnohé iné.

Cieľom výskumu bolo identifikovať hlavné úlohy a zodpovednosti manažérov vo neziskových organizáciách zameraných na voľnočasové aktivity detí, preskúmať stratégie a postupy, ktoré manažéri používajú pri vedení tímov a plánovaní programov pre deti a analyzovať výzvy, s ktorými sa manažéri týchto organizácií stretávajú v rámci riadenia finančných zdrojov a získavania financií. Prostredníctvom SWOT analýzy vybraných neziskových organizácií a následnej výstupnej analýze manažérov sme zhodnotili úspechy, ktoré manažéri dosiahli vo vedení svojich organizácií a spôsoby, ako tieto úspechy dosiahli, tiež sme poukázali na silné a slabé stránky manažérov. Na základe nášho výskumu sme identifikovali hlavné ciele neziskových organizácií, hodnoty a aktivity, ako aj príležitosti a výzvy, s ktorými sa stretávajú. Zároveň sme ponúkli návrhy a odporúčania, ako môžu tieto organizácie vylepšiť svoju činnosť a dosiahnuť svoje stanovené ciele efektívnejšie. Výskumná otázka 1 sa vo výskume potvrdila, vzhľadom na to, že organizácie NODAM, Klub Pathfinder, Priateľ, Yeti a Amavet majú zameranie na prácu s mládežou, je pravdepodobné, že ich ciele budú mať určitú podobnosť. Napríklad vytváranie podmienok pre rozvoj osobnosti, podpora seberealizácie a výchova k samostatnosti a zodpovednosti sú ciele, ktoré sa zdajú byť spoločné pre všetky organizácie. Výskumná otázka 2 sa taktiež potvrdila, keďže každá organizácia uvádza, že poskytuje rôzne aktivity pre mládež, ako sú tábory, výlety, festivaly, umelecké a hudobné aktivity. Tieto aktivity odrážajú ich ciele a hodnoty, pričom sa snažia poskytnúť mladým ľuďom možnosti na rozvoj a seberealizáciu. Vzhľadom na ich dôležitú úlohu v spoločnosti a ich snahu o podporu mládeže sme zdôraznili význam ich práce a potrebu neustáleho zlepšovania a inovácie. Veríme, že naše zistenia a odporúčania budú pre tieto organizácie užitočné pri ich budúcich aktivitách a stratégiách.

Zoznam použitej literatúry:

BUNDZELOVÁ K. Dobrovoľnícka činnosť a jej význam v živote ľudí so zdravotným postihnutím. Bratislava. 1. vyd. 2019, 2. vyd 2021. 86 s. ISBN 978-80-8132-232-7
BROZMANOVÁ GREGOROVÁ, A. – MRAČKOVÁ, A. *Manažment dobrovoľníkov a*

- dobrovoľníčok*. Banská Bystrica: Vydavateľstvo Univerzity Mateja Bela v Banskej Bystrici, 2014, 35 s. ISBN 978-80-557-0711-2.
- DĚDINA, J. - CEJTHAMR, V. *Management a organizační chování*. Praha: Grada Publishing, a. s., 2010, 344 s. ISBN 978-80-247-3348-7.
- DOBROZEMSKÝ, V. – STEJSKAL, J. *Nevýdělečné organizace v teorii*. Praha: Wolters Kluwer, 2016, 408 s. ISBN 978-80-7552-103-3.
- GALLO, P. *Ľudské zdroje v kontexte sociálnej práce*. Prešov : Vydavateľstvo Prešovskej univerzity, 2022, 166 s. ISBN 978-80-555-2966-0.
- GUČÍK, M. *Cestovný ruch: Úvod do štúdia*. Banská Bystrica : Dali-bb, s. r. o., 2010, 307 s. ISBN 978-80-89090-80-8.
- HÁLEK, V. *Management a marketing*. Hradec Králové : Print 09, 2017, 268 s. ISBN 978 80-270-2439-1.
- JANOŠKOVÁ, M. *Manažment zamestnávania*. Ostrava : VŠB – TU, 2021, 136 s. ISBN 978-80-248-4543-2.
- JOŠT, M. *Nestátní neziskové organizace. Právní úprava, účetnictví, audit, transparentnost*, 250 s. ISBN 978-80-245-2323-5.
- KOCIANOVÁ, R. *Personální činnosti a metody personální práce*. Praha: Grada Publishing, a. s., 2010, 215 s. ISBN 9788024724973.
- KRAJČIOVÁ, M. 2020. *Manažérske kompetencie*. [online]. [2024-03-10]. Dostupné na internete: <http://www.krajciova.sk/BA/Kniha/MK_Kompetencie_V2.pdf>
- LEŠKOVÁ, L., HUNYADIOVÁ, S., BUJDOVÁ, N. *The position of supervision in the field of social work*. ISBCRTI, Dublin, Ireland, 2022. ISBN 978-1-9989986-7-8
- LOJDA, J. *Manažérské dovednosti*. Praha : Grada Publishing, a. s., 2011. 182 s. ISBN 978-80-247-3902-1.
- LUKÁČOVÁ, S. *Vybrané aspekty kvalitatívneho výskumu s využitím zakotvenej teórie. Selected aspect of qualitative research using grounded theory*. Prešov : Katedra andragogiky, Ústav pedagogiky, andragogiky a psychológie, Fakulta humanitných a prírodných vied, Prešovská univerzita v Prešove, 2017, 13 s.
- MAJDÚCHOVÁ, H. *Neziskové organizácie*. Bratislava: Sprint dva, 176 s. ISBN 978-80-89393-12-1.
- PŮČEK, J. M. *Techniky efektivního řízení měst a obcí: část SWOT analýza (metodika)*. Praha: Národní síť Zdravých měst, 2020. 24 s.

SEKOVÁ, M. a kol. *Manažment II. Ľudia v organizácii a organizačná kultúra*. Banská Bystrica : Iura Edition, 2013, 170 s. ISBN 978-80-8078-511-6.

STRENGTHENING CIVIL SOCIETY GLOBALY. *Civil society organization for Central and Eastern Europe and Eurasia*. NW: Washington, DC: U.S. Agency for International Development, 2022, 261 s.

ŠVARÍČEK, R. – ŠEĐOVÁ, K. et al. *Kvalitativní výzkum v pedagogických vědách*. Praha : Portál, 2014, 384 s. ISBN 978-80-262-0644-6.

VETRÁKOVÁ, M. *Komunikácia v práci manažéra*. Banská Bystrica: EF UMB, 2012, 203 s. ISBN 80-8055-630-X.

Údaje o autorovi:

Mgr. Kamila Mačajová

Email macajova@zsfullu.sk

Mgr. et Mgr. Silvia Zábavová, PhD.

Vysoká škola zdravotníctva a sociálnej práce sv. Alžbety

Ústav bl. Z. J. Mallu

Hlavná 89, 040 01 Košice

E-mail szabavova@gmail.com

VÝZVY MISIJNEJ ČINNOSTI REDEMPTORISTOV NA SLOVENSKU V DUCHOVNEJ OBLASTI

Challenges of redeptorist's missionary work in Slovakia in spiritual area

Passerini, M., Bučko, L., Zábavová, S.

Abstrakt: Ponúkaný príspevok sa zaoberá misijnou činnosťou rehole redeptoristov po celom Slovensku. V úvode sa venuje stanovám a charizme Kongregácie Najsvätejšieho Vykupiteľa, krátkej histórii rehole a jej pôsobeniu na Slovensku v súčasnosti. Následne pojednáva o dôležitosti formácie laikov, o význame spoločenstva, sviatostí a modlitieb. Výsledky, ktoré sú predstreté v závere príspevku, sú získané formou kvalitatívneho výskumu, a to pološtruktúrovanými rozhovormi a pozorovaním. V rámci spracovania výsledkov sú použité dva typy kódovania (otvorené a axiálne). Výsledky prinášajú odpoveď aj na reholné a osobné výzvy misionárov, ale aj na sociálny dopad ich duchovnej služby na cieľové skupiny obyvateľstva a celkový vplyv ich misijnej činnosti na človeka.

Kľúčové slová: *Duchovná služba. Misijná činnosť. Laik. Spoločenstvo. Výzvy.*

Abstract: This paper deals with the missionary activity of the Redeptorists throughout Slovakia. It begins with the statutes and charism of the Congregation of the Most Holy Redeemer, a brief history of the Order and its present work in Slovakia. It then discusses the importance of the formation of the laity, the importance of communion, the sacraments and prayer. The results, which are presented in the conclusion of the paper, are obtained through qualitative research, namely semi-structured interviews and observation. Two types of coding (open and axial) are used in the processing of the results. The results also provide an answer to the religious and personal challenges of the missionaries, but also to the social impact of their ministry on the target populations and the overall impact of their missionary activity on people.

Keywords: *Community. Challenges. Layman. Missionary activity. Spiritual ministry.*

Úvod

Dnešný svet, ktorý láka človeka prostredníctvom médií a moderných technológií, aby sa zbavil svojej ľudskosti, vlastnej identity a zmyslu života, ponúka mu aj prostredníctvom Cirkvi druhý protipól. Namiesto egoizmu spoločenstvo, namiesto nešťastia šťastie, namiesto osobného pôžitku lásku, ktorá sa obetuje. Ponúka človeku, aby svoju silu a svoje práva i svoju slobodu nežil na úkor práv a slobody iných ľudí. Dnešný človek je skutočne zranený a nevie, ako svoje

veľké rany liečiť. Nie sú to iba sociálne choroby, netrpí nimi len sociálne vylúčený človek. Človek v dnešnom svete je presvedčený, že neexistuje možnosť uzdravenia, oslobodenia, vykúpenia. Neverí, že jestvuje ruka, ktorá mu pomôže vstať, odpustiť, zachrániť, milovať. Hľadá spásu, hľadá niekoho, kto ho vypočuje, kto bude ochotný venovať mu čas, vypočuť jeho problémy. A preto hľadá odpoveď a pomoc u rôznych ľudí a na rôznych miestach. Život a viera v Cirkvi, ktorá mu ponúka Božie milosrdenstvo a lásku spoločenstva prostredníctvom sviatostí a modlitby, je miestom, ktoré dokáže uzdraviť takéhoto človeka vierou. Aj rehoľné spoločenstvo redemptoristov sa snaží v tomto duchu priblížiť nielen k človeku veriacemu, ale ku každému, ktorý sa cíti nespokojný, odmietnutý, túžiaci po prijatí, chudobný či vylúčený. Rehoľníkom nie je ľahostajný ani väzeň, prostitútka, stratený, čo odišiel od viery, ale ani homosexuál či rozvedený.

Hlavným cieľom nášho výskumu bolo zistiť, aké sú podľa redemptoristov ich rehoľné a ich osobné výzvy v duchovnej službe ľuďom na Slovensku. V rámci čiastkových cieľov sme sa pýtali hlavne na dopad a vplyv ich duchovnej služby v spolupráci s laickými spoločenstvami na rôzne cieľové skupiny na Slovensku. Ďalším čiastkovým cieľom bolo získať odpoveď na otázku, či ich duchovná služba, ktorú na Slovensku vykonávajú, má vplyv aj na sociálnu oblasť. Výskum sme realizovali kvalitatívnym spôsobom, hĺbkovými individuálnymi pološtrukturovanými rozhovormi s tromi misionármi-kňazmi redemptoristami a tromi misionármi-laikmi z misijných spoločenstiev „Rieka života“ a „Calvary“ a takisto aj priamym zúčastneným pozorovaním na ľudových misiách v Dúbravke v Bratislave, na modlitbách chvál v rámci prvej nedele v Podolínci a na prípravnom modlitebnom stretnutí „Rieky života“. Pri tvorbe tohto príspevku sme prevažnú časť informácií čerpali aj zo slovenskej i zahraničnej literatúry, a to z odborných časopisov, z publikácií, zo zborníkov, z náboženskej literatúry, z oficiálnych dokumentov redemptoristov, z oficiálnych pápežských dokumentov a z uvedených zdrojov.

1 Charakteristika rehole redemptoristov

Hlavným cieľom misijnej činnosti redemptoristov je zachraňovať všetkých ľudí tohto sveta a v tomto svete pre Božie kráľovstvo. Centrálnou úlohou je stále ohlasovať lásku Ježiša Krista ako prostriedok spásy²¹¹ a v neustálej modlitbe precitovať a vnímať chudobných, ich starosti,

²¹¹ Porov. REDEMPTORISTI. *Communicanda 3. Najlepšie víno na konci* /online/. /citované 2016-1-12/. Dostupné na internete:<http://www.redemptoristi.sk/communicanda-3-najlepsie-vino-na-konci/>.

problémy denného života a ich útlak²¹² „lebo u Boha je hojné vykúpenie (Ž 130,7)²¹³. Redemptoristi alebo Kongregácia Najsvätejšieho Vykupiteľa (CSsR), ktorú založil svätý Alfonz Maria de Liguori, je mužský rehoľný misionársky klerický inštitút. Existencia a poslanie kongregácie sú úzko zviazané s osobou Ježiša Krista, Vykupiteľa a s jeho poslaním spásy a vykúpenia sveta. Kongregácia má účasť na poslaní Cirkvi, robí to s misionárskym nadšením a nasleduje Kristov príklad tým, že život zasväti iba Jemu.²¹⁴ Redemptoristi sú misionármi, t.j. ohlasovateľmi evanjelia. Majú zmysel pre blízkosť Boha, a preto sú charakterizovaní ľahkým prístupom a jednoduchým rozprávacím štýlom najmä k chudobným a opusteným.²¹⁵ K misionárskemu dielu Kongregácie patrí evanjelizácia chudobných, chudobných duchom, teda tých, ktorí ešte nikdy nepočuli o Bohu a posolstvách Cirkvi, a tých, ktorí o ňom počuli, ale ho neprijímajú, ako aj tých, ktorí sa od Cirkvi vedome odlúčili.²¹⁶ Úlohou redemptoristov je solidarita s chudobnými, podpora ich základných práv v spravodlivosti a slobode. Hlásanie evanjelia chudobným sa vzťahuje na oslobodenie a spasenie celého človeka, lebo vykúpenie človeka zdokonaľuje a pretvára všetky ľudské hodnoty a privádza k cieľu, k novému nebu.²¹⁷ Už na počiatku misijnej činnosti redemptoristov stál jej zakladateľ svätý Alfonz Maria de Liguori (1696-1787).²¹⁸ Alfonz ako člen Kongregácie apoštolských misií získal mnoho skúseností a formácií, ktoré neskôr využil vo svojom misijnom diele. Hlavná pastoračná činnosť sv. Alfonza spočívala najmä v ľudových misiách, ktoré už mali svoju tradíciu v okolí Neapola. Jeho metou bolo prinášať evanjelium tým najchudobnejším na talianskom vidieku, ktorých si doteraz nikto nevšimol: prinášať im Božie slovo, ohlasovať Boží súd a vyzývať ich k pokániu, k obráteniu, najmä k zmene spôsobu života a k osobnej svätosti.²¹⁹ Alfonzov vyhranený cieľ naznačoval však, že nepôjde o Kongregáciu pôsobiacu len na určitom území, ale o Kongregáciu svetového charakteru, ktorá bude hlásať evanjelium, vykonávať ľudové

²¹² Porov. REDEMPTORISTI. *Communicanda 3. Najlepšie víno na konci* /online/. /citované 2016-1-12/. Dostupné na internete:http://www.redemptoristi.sk/communicanda-3_najlepsie-vino-na-konci/.

²¹³ *SVĀTÉ PÍSMO*. Trnava: SSV, 2003, porov. Žalm 130,7 s.1021.

²¹⁴ Porov. *KONŠTITÚCIE A STANOVY KONGR. NAJSV. VYKUPITEĽA*. Bratislava: Nové Mesto, 1996, Konštitúcia 1.

²¹⁵ Porov. REDEMPTORISTI. *Communicanda 1. Najlepšie víno na konci* /online/. /citované 2016-1-12/. Dostupné na internete:http://www.redemptoristi.sk/communicanda-3_najlepsie-vino-na-konci/.

²¹⁶ Porov. *KONŠTITÚCIE A STANOVY KONGR. NAJSV. VYKUPITEĽA*. Bratislava: Nové Mesto, 1996, Konštitúcia 3.

²¹⁷ Porov. *KONŠTITÚCIE A STANOVY KONGR. NAJSV. VYKUPITEĽA*. Bratislava: Nové Mesto, 1996, Konštitúcie 5 – 6.

²¹⁸ Porov. OPPITZ, J. *Alfonziánska história a spiritualita*. Rúbaň: b.v. 1996, s. 28 -30.

²¹⁹ Porov. POSADA, M.-E. *Alfonso de Liguori a la spiritualita cristocentrica di Maria Domenica Mazzarello*. Roma: Università Pontificia Salesiana, 2001, s. 344-347.

misie, duchovné cvičenia a katechézy všetkým duchovne zanedbaným ľuďom.²²⁰ A takých bolo aj na Slovensku veľa.

1.1 Misijná činnosť redemptoristov na Slovensku

Histórii príchodu redemptoristov na Slovensko a ich usadenia sa v prvom kláštore v Stropkove predchádzal zložitý vývoj.²²¹ Pápežská encyklika Leva XIII. „Rerum novarum“ ovplyvnila natoľko Slovensko, že sa začalo rozvíjať kresťansko-sociálne hnutie, ktoré sa zamierovalo na zapojenie laikov do cirkevného života. Vďaka tomuto hnutiu vzniklo mnoho robotníckych spolkov, vydavateľských spolkov (SSV), verejných čitateľských krúžkov či spolkov striezlivosti.²²² Prvé misie na Slovensku v roku 1874 v Hornom Vadičove vykonali českí redemptoristi.²²³ Dôvodom príchodu prvých misionárov na naše územie bolo, okrem alkoholizmu, aj silné pomad'arčovanie. Ľudia trpeli nerest'ami vtedajšej doby, a to opilstvom, krádežami, nemravnosťou či rodinnými spormi. Akákoľvek misijná činnosť redemptoristov vychádzala z konkrétnych potrieb obyvateľov. Misionári sa snažili spolu s nimi hľadať riešenia na ich problémy. Národnostná otázka sa však dotkla aj viery, a práve toto napätie ukončilo na pár rokov (1874-1882) prvé misie redemptoristov na území Slovenska.²²⁴ Po znovuoobnovení misijnej činnosti v roku 1822 sa stali oficiálne prvými redemptoristami zo Slovenska p. J. Kubáň, Š. Herda, J. Grigel', K. Stašík.²²⁵ Odhaduje sa cca 1320 vykonaných apoštolských prác v rozmedzí rokov 1921- 1950.²²⁶ Kongregácia najsvätejšieho Vykupiteľa sa takisto, ako aj mnohé iné rehoľné spoločenstvá v Československu, stala terčom útoku nespokojných komunistov, ktorí plánovali obmedzenie fungovania rehoľných spoločenstiev. Po určitých nezdaroch sa napokon začalo s likvidáciou všetkých mužských i ženských kláštorov.²²⁷ Redemptoristi zažili aj tzv. „Akcii Rede“ v rokoch 1961-1963, v rámci ktorej bolo odsúdených 50 redemptoristov na 260 rokov väzenia. Rehoľníci, napriek strachu z ďalšieho vyšetrovania a väzby, zostávali verní a dúfali, že sa čoskoro zapoja do misijnej a apoštolskej činnosti.²²⁸ Prišlo obdobie normalizácie (1971-1979), ktoré je typické tajným formovaním budúcej generácie redemptoristov, zavádzaním obnovenej liturgie a pastorácie v duchu II. vatikánskeho koncilu,

²²⁰ Porov. KINTLER, J. *Dejiny redemptoristov na Slovensku*, samizdat, 1978, s.2.

²²¹ Porov. KINTLER, J. *Dejiny redemptoristov na Slovensku*, samizdat, 1978, s.7.

²²² Porov. KOVÁČ, D. *Dejiny Slovenska*. Praha: Nakladatelství Lidové noviny, 2002, s. 242-244.

²²³ Porov. KINTLER, J. *Dejiny redemptoristov na Slovensku*, samizdat, 1978, s.182.

²²⁴ Porov. KOVÁČ, D. *Dejiny Slovenska*. Praha: Nakladatelství Lidové noviny, 2002, s. 242-244.

²²⁵ Porov. KINTLER, J. *Dejiny redemptoristov na Slovensku*, samizdat, 1978, s. 12.18, 23 a 32.

²²⁶ Porov. KINTLER, J. *Dejiny redemptoristov na Slovensku*, samizdat, 1978, s.357.

²²⁷ Porov. DUBOVSKÝ, J.M. *Likvidácia kláštorných komunít na Slovensku v rokoch 1949- 1960*. In: *Dejiny a kultúra rehoľných komunít na Slovensku*, Trnava: Trnavská univerzita, 1994, s.123-124.

²²⁸ Porov. MANDZÁK, D. A. *Akcii REDE*. In *Likvidácia reholí a ich život v ilegale v rokoch 1950-1989*, Bratislava: Ústav pamäti národa, 2010, s. 98.

v povzbudzovaní ďalších kňazov v pastorácii a v navštevovaní starých a chorých ľudí.²²⁹ Celé obdobie komunizmu prinieslo mnohým ľuďom morálny úpadok, likvidáciu pevných zásad a základov viery, násilné vytrhnutie náboženského života zo života každého jednotlivca. Veriaci ľudia prechádzali ťažkým obdobím strachu a tvrdých skúšok.²³⁰ Štyridsať rokov ateizácie malo obrovský vplyv na politiku, ekonomiku, náboženstvo i samotnú kultúru obyvateľstva. Bolo treba oživiť život viery, obnoviť sviatosťný život a misie vo farnostiach, zapojiť laikov do práce vo farnosti, organizovať malé spoločenstvá, adorácie a púte.²³¹ Cirkev v tomto období musela začať viac akceptovať aj necirkevné myslenie a začať spolupracovať s laikmi. Snaha žiť bez Boha zdevastovala myslenie ľudí.²³²

V súčasnosti pôsobia rímskokatolícki redemptoristi v jednom rehoľnom dome na Litve a v šiestich rehoľných domoch na Slovensku, a to: Bratislava – Puškinova ulica, farnosť Kramáre, komunita v Kostolnej - Zárečí a v Podolínci, farnosť Gaboltov, farnosť Banská Bystrica-Radvaň. Gréckokatolícki redemptoristi majú svoje dva rehoľné domy na Ukrajine a tri rehoľné domy vo farnosti Stará Ľubovňa, Stropkov a Michalovce.²³³ Od roku 1994 existujú tri misijné tímy, ktoré každoročne vykonávajú 10 – 12 ľudových misií po Slovensku. Do roku 2000 vykonali asi 220 misií dohromady. Prvý misijný tím je tím pátra M. Zamkovského z Podolíncu a druhý tím má na starosti p. I. Flimel z Kostolnej Zárečia. Ďalšie tímy vedú J. Mihók, V. Hypius alebo iní. Už od roku 2017 vedú v Litve kaunaský tím p. R. Dlhý a P. Hertel. Takisto majú 2 tímy gréckokatolícki redemptoristi. Tím p. M. Zamkovského spolupracuje vždy s laikmi z Rieky života na východe a s laikmi z Calvary na západe Slovenska. Jeho kázne sú kerygmatické s profetickou aktuálnosťou, čo znamená, že sa snažia ľuďom priblížiť to, čo im Boh hovorí skrze Ducha svätého vo farnosti. Tím p. Flimela predstavuje skôr tradičnú formu misií. Kázne sú skôr katechetického a schematickeho rázu pri objasňovaní právd viery.²³⁴ Ľudové misie ako súbor pastoračných aktivít, kázní a príhovorov s vysluhovaním sviatostí, modlitieb a paraliturgických slávností ponúkajú každému človeku príležitosť zastaviť sa. V čase týchto misií si človek môže vypočuť cca 30 príhovorov o dôležitých životných otázkach

²²⁹ Porov. MACKO, M. *Misionár odvahy P. Augustín Krajčík CssR*. Bratislava: Redemptoristi-Slovo medzi nami, 2014, s.58-64.

²³⁰ Porov. KOLLÁR, P. *Slovenský úrad pre veci cirkevné a jeho podiel pri likvidovaní rehoľných spoločenstiev na Slovensku v roku 1950*. In *Likvidácia reholí a ich život v ilegalite v rokoch 1950-1989*, Bratislava: Ústav pamäti národa, 2010, s. 111.

²³¹ Porov. BALÁŽ, R. *O náboženskej situácii na Slovensku*. In *Katolícke noviny*, 1991, roč. 106, č.40, s.3.

²³² Porov. MACKO, M. *Misionár odvahy P. Augustín Krajčík CssR*. Bratislava: Redemptoristi-Slovo medzi nami, 2014, s.69.

²³³ Porov. KVRPS.SK. *Skončila sa II. provinciálna kapitula redemptoristov*. Dostupné na: <https://www.kvrps.sk/2021/07/09/skoncila-sa-II-generalna-kapitula-redemptoristov/>.

²³⁴ Porov. *Správa z vizitácie Bratislavskej viceprovincie - pracovný text Redemptoristov*.

a o samotnej viere.²³⁵ Ľudové misie sú pre všetkých. Ak majú však byť účinné a prinášať ovocie, treba, aby si človek pripravil srdce, našiel si čas na Boha v rámci katechéz a programu. Podmienkou dobrých misií je modlitba najmä za iných, pokánie, celková koncentrácia a stíšenie sa. A nakoniec je to samotný apoštolát: svedectvá, pozvania na misie tých, čo váhajú a sú neistí, zamyslenia sa nad zmyslom života.²³⁶ Dnes trpíme deficitom ohlasovania tejto hlavnej kerygmy, ktorá prebúdzá vieru a nie morálku. Ohlasovanie toho, že Kristus zvíťazil nad hriechom, dokonca nad smrťou a dal nám nový život, je jednoduché i ťažké zároveň. Účelom misií je polepšenie života, posilnenie duše - prijatie sviatostí, samotná viera a rozprúdenie kresťanského života. Navonok sa nič zvláštne nedeje, ale človeka sa to dotýka a premieňa ho to.²³⁷ Dnes trvajú klasické ľudové misie 8 dní od soboty večera do nedele poobedia ďalšieho týždňa. Obnovy misií sa konajú po jednom roku od ľudových misií a trvajú kratšie, 5 dní. Ľudové misie sa odohrávajú v kostole. Ráno o 8.00 a večer o 18.00 sa slúžia sväté omše s misijnými príhovormi na rôzne témy ako: Božia láska, Hriech, Obrátenie, Spoveď, Cirkev, Viera, Ježiš, darca života, Eucharistia, Mária, Láska a manželstvo, Modlitba, Utrpenie, Smrť a súd, Kríž. Štruktúra kázní a misijných príhovorov býva stabilná. Témy sú rovnaké, ale misijný príhovor závisí od prípravy redemptoristu misionára, od jeho skúseností a najmä od zloženia sociálnych a vekových skupín ľudí. Misijný program okrem kostola sa odohráva aj na iných miestach v meste, kam sú misionári pozvaní (školy, väznice, zariadenia sociálnych služieb atď.).²³⁸

Ľudové misie predstavujú konkrétny proces, ktorý nesie mnoho ľudí k Bohu. Tento proces tvoria aj články v časopise „Slovo medzi nami“, modlitby chvál, modlitby rehoľných sestier, príhovory a kázne v TV, v rádiu a v iných médiách a celkovo činnosť laikov zo spoločenstiev.²³⁹ Činnosť misionárov dotvárala teda od začiatku aj literárna činnosť. Redemptoristi si uvedomovali silu a význam tlače. Snažili sa napodobniť sv. Alfonza (111 diel), a tak začali písať knihy a prekladať zahraničné diela. V roku 1903 českí redemptoristi vytvorili knihu „Boh a duša“ ako praktickú príručku na misie.²⁴⁰ V roku 1999 začal vychádzať časopis „Slovo medzi nami“, ktorého je toho času šéfredaktorom p. P. Grotkovský. Je pomôckou pre ľudí, ktorí chcú prežívať každodenný život s Bohom.²⁴¹ Šéfredaktorom časopisu „Misionár“ je redemptorista

²³⁵ Porov. ZAMKOVSKÝ M. *Božia amnestia*. In Hniezdo, 2023, 8. ročník, 3-4 zväzok., s. 3.

²³⁶ Porov. ZAMKOVSKÝ, M. *Podmienky dobrých misií*. In Hniezdo, 2023, 8. ročník, 3-4 zväzok, s.4-5.

²³⁷ Porov. ZAMKOVSKÝ, M. *Spovedal som celé Slovensko*. Bratislava: Postoj media s.r.o., 2017, s.59-65.

²³⁸ Porov. ZAMKOVSKÝ, M. *Spovedal som celé Slovensko*. Bratislava: Postoj media s.r.o., 2017, s.65-74

²³⁹ Porov. ZAMKOVSKÝ, M. *Cirkev na ceste k pokore*. Bratislava: Don Bosco, 2022, s.31.

²⁴⁰ Porov. KINTLER, J. *Dejiny redemptoristov na Slovensku*, samizdat, 1978, s.198.

²⁴¹ Porov. ZASVÄTENÝ ŽIVOT. *Oslavy 15. výročia vzniku časopisu Slovo medzi nami* (online) Dostupné na internete: <https://zasvatenyzivot.sk/oslavy-15-vyrocia-casopisu-slovo-medzi-nami/> 2014/10/09

M. Zaleha. Je zameraný na laikov, na ich výpomoc, projekty, duchovné aktivity.²⁴² Mediálny tím vytvoril webovú stránku [www. redemptoristi.sk](http://www.redemptoristi.sk), dva profily na Facebooku pod názvom Redemptoristi a Slovo medzi nami, takisto kanál Youtube. V roku 2018 ako prvá slovenská rehoľa začali s podcastom Redemptoristi a v 2022 sa zrodil podcast Scribendi, ktorý hovorí o zaujímavých príbehoch a svedectvách ľudí.

1.2 Činnosť a spolupráca redemptoristov s laikmi

Redemptoristi pri svojej činnosti rátajú s pomocou laikov, veľmi intenzívne s nimi spolupracujú. Základom tejto spolupráce je, že laici si môžu osvojiť prostredie redemptoristov a zároveň im pomôžu byť bližšie k reálnemu životu. Hovoria o viere, delia sa o ňu, sú zapálení pre misie a sú veľmi užitoční pri vystupovaní v médiách.²⁴³ Laici musia byť dobre a cieľavedome formovaní, aby vedeli spolupracovať s kňazmi a rozumeli základným náboženským veciam. Chodiť na misie je pre nich hlavné poslanie.²⁴⁴ Po Druhom vatikánskom koncile sa laici zamerali na misijnú činnosť medzi neveriacimi, evanjelizačnú činnosť medzi vlašnými kresťanmi, pastoračnú činnosť v oblasti formácie a vzdelávania dospelých katolíkov, na ekumenizmus, medzináboženský dialóg. Človek sa viac otvorí, keď zažije osobné svedectvo iného človeka, ktorý žije s Bohom.²⁴⁵

Spoločenstvo je živý organizmus a dar, kde sa rehoľníci, laici i ľudia z farnosti navzájom dopĺňajú. V spoločenstve je vyzdvihnutý najmä spoločne strávený čas, spoločná modlitba a služba ľuďom mimo spoločenstva. V charizmatických spoločenstvách sa kladie väčší dôraz na zázraky a znamenia, ktoré súvisia s Darom Ducha Svätého. Je to niečo nové, čo vyvoláva v dnešnej dobe napätie. Aj samotné koncilové dokumenty svedčia o tom, že cesta vedie tadiaľto.²⁴⁶ Kongregácia Najsvätejšieho Vykupiteľa spolupracuje s tromi laickými spoločenstvami: Rieka života Podolínec (1996), Calvary Bratislava (1999) Shekinah Banská Bystrica – Radvaň. Štyria členovia sú zamestnancami Spoločenstva.²⁴⁷ Prioritou každej Cirkvi by malo byť teda živé modlitbové spoločenstvo, ktorého stredom je živý Ježiš Kristus v sviatostiach. Aj redemptoristi sa pri misiách snažia vytvárať spoločenstvo modlitby a prijímania sviatostí.²⁴⁸ Okrem spoločných pravidelných modlitieb je potrebné zakomponovať i živé

²⁴² Porov. KOLESÁROVÁ, D. *Aby sa rodina rozrastala*. In Slovo, 2021. r. XXIX, č.3, s. 5.

²⁴³ Porov. ZAMKOVSKÝ, M. *Cirkev na ceste k pokore*. Bratislava: Don Bosco, 2022, s.49-53.

²⁴⁴ Porov. JÁN PAVOL II. *Christis fideles laici*. Bratislava: Lúč, s. 17.

²⁴⁵ Porov. ŠROBÁR, Š. *Nové náboženské hnutia a ako im porozumieť*. In Aktuálne trendy v religiozite, Nitra, UKF, 2019, s.158-161.

²⁴⁶ Porov. ZAMKOVSKÝ, M. *Spovedal som celé Slovensko*. Bratislava: Postoj media s.r.o., 2017, s.132-133.

²⁴⁷ Porov. OSTROVSKÁ, M. *Spoločenstvo Rieka života*. In Konzervatívny denník Postoj. ISSN: 1336-720X, roč. VIII.. EV 11/22/SWP.

²⁴⁸ Porov. *KATECHIZMUS KATOLÍCKEJ CIRKVI*. 6.vydanie. Trnava: SSV, 2009, s.316.

svedectvá vypočutých modlitieb.²⁴⁹ Redemptoristi vnímajú pri evanjelizácii okrem potreby vysluhovania sviatostí aj potrebu modlitieb chvál a charizmatických darov od roku 1995, keď na Slovensko prišli charizmatici z USA R. Martin a P. Herbeck.²⁵⁰ Redemptoristi sa snažia ukázať slobodu Božieho dieťaťa, ukázať ľuďom, že z každého temna vedie cesta von a že existuje Božie milosrdenstvo. Postupne odkrývajú zranenia a tie sa snažia modlitbami, spoveďou a duchovným vedením oslobodiť. V spovedi sa totiž riešia hriechy, ale nikto nerieši rany, ktoré nosia ľudia v sebe. Treba riešiť príčiny i následky.²⁵¹

Keďže sú ľudové misie adresované ľuďom, ktorí žijú v súčasnej dobe a čelia problémom súčasnosti, redemptoristi sa neustále snažia prehodnocovať svoju činnosť a prispôbiť ju potrebám ľudí. Aké sú výzvy, ktorým musia v súčasnosti čeliť a na ktoré sa vo svojej práci musia pripraviť, sme sa rozhodli zistiť prostredníctvom nášho kvalitatívneho výskumu.

2 Metódy výskumu

V tejto kapitole sa budeme venovať metodike výskumu. Rozhodli sme sa pre hĺbkový kvalitatívny výskum, aby sme získali nové, neprebádané dáta a dostali tak veľké množstvo údajov k danej problematike. Je to veľmi osvedčená metóda. Aj Lukáčová tvrdí, že sa v spoločenských a humanitných vedách využíva veľmi často ako doplňujúca alebo hlavná metóda výskumu, najmä pri skúmaní fenoménov sociálnej reality.²⁵² Má už vopred ohraničenú štruktúru, ktorá sa dá spontánne dopĺňať a meniť podľa situácie pridaním podotázok, ktoré viac objasnia danú odpoveď. Metodika pozostáva zo štyroch etáp, a to z prípravnej etapy (určenie cieľa výskumu, určenie základných výskumných otázok, získanie výskumného súboru), z etapy zberu dát, z etapy analýzy dát a nakoniec z etáp zakotvenia teórie (otvorené – vznik kódov, axiálne – vznik kategórií a vznik vzťahov medzi kategóriami).

2.1 Cieľ výskumu

Hlavným cieľom nášho výskumu bolo zistiť, aké sú rehoľné a osobné výzvy redemptoristov v duchovnej službe ľuďom na Slovensku. Stanovili sme si čiastkové ciele, kde sme sa pýtali hlavne na dopad a vplyv ich duchovnej služby v spolupráci s laickými spoločenstvami na rôzne cieľové skupiny na Slovensku. Ďalším cieľom bolo získať odpoveď na otázku, či ich duchovná služba, ktorú na Slovensku vykonávajú, má vplyv aj na sociálnu oblasť.

2.2 Výskumné otázky

²⁴⁹ Porov. KENDRICK, S. *Dar modlitby*. Bratislava: Tatran, 2017, s.241-242.

²⁵⁰ Porov. ZAMKOVSKÝ, M. *Cirkev má byť charizmatická*. In Katolícky týdeník. Velehrad, č. 28, s. 12.

²⁵¹ Porov. ZAMKOVSKÝ, M. *Spovedal som celé Slovensko*. Bratislava: Postoj media s.r.o., 2017, s. 125-128.

²⁵² Porov. LUKÁČOVÁ, S. *Vybrané aspekty kvalitatívneho výskumu s využitím zakotvenej teórie*. Prešov: Prešovská univerzita, Katedra andragogiky, 2017, s.7.

Spôsob, ako si kladieme výskumné otázky je dôležitý, pretože vhodné zostavenie výskumných otázok nám určuje do určitej miery výber výskumných metód.²⁵³ Z nami stanovených cieľov nám vplynuli tieto štyri výskumné otázky:

VO 1: Ako interpretujú misionári duchovnú službu?

VO 2: Ako vnímajú misionári duchovnú službu v rámci misií?

VO 3: Ako vnímajú misionári vzájomnú spoluprácu?

VO 4: Ako interpretujú misionári svoje výzvy?

K týmto výskumným otázkam sme prideliť nasledujúce otázky k pološtrukturovanému rozhovoru, ktoré sme položili našim šiestim účastníkmi.

K výskumnej otázke „Ako interpretujú misionári duchovnú službu?“ boli pridelené tieto otázky k pološtrukturovanému rozhovoru: Čo všetko robíte v rámci Vašej duchovnej služby? Vykonávate aj iný druh služby okrem duchovnej? Vykonávate duchovnú službu len v rámci Slovenska? Aké máte kompetencie v konkrétnej duchovnej službe?

K výskumnej otázke „Ako vnímajú misionári duchovnú službu v rámci misií?“ boli pridelené tieto otázky k pološtrukturovanému rozhovoru: Aký dopad má Vaša duchovná služba počas ľudových misií na sociálnu oblasť? Pre akú cieľovú skupinu je zameraný špeciálny program v kostole v rámci misií? Pre akú cieľovú skupinu je zameraný program mimo kostola v rámci misií? Pri ktorej cieľovej skupine narádzate na problémy počas Vašej duchovnej služby?

K výskumnej otázke „Ako vnímajú misionári vzájomnú spoluprácu?“ boli pridelené tieto otázky k pološtrukturovanému rozhovoru: Do akej miery je pre Vás dôležitá spolupráca kňaz – laik? Je podľa Vás potrebná neustála formácia v rámci misijnej činnosti? Aký význam má podľa Vás komunitný život a život v spoločenstve?

K výskumnej otázke „Ako interpretujú misionári svoje výzvy?“ boli pridelené tieto otázky k pološtrukturovanému rozhovoru: Pred akými výzvami stojíte v súčasnej dobe v rámci misijnej činnosti v duchovnej oblasti? Pred akými výzvami stojíte v súčasnej dobe v rámci misijnej činnosti v sociálnej oblasti? Aké sú Vaše osobné výzvy?

2.3 Výskumný súbor

Výskumný súbor sme si stanovili na základe prieskumu členov Kongregácie Najvyššieho Vykupiteľa, čiže kňazov redemptoristov, ktorí sú zastúpení v rímskokatolíckej a gréckokatolíckej vetve. Vybrali sme si kňazov misionárov, ktorí sa v rámci svojej duchovnej služby zameriavajú najmä na ľudové misie na Slovensku, ale i v zahraničí. Pôvodne sme chceli urobiť výskum len medzi kňazmi misionármi, ale po preštudovaní literatúry týkajúcej sa

²⁵³ Porov. STRAUSS, A., CORBINOVÁ, J. *Základy kvalitatívneho výskumu: Postupy a techniky zakotvené teorie*. Boskovice: Albert, 1999, s.23.

misijnej činnosti rehole redemptoristov, sme sa rozhodli aj pre výskum medzi laikmi, ktorí s nimi úzko spolupracujú. Do nášho výskumu sme teda oslovili menší výber participantov (troch kňazov a troch laikov), aby sme mali odpovede na výskumné otázky čo najpodrobnejšie a najpresnejšie, keďže kvalitatívny výskum je najkvalitnejší podľa Straussa a Corbinovej (1999) vtedy, ak je menší počet participantov a z dôvodu, že ak sa pýtame na rôzne motívy ich služby a spolupráce s laikmi, príčiny správania, názory na svet, tak je oveľa lepšia cesta ísť do hlbšieho rozhovoru s malým počtom participantov.²⁵⁴ Po prvom rozhovore sa nám pripravené otázky trochu obmenili, respektíve sme doplnili rozhovor o ďalšie podotázky, ktoré sme pri prvom rozhovore nemali. Každý z participantov vniesol do skúmanej problematiky nový pohľad, a preto sme niektoré otázky menili a prispôbovali situácii. Základný výber ľudových misionárov rímskokatolíckeho obradu je zostavený z troch hlavných misijných tímov, kde každý tím má dvoch až troch kňazov a piatich až desiatich laikov v závislosti od veľkosti farnosti a potreby spolupráce s laikmi. Výberový súbor je zložený z troch kňazov - ľudových misionárov z rôznych tímov a z troch laikov z rôznych laických spoločenstiev Rieka života, Calvary. Švaříček a Šeďová (2007) píšú vo svojej knihe o Glaserovom teoretickom zameranom výbere (theoretical sampling), ktorý prízvukuje, že v kvalitatívnom výskume je vždy zámerný výber participantov, pretože musí byť jasné už vopred s ktorými a s koľkými participantmi môžeme rátať vo výskume.²⁵⁵ A preto aj my sme našich participantov vybrali zámerne. Našou prioritou bolo osloviť a urobiť rozhovor s ľudovými misionármi, ktorí dlhodobo vykonávajú túto činnosť a ktorí majú s ňou najviac skúseností. Laikov sme vybrali tých, ktorí misie a spoluprácu s redemptoristami majú ako hlavné zamestnanie a životné poslanie. Rozhovory sme urobili v ich prirodzenom prostredí (P1, P2, P3, P4 kláštor v Podolínci, P5 budova provincialátu Bratislava, P6 Komunita redemptoristov Kramáre), kde sa cítia vo svojej komfortnej zóne.

Participant P1 – muž (55), ženatý, laický misionár, učiteľ náboženstva

Participant P2 – muž (45), ženatý, laický misionár

Participant P3 – muž (44), kňaz-redemptorista

Participant P4 – muž (75), kňaz – redemptorista

Participant P5 – muž (47), laický misionár

Participant P6 – muž (56).

²⁵⁴ Porov. STRAUSS, A., CORBINOVÁ, J. *Základy kvalitatívneho výskumu: Postupy a techniky zakotvené teorie*. Boskovice: Albert, 1999, s.11.

²⁵⁵ Porov. ŠVAŘÍČEK, R.-ŠEĎOVÁ, K. a kol. *Kvalitatívni výzkum v pedagogických vědách*. Praha: Portál, 2007, s.161-184.

Hacek (2021) tvrdí, že skutočným predpokladom dobrého pološtrukturovaného rozhovoru je vhodné a pokojné prostredie. Pri pološtrukturovanom rozhovore sa využívajú otvorené otázky, ktoré vychádzajú z teoretického štúdia. Ďalším predpokladom kvalitne vedeného rozhovoru je výborná orientácia v danej problematike. Je neprijateľné, aby s respondentom viedla rozhovor osoba nepripravená a nezorientovaná v skúmanej problematike. Je potrebné skontrolovať, či boli otázky pochopené a či sa otázky k rozhovoru týkali skúmanej témy.²⁵⁶ Na konci rozhovoru je vhodné zosumarizovať všetky stanoviská v skúmanej problematike. S participantmi sme sa dohodli na konkrétnom dátume, hodine a mieste a rozhovor sme urobili naraz. Piaty participant odpovedal bez prípravy a jeden participant si vypýtal výskumné otázky vopred.

2.4 Metódy zberu a analýzy dát

Ako tvrdí Štrauss a Corbinová (1999) vo svojej štúdií „Základy kvalitatívneho výskumu“, nie vždy sa dá prísť k relevantným výsledkom pomocou štatistických procedúr alebo iných spôsobov kvantitatívneho výskumu, kde sa nedajú vždy zachytiť vzájomné vzťahy medzi ľuďmi, ich spôsob života a prostredie alebo chod rôznych spoločností. Kvalitatívne metódy sa používajú najmä na preskúmanie javov, ktoré nepoznáme a na vyzistenie názorov ľudí na konkrétne javy.²⁵⁷ Bryman (1988) píše, že v rámci kvalitatívneho výskumu sa niekedy spochybňuje jedna z vlastností výskumu, a to validita. Existuje totiž tendencia k anekdotickému prístupu pri práci s údajmi, a tak vzniká nedôvera reprezentatívnosti a pravdivosti tvrdení.²⁵⁸ Kirk a Miller (1986) vo svojej publikácii o „Reliabilite a validite“ tiež tvrdia, že v kvalitatívnom výskume sa nesmie odsúvať ani otázka reliability, čiže spoľahlivosti vysvetlení.²⁵⁹ Reliabilita sa sústreďuje na konzistenciu zozbieraných informácií, zatiaľ čo sa validita zameriava na správnosť či pravdivosť tvrdenia. Pri validite ide teda o požiadavku relevantnosti medzi výskumným cieľom a reálnymi výsledkami výskumu.²⁶⁰ Na tento typ výskumu sme použili najfrekvencovanejšie metódy zberu dát, a to individuálny rozhovor a pozorovanie. Výskum sme uskutočnili priamym spôsobom ako šesť čiastkových rozhovorov s tromi konkrétnymi kňazmi a s tromi laikmi v ich prirodzenom prostredí. Rozhovory sme nahrávali na diktafón a boli založené na dôvere a diskretnosti. Použili sme formu pološtrukturovaného rozhovoru s použitím vopred pripravenej osnovy rozhovoru, keďže ako tvrdí Jensen (2012), rozhovor je

²⁵⁶ Porov. HACEK, J. *Rozhovor-kvalitatívna metóda výskumu v záverečných prácach študentov*. In Otázky žurnalistiky. Bratislava: Mass-Media Science, 2021, zv.2, č.1, s.56.

²⁵⁷ Porov. STRAUSS, A., CORBINOVÁ, J. *Základy kvalitatívneho výskumu: Postupy a techniky zakotvené teorie*. Boskovic: Albert, 1999, s.10-11.

²⁵⁸ Porov. BRYMAN, A. *Quantity and quality in Social Research*. Londýn: Routledge, 1988, s.77.

²⁵⁹ Porov. KIRK, J-MILLER, M.J. *Reliability and Validity in Qualitative Research*. Thousand: Sage Publications, 1986, s. 92.

²⁶⁰ Porov. ONDREJKOVIČ, P. *Úvod do metodológie sociálnych vied. Základy metodológie kvantitatívneho výskumu*. Bratislava: Regent, 2005, s.36.

najčastejšia metóda zberu informácií, kedy sa väčšina výskumníkov prikloní práve k tejto kvalitatívnej metóde. Je potrebné si nastaviť teda určité kritériá pred jej realizáciou.²⁶¹ Ferienčík (2012) považuje pološtruktúrovaný rozhovor za voľnejší typ rozhovoru. Interviewujúci má pripravený zoznam otázok k rozhovorom, a teda spôsob a forma odpovedí na otázky môže byť voľné.²⁶² Podľa Michala Miovského (2006) tento typ rozhovoru dokáže riešiť mnoho nevýhod, ktoré sa môžu vyskytnúť pri neštruktúrovanom, tak aj pri plne štruktúrovanom rozhovore. Na druhej strane si pološtruktúrovaný rozhovor vyžaduje náročnejšiu prípravu.²⁶³ Pri pološtruktúrovanom rozhovore sa vo výskume využívajú otvorené otázky, ktoré vychádzajú zo zistení teórie. Predpokladom kvalitne vedeného rozhovoru je dokonalá orientácia v problematike. Je neprijateľné, aby s respondentom viedla rozhovor osoba nepripravená a nezorientovaná v skúmanej problematike. Rovnako nie je vhodné začínať rozhovor s kompetentnými v prípade, že by sa mali participantovi položiť len vopred pripravené otázky bez zorientovania sa v téme, ktorú spracúvame. Čiastočná formálnosť opisovaného typu rozhovoru umožňuje jeho opakovanú realizáciu a postupnú špecifikáciu otázok na základe predchádzajúcich zistení. Ďalšou metódou zberu dát bol osobné a záznamové pozorovanie. Pomocou tejto výskumnej metódy môžeme sledovať činnosť ľudí, zaznamenávať ju, analyzovať a vyhodnotiť. Je jednou zo základných techník zberu údajov. Je veľmi užitočnou metódou najmä, keď nám etické dôvody neumožňujú realizovať výskum. Toto pozorovanie na rozdiel od vedeckého, nemusí byť vždy systematické, objektívne a dôsledne zaznamenávané.²⁶⁴ V našom výskume sme zaznamenávali údaje na video a súčasne sme písali poznámky na papier. Priame zúčastnené pozorovanie sme využili na 8-dňových ľudových misiách v Dúbravke (október 2023), kde sme sa zúčastnili okrem misijných príhovorov aj zvláštnych programov, ako katechézy pre mužov, katechézy pre ženy, obnova manželských sľubov, programy pre deti na troch dúbavských ZŠ, účasť na prípravnej modlitbe spoločenstva Rieky života, účasť na modlitbách chvál a uzdravenia v rámci prvej nedele v Podolínci (február 2024).

2.5 Zakotvená teória

Ako metódu analýzy dát sme použili zakotvenú teóriu – prvé dve úrovne kódovania, čiže kvalitatívnu metódu výskumu, ktorá umožňuje vznik novej teórie na základe presných

²⁶¹ Porov. JENSEN, K.B. *The qualitative research process*. In JENSEN, K.B (Ed.): *A handbook of Media and Communication Research*. New York: Routledge, 2012, s.270.

²⁶² Porov. FERJENČÍK, J. *Úvod do metodologie psychologického výzkumu: Jak zkoumat lidskou duši*. Praha: Portál, 2010, s.175.

²⁶³ Porov. MIOVSKÝ, M. *Kvalitativní přístup a metody v psychologickém výzkumu*. Praha: Grada Publishing, 2006, s.152.

²⁶⁴ Porov. BAČÍKOVÁ, M.-JANOVSKÁ, A. *Metodológia pedagogicko-psychologického výskumu. Sprievodca pre študentov učiteľstva*. Košice: ŠafárikPress, 2008, s.56.

vyznačených dát, v ktorých je teória tzv. zakotvená. V tejto teórii používame otvorené a axiálne kódovanie. Otvorené kódovanie, Strauss a Corbinová (1999), charakterizujú ako časť analýzy, ktorá sa zaoberá označovaním a kategorizáciou pojmov. Počas otvoreného kódovania sa údaje rozoberú na samostatné časti a porovnávajú sa, či sú podobné alebo rozdielne.²⁶⁵ Aj my sme pri otvorenom kódovaní povyberali rovnaké alebo významom podobné slová, či časti viet a následne sme im prideliť určitý kód. Tieto vzniknuté kódy sme ďalej rozoberali a rozdeľovali do kategórií. Axiálne kódovanie má za úlohu spájať tieto kategórie, ktoré vznikli v otvorenom kódovaní v predchádzajúcej fáze, a tak vytvára spojenie niekoľkých kategórií a subkategórií s cieľom sformulovať jednu ústrednú kategóriu.²⁶⁶ Pri axiálnom kódovaní sme hľadali ďalšie súvislosti, vytvorili sme tzv. subkategórie a ich vzájomné vzťahy. Pracovali sme na úrovni paradigmatického modelu: príčinné podmienky (A) – jav (B) – kontext (C) – intervenujúce podmienky – stratégia konania a interakcie (E) – následky (F).²⁶⁷ Jadrom zakotvenej teórie je kódovanie, čiže súhrn systematických krokov, ktoré vedú k vzniku teórie. V otvorenom kódovaní sú údaje rozobraté na fragmenty, ktoré sú následne poskladané novým spôsobom. Otvorené kódovanie predstavuje teda prvý stupeň kódovania, druhým stupňom je zasa axiálne kódovanie, ktoré predstavuje náročnejšiu techniku. Je niekoľko spôsobov, ako prepísať rozhovory. Menej známym spôsobom doslovného prepisu dát je spôsob, kedy sa nahrávky rozhovorov prepíšu do tabuliek, kde je výhodou kedykoľvek pridávať a dopĺňať vlastné poznámky. Doslovný prepis rozhovorov teda pomáha vizualizovať údaje a analyzuje ich pomocou techniky otvoreného kódovania. Text rozoberieme na fragmenty, ktorým priradíme všeobecnejší význam a vytvárame kódy. Fragmenty a kódy medzi sebou porovnávame a hľadáme medzi nimi podobný význam následne vytvárame nové kódy. Pomocou konštantnej komparácie nevyhnutne porovnávame údaje a stále hľadáme medzi nimi spoločné a rozdielne vlastnosti. Vytvorené kódy zoskupujeme tak, že ich spájame do kategórií a subkategórií.²⁶⁸ V procese otvoreného kódovania sme urobili tieto kategórie, ktoré vznikli zaradovaním jednotlivých kódov. Pomocou kladenia otázok a porovnávaním spoločných vlastností a rozdielov sme postupne rozdeľovali a spájali kódy do kategórií a subkategórií. Kódov nám vyšlo cca 57. Opakovali sa nám a prelínali vo viacerých výskumných otázkach. Na základe

²⁶⁵ Porov. STRAUSS, A., CORBINOVÁ, J. *Základy kvalitatívneho výzkumu: Postupy a techniky zakotvené teorie*. Boskovic: Albert, 1999, s.43.

²⁶⁶ Porov. STRAUSS, A., CORBINOVÁ, J. *Základy kvalitatívneho výzkumu: Postupy a techniky zakotvené teorie*. Boskovic: Albert, 1999, s.71.

²⁶⁷ Porov. STRAUSS, A., CORBINOVÁ, J. *Základy kvalitatívneho výzkumu: Postupy a techniky zakotvené teorie*. Boskovic: Albert, 1999, s.72.

²⁶⁸ Porov. ŠVARŤÍČEK, R.-ŠEĎOVÁ, K. a kol. *Kvalitatívni výzkum v pedagogických vědách*. Praha: Portál, 2007, s.161-184.

štyroch výskumných otázok a k nim pridruženým niekoľkými otázkami k rozhovoru, ktoré sme vyššie uviedli, nám vyšli kódy, ktorým sme pridelili označenie z písmen, aby sa nám v nich ľahšie orientovalo a takisto sme ich priradili k výskumnej kategórii, ktorú sme taktiež označili. Takýmto spôsobom nám z 57 kódov vzniklo sedem hlavných kategórií:

V 1. výskumnej kategórii s názvom „Duchovná služba SD“ sme pridelili nasledovné výskumné kódy: pozvanie SD_M, zamestnanie kňaz SD_LI_k, zamestnanie laik SD_I_z, program v kostole SD_N_k, program mimo kostola SD_N_mk, svedectvo SD_LA_s, sviatosť SD_S_s, evanjelium SD_O_e, pomoc SD_CH_p. V tejto výskumnej kategórii sme zisťovali rozsah duchovnej služby rehole redemptoristov, ich misijné, evanjelizačné i pastoračné činnosti v rámci ľudových misií i v rámci iných služieb.

2. výskumná kategória: „Účastník misie“. Prvá výskumná subkategória: „účastník misie pred duchovnou službou ÚPRS“, ktorej výskumné kódy sme nazvali: spiritualita negatívna ÚPRS_S_sn, pasivita ÚPRS_I_p, nezáujem ÚPRS_I_n, vnútorné prežívanie ÚPRS_VP_p. V tejto kategórii sme sa zaoberali účastníkom misie a jeho prístupom a postojom k spiritualite a k Bohu, jeho vnútorným prežívaním a celkovým vnímaním svojej spirituality. Túto kategóriu sme rozdelili na dve subkategórie a druhú výskumnú subkategóriu sme nazvali: „človek počas/po duchovnej službe ÚPOS“. Jej výskumné kódy sme definovali ako: spiritualita mužská ÚPOS_S_sm, spiritualita ženská ÚPOS_S_sž záujem ÚPOS_I_z, aktivita ÚPOS_I_a, vnímavosť ÚPOS_VP_v, spiritualita pozitívna ÚPOS_S_sp.

3. výskumnej kategórii s názvom: „Podmienky k duchovnej službe zo strany účastníka misie PÚ“ sme pridelili výskumné kódy: Cirkev atraktívna PÚ_VC_a, Cirkev neatraktívna PÚ_VC_n, odmietnutie PÚ_VZ_o, prijatie PÚ_VZ_p, iniciatíva PÚ_VS_i, iniciatíva PÚ_VS_iž, prítomnosť mužov PÚ_VS_pm, prítomnosť žien PÚ_VS_pž, prítomnosť mládeže PÚ_VS_pml. Táto výskumná kategória nám priblížila postoj účastníka misie k Bohu a k Cirkvi, prijatie či odmietnutie Boha, následne na jeho prístup a iniciatívu jeho prítomnosť v kostole.

4. výskumná kategória dostala názov: „vzťah účastníka misie a misionára VZÚM, vzťah kňaza a laika VZKL“ a jej výskumné kódy sme definovali ako: uzavretosť VZÚM_u, otvorenosť VZÚM_o, spoločenstvo VZÚM_s, spolupráca VZKL_s, formácia VZKL_f. V tejto výskumnej kategórii sme rozoberali vzťah účastníka misie a misionára, či už kňaza a laika, ale samozrejme aj vzťah misionárov navzájom, keďže pri vzájomnej spolupráci je veľmi dôležitý.

5. výskumnú kategóriu sme nazvali: „Misionár (kňaz, laik) M“ a v nej sme definovali nasledovné výskumné kódy: modlitba misionár M_I_m, modlitba tradičná M_I_mtf, modlitba nová M_I_mnf, vnútorné prežívanie misionár M_VP_m, vnímavosť M_VP_v, problém

misionár M_VP_p, flexibilita M_F Boh M_VP_b, výzva M_O_v. Táto kategória bola zameraná na osobu misionára a na jeho modlitbu.

6. výskumná kategória s názvom: „Podmienky k duchovnej službe zo strany misionára PM“ mala pridelé výskumné kódy: iniciatíva laik PM_I_l, iniciatíva kňaz PM_I_k, ponuka PM_VÚ_p, aktivita PM_I_a, pripravenosť misionár PM_P_pm, nepripravenosť misionár PM_P_nm, kompetentnosť kňaz PM_K_kk, nekompetentnosť kňaz PM_K_nk, kompetentnosť laik PM_K_kl, nekompetentnosť laik PM_K_nl. V tejto výskumnej kategórii sme sa zaoberali najmä tým, čo potrebuje misionár na vykonávanie duchovnej služby: iniciatívu, vlastnú pripravenosť a schopnosť vykonávať riadne svoje poslanie.

7. výskumnú kategóriu sme nazvali: „Podmienky externé PE“ a boli jej pridelené výskumné kódy: čas človek PE_Ú_č, čas misionár PE_Ú_m prostredie pozitívne PE_P_p, prostredie negatívne PE_P_n, efektivita misionár PE_PÚ_e. Táto kategória je postavená na vonkajších podmienkach účastníka misie a zároveň misionára z hľadiska dostatku času na duchovnú službu (u misionára) alebo na duchovný život (u účastníka misie) a takisto sa týka aj prostredia, v ktorom človek žije a toho prostredia, ktoré mu misionár ponúka.

Nato, aby sme zistili, aké sú výzvy misionárov (kňazov i laikov) a aký dopad má ich duchovná služba na účastníka misie, sme sa rozhodli pracovať v rámci axiálneho kódovania s kategóriami a subkategóriami, ich vzájomnými vzťahmi a ich bližšími vlastnosťami a dimenziami podľa tohto paradigmatického modelu, ktorý je znázornený v schéme č. 1 s názvom „Paradigmatický model“ podľa Straussa a Corbinovej (1999).²⁶⁹ Tento paradigmatický model vedie k vzniku paradigmy. Sleduje príčinné podmienky, jav, kontext, intervenujúce podmienky, stratégie a následky. V našom výskume sme vzniknuté kategórie na základe tohto modelu pomenovali ako 1. Služba duchovná 2. Účastník misie 3. Podmienky k duchovnej službe zo strany účastníka misie 4. Vzťah účastníka misie a misionára (kňaza, laika) 5. Misionár (kňaz, laik) 6. Podmienky k duchovnej službe zo strany misionára (kňaza, laika) 7. Podmienky prostredia. Pre našu lepšiu orientáciu sme si rozdelili dve kategórie na subkategórie, a to kategóriu Služba duchovná na ďalších osem subkategórií a kategóriu „Účastník misie“ na dve subkategórie. Ku každej kategórii sme priradili niekoľko vlastností, ktoré charakterizujú spoločné kódy tej samotnej kategórie. A nakoniec sme k vlastnostiam kategórií priradili dimenzie, ktoré sú buď na báze protikladov (efektivita - efektívna neefektívna), alebo na báze toho, komu patrí tá ktorá vlastnosť (iniciatíva – účastník misie misionár).

²⁶⁹ Porov. STRAUSS, A., CORBINOVÁ, J. *Základy kvalitatívneho výskumu: Postupy a techniky zakotvené teorie*. Boskovice: Albert, 1999, s.72.

V rámci axiálneho kódovania sme sa snažili nájsť jednotlivé vzťahy medzi týmito kategóriami. Ako východiskovú kategóriu sme si zvolili kategóriu „Duchovná služba“, ktorá je základom misijnej činnosti misionárov (kňazov i laikov), ktorou pôsobia na „Účastníka misie (veriaceho i neveriaceho)“ a ktorá nejakým spôsobom človeka ovplyvňuje. (P1) to zhrnul slovami: *„V podstate všetko, čo robíme s redemptoristami sa dá zhrnúť ako duchovná služba...je to vlastne misijné poslanie či povolanie.“* „Takže to je naša hlavná charizma“ (P6): *„starostlivosť, ohlasovať evanjelium, dobrú zvesť chudobným a opusteným, tým ktorí o tom nepočuli, tí, ktorí o tom nemohli počuť alebo mali zlú skúsenosť s Cirkvou.“*

Kategória „Účastník misie“ je rozdelená na 2 časti, na „účastníka misie pred duchovnou službou“ a na „účastníka misie počas a po duchovnej službe“. Tieto 2 subkategórie majú medzi sebou vsuvku Duchovná služba (duchovná intervencia zo strany kňaza a laika), ktorá rozdeľuje kategóriu „Účastník misie“ na dve časti. Na základe tohto porovnania sme prišli k názoru, že je rozdiel v iniciatíve, v spiritualite i v samotnom vnútornom prežívaní účastníka misie pred a po duchovnej službe. Účastník misie pred duchovnou službou je skôr pasívny a neprejavuje až taký záujem o duchovnú službu, jeho spiritualita nie je žiadna alebo je skôr negatívna.

Na kategóriu „Účastník misie“ nadväzuje jeho vzťah k Cirkvi, k spiritualite a k zmene. Tieto vlastnosti sme priradili k podmienkam účastníka misie, ktoré musí mať ako predpoklad k otvoreniu sa duchovnej službe (celkovo duchovnému životu), k prijatiu zmeny v myslení a k postojom k Cirkvi všeobecne. Pre človeka pred duchovnou službou býva obvyčajne Cirkev ako inštitúcia neatraktívna, ktorá nemá čo ponúknuť, a preto jeho vzťah k spiritualite zostal negatívny, o čom svedčí aj nie príliš početná prítomnosť každého pohlavia (mužov, žien) na svätej omši alebo na iných duchovných akciách. V takomto prípade človek skôr Boha a duchovný život odmieta. *„Tu sa nemá čo hovoriť o Bohu, lebo často je to spájané s ideológiou. My nehlásame ideológiu, my nehovoríme o ideológii.“* (P5).

Ponuka duchovnej služby zo strany redemptoristov vychádza od misionárov smerom k človeku, preto je dôležité, aby si k nim človek vytvoril blízky vzťah. *„Robíme to rôznymi formami, predovšetkým tam, kde akoby stála permanentná misia. Mávame sväté omše, ponúkame pravidelné misie.“* (P4) V konečnom dôsledku blízky vzťah veľmi pomôže k otvorenosti človeka k duchovnej službe. Nielen vzťah medzi misionárom a človekom je dôležitý, ale aj vzájomný partnerský vzťah medzi kňazom a laikom, *„...ktorý nestojí na tej pozícii, že ja som tu kňaz misionár a ty si niekto menší, koho sme si zaplatili, skôr si myslím, že je to na rovine partnerstva“* (P2) a spolupráca medzi samotnými kňazmi a laikmi.

Sám misionár ako osobnosť má taktiež svoje vlastné vnútorné prežívanie, tiež pociťuje častý nepokoj, bolesť a smútok v rámci pastorácie, evanjelizácie a misijnej činnosti. Má pred sebou

výzvy v duchovnej oblasti najmä ako urobiť Cirkev atraktívnou. „Ďalšou výzvou je, ktorú ja vnímam, je tá spolupráca medzi kňazmi a laikmi“ a takisto „...pastorácia mužov, tam sme veľmi slabí.“ (P1). „Čo sa týka tej sociálnej oblasti, nedokážeme ako osloviť ľudí, ktorí sú na okraji, chudobných, až na pár výnimiek ako je Maroš Kuffa v Žakovciach, Jarovnice, Lomnička sestry, kde sa pár bláznov v úvodzovkách rozhodne obetovať život a žiť s týmito ľuďmi.“ (P1). Misionárskymi vlastnosťami sú často odvaha vyjsť do ulíc a hlásať evanjelium.

Vzťah k Cirkvi u misionárov jasne vidieť, že je pozitívny „...pretože my nie sme žiadni potulní kazatelia, ale ideme tam v rámci Cirkvi“, lebo pokiaľ nie sú stotožnení s náukou Cirkvi, ich činnosť a ohlasovanie nemôže byť pravdivé a presvedčivé.

Poslednou kategóriou sú externé podmienky, kam patria faktory času a prostredia. Človek môže zanechať svoje doterajšie prostredie, nechať pôsobiť Boha a misionára, aby „...vytvoril priestor, kam by mohol zložiť svoje starosti a dovoliť Bohu, aby sa ho dotkol, ako potrebuje.“ (P1)

Paradigmatický model bol pomôckou na vytvorenie paradigmy. V našom výskume sa ukázalo, že príčinnými podmienkami sú prostredie a kvalita života účastníka a stoja pred duchovnou službou misionára. Táto príčinná podmienka vplýva na „Jav“ čiže účastníka misie, a preto účastník misie svoje vnútorné prežívanie a spiritualitu vníma negatívne. Jeho vzťah k spiritualite, k Bohu, k Cirkvi sa mení, ak misionári v rámci „stratégie“ pozitívne intervenujú svojou duchovnou službou. „Následky“ „intervenujúcich podmienok“ (profesionalita, kompetencia, spolupráca, dostatok času a prostredia misionára) sa prejavujú časom v životných podmienkach a vnútornom prežívaní účastníka misie.

3 Výsledky výskumu

Naším hlavným cieľom bolo zistiť, aké majú redemptoristi rehoľné a osobné výzvy vo svojej duchovnej službe. Medzi najdôležitejšie výzvy v duchovnej oblasti rehole redemptoristov patrí najmä pastorácia mužov, efektívnejšia spolupráca medzi kňazmi a laikmi, aktívna integrácia mládeže do života Cirkvi, povzbudzovanie a vhodná komunikácia s mládežou. Patrí tam však aj kvalitnejšia formácia mládeže a spoločenstva, aktívne fungovanie farnosti ako spoločenstva, evanjelizácia na ulici, vyhýbanie sa moralizovaniu, vzájomná duchovná podpora kňazov i rehoľných sestier. Nesmie chýbať ani vytrvalosť a pravdivosť v ohlasovaní evanjelia, hľadanie nových pastoračných aktivít pre mládež a strednú generáciu, využívanie nových foriem modlitieb, či ponuka dobrej zvesti vhodnou formou.

Redemptoristi vnímajú aj výzvy v sociálnej oblasti. Nevedia ako sa priblížiť k opusteným, chudobným, tým, čo sú na okraji spoločnosti. Vidia problémy v nízkom povedomí možnosti

pomoci v charitnej oblasti a v dobrovoľníctve, v práci s marginalizovaným rómskym obyvateľstvom, celkovo v zmene mentalite ľudí ohľadne sociálneho sektoru. Cítia potrebu v posilnení redemptoristických kanálov na sociálnych sieťach pre všetky sociálne skupiny, získať a udržať ľudí v spoločenstve pre službu druhým, obohatiť program v rámci detských táborov, udržať pozornosť mládeže.

Osobné výzvy redemptoristov vyplávajú z ich funkcie alebo veku. Laici nechcú zostať stáť, zostať spokojní s tým, čo robia. Potrebujú sa neustále osobne vzdelávať, formovať, udržiavať svoju vieru s modlitbou, Svätým písmom, sviatosťami, svedectvom. Kňazi vo vyššom veku potrebujú odovzdávať štafetu mladším, aby sa pokračovalo v tejto službe. Vo svojej službe nevedia v dnešnej dobe nájsť vhodných spovedníkov pre rehoľné sestry a aj vhodných duchovných otcov pre ľudí. Najväčšou výzvou je vytrvalosť v ohlasovaní a trpezlivosť pri práci s ľuďmi. Z tohto vyplýva, že ich duchovná služba má dopad aj na sociálnu oblasť, keďže sa riadia charizmou rehole, a to že ich službou je starostlivosť o chudobných v zmysle materiálnom (charitná služba), ale i v zmysle teologickom (služba ohlasovania). Dopad ich služby má obrovský vplyv na duchovný život všetkých skupín obyvateľstva.

V rámci výskumnej otázky „Ako interpretujú misionári duchovnú službu“ sme sa do zvedeli, že pre misionárov redemptoristov na Slovensku je služba ohlasovania na prvom mieste. Ohlasovať evanjelium a zostať v tom ohlasovaní verný, je prvoradé. Misionári nemajú zľahčovať alebo zjednodušovať veci, len aby boli prijatí, ale skôr majú hľadať spôsob, ako byť láskaví, a zároveň pravdiví. V rámci laickej služby výskum jasne naznačuje, že misionári kladú nesmierny dôraz na živé svedectvá človeka žijúceho s Bohom. Snažia sa odpovedať na dobu i na problémy určitým spôsobom, a na základe toho odpovedajú na výzvy ľudí tak, aby to korešpondovalo s evanjeliom. Robia to najmä formou svedectiev práve kvôli tomu, že je tam Božie slovo skrze kňaza, ktorý vyučuje, ktoré sa snažia poprepletať svedectvami laikov. Z výskumu sa dozvedáme, že sami laici musia na sebe neustále pracovať, či už modlitbou, sviatosťami, čítaním Písma alebo zdieľaním života. Podľa nich má spoveď nezanedbateľný rozmer. Takisto aj svätá omša, eucharistia a sviatosť pomazania. K ľudovým misiám patrí teda aj stretnutie s Otcom v spovednici. Človek na ceste k obráteniu sa potrebuje zbaviť svojich hriechov, potrebuje Cirkev, potrebuje sviatosť zmierenia. Redemptoristi okrem tradičných modlitieb používajú spolu s misijnými charizmatickými spoločenstvami nové formy modlitieb, ktorými sú typickí a známi po celom Slovensku. Rehoľa je revolučná tým, že sa otvára Duch Svätému a vedie pravidelne pre verejnosť modlitby chvál, modlitby uzdravenia a oslobodenia. Je to naozaj obrovská výzva pomôcť človeku oslobodiť sa a dostať sa z poviazanosti, z pút. V rámci ľudových misií sa redemptoristi orientujú na konkrétne cieľové skupiny, ako napríklad,

na mladých ľudí a strednú generáciu, kde výskum ukázal, že tieto vekové skupiny v kostole dosť chýbajú. Misionári si kladú otázky, akým spôsobom by mohli ešte viac zapojiť mladých ľudí do života Cirkvi. V poslednej dobe im akosi uniká nielen mladá generácia, čo vyplýva z tlaku dnešného sveta, ale aj generácia stredného veku, ktorá sa narodila v čase normalizácie a socializmu. Pre misionárov je veľmi ťažké dostať ich do kostola a zapojiť ich do života vo farnosti a naučiť ich spolupracovať. Problém vidia najmä v strednej generácii, ktorá dosť často odmieta pozvanie na misie, či program. Vo výskume sme vyhodnotili, že aj napriek veľkej snahe misionárov, sú v charitnej službe ešte stále slabí, pretože misionári nefungujú priamo v zmysle charity. Nesnažia sa o nejakú charitu ani o dobrovoľníctvo. Toto je pre redemptoristov skutočne veľká výzva. Treba zmeniť mentalitu človeka, dostať do jeho povedomia zmysel šírenia dobra, aby pochopil, že je niečo, čo z nás robí lepších ľudí. Medzi najväčších účastníkov misií patria podľa nášho výskumu ženy. Výskum ďalej poukázal na to, že muži sa tam nachádzajú menej nie preto, že by nechceli, ale preto, že tam nenachádzajú často priestor, či program, ktorý by im vyhovoval. A preto je veľkou výzvou pre misionárov najmä pastorácia mužov. Sú si vedomí, že majú v tejto doméne predsa len nedostatky. Nevedia ako osloviť mužov, ako ich zachytiť, udržať ich tak, aby mohli prežívať svoju vieru tzv. „chlapsky“. Výskum poukazuje aj na to, že sa redemptoristi v rámci ľudových misií zaoberajú každou spiritualitou zvlášť a venujú jej dostatočnú pozornosť. Aby oslovili všetky skupiny, snažia sa vytvárať programy aj pre mužov. Tvrdia, že muži majú svoju spiritualitu, a preto im netreba vnucovať tú ženskú. Pán Boh nás stvoril ako muža a ženu. A keďže majú ženy svoje prežívanie viery, nemusia muži prežívať svoju spiritualitu rovnako ako ženy. Aj mužské prežívanie viery má v ľudových misiách redemptoristov svoj priestor. Náš výskum dokazuje, že v programoch na ľudových misiách je aj stretnutie s chorými, ktorí majú vlastne samostatné stretnutie. Ktokoľvek by sa zo zdravotných dôvodov nemohol zúčastniť tohto stretnutia pre chorých, misionári sú pripravení prísť za chorým a nevládnym človekom k nemu domov. Ponúkajú sviatostnú službu spovede, eucharistie i pomazania chorých. Slabým miestom pre nich je však to, že sa nevedia priblížiť k marginalizovaným a vylúčeným skupinám a na Slovensku, najviac k Rómom a to tak, ako by chceli. Hoci sú všetci povolani do tejto misie ohlasovania, do vykročenia k chudobným, sú si vedomí, že nato potrebujú špecialistov, ktorí cítia a vnímajú, že majú pre nich srdce. Nepotrebnú iný prístup, skôr to rozhodnutie.

Výskum vyhodnotil vo výskumnej otázke „Ako vnímajú misionári vzájomnú spoluprácu“, že ďalšou výzvou misionárov je spolupráca medzi kňazmi a laikmi. Myslia si, že je stále niekde na začiatku. Sú presvedčení, že kňazi nie sú vychovávaní k spolupráci s laikmi. Horšia je skutočnosť, že tú spoluprácu ani nikto neočakáva. Je tak trochu nepochopením, že čo majú

vlastne spolu robiť. Tým, že robia spolu ľudové misie, tak tam vidia veľký priestor na spoluprácu. Ale keď sa nerobia, tak je ho ťažké nájsť. V Generálnej Kapitule Redemptoristov (2020) sa prihovárajú kňazom a odporúčajú im, aby dosiahli spoločnú reč s laikmi v rámci spolupráce a boli skutočne otvorení voči nim, aby tak mohli zdieľať redemptoristickú spiritualitu, charizmu a misiu. Nato je potrebné rozvíjať normy a procedúry na prijatie a výber partnerov v misii a taktiež porozmýšľať, aký má byť rozsah vzdelania v lokálnych spoločenstvách, aby sa bratia mohli na nich spoľahnúť. To všetko si vyžaduje partnerskú spoluprácu. V prípade, ak sú laici zamestnaní a platení redemptoristami, treba sa dohodnúť koľko majú pracovať, ako dlho môžu zostať zamestnaní, či dostanú občas nejaké benefity za nadčasy, v čase choroby, či pri odchode do dôchodku. Laici na Slovensku nemajú presne určené, čo sa od nich očakáva. Spolupráca medzi kňazmi misionári je založená v rovine partnerstva na princípe vzájomnej dôvery.²⁷⁰ Z nášho výskumu sa dozvedáme, že formácia mladých a formácia živých spoločenstiev je veľmi potrebná, pretože farnosť je spoločenstvo, ale bohužiaľ, realita je taká, že nefunguje ako spoločenstvo. Farnosť stráca svoju funkciu jedného spoločenstva. Predstavuje len akúsi administratívnu štruktúru. Zahŕňa veľké množstvo ľudí, ktorí však necítia potrebu žiadneho spoločenstva a nič sa pre to nerobí. Redemptoristickou výzvou je teda budovať malé spoločenstvá.

Výskumnej otázke č.4 „Ako misionári svoje výzvy“ prislúchajú z nášho výskumu odpovede na duchovné, sociálne a osobné výzvy redemptoristov. Ako najväčšiu výzvu vnímajú misionári to, ako urobiť Cirkev atraktívnou v tom zmysle, že tá viera bude živá, viera bude skutočná, viera bude autentická, bude dosiahnuteľná pre každého alebo opačne. Sú si vedomí toho, že majú plno prostriedkov spásy, ale nevedia ich ponúknuť tak, aby mladí boli z toho nadšení. Nedokážu ľudí presvedčiť, že Pán Boh je dobrý. Z výskumu ďalej vyplynulo, že otvorenosť ku zmene zo strany misionára nie je dostatočná, pretože ako Cirkev nemajú a ani nevedia vytvoriť štruktúru, aby človeku ponúkli to, čo môžu robiť. Ich výzvou je hľadať nové jazyky. Byť viac otvorení k dialógu, k vzdelaniu a k zmene, čo znamená otvoriť sa novým myšlienkam mimo vlastnej charizmy a Katolíckej cirkvi. Pripomenúť si, že je čas možno na novú štruktúru a status a vyskúšanie niečoho nového ako len na zhromažďovanie skúseností. Jednou z najväčších výziev v sociálnej oblasti je priblíženie sa k najzraniteľnejším. V tomto názore sa zhodujú všetci participanti. Uvedomujú si, že treba hľadať cesty, pastoračné aktivity, kde by sa mali venovať ľuďom, všetkým ľuďom, najmä tým najzraniteľnejším. Náš výskum uvádza, že v kláštore

²⁷⁰ Porov. FORWARD, S. *Called into Communion For Mission: Redemptorists and Lay People Together Proclaiming the Good News of Jesus Christ to the Most Abandoned*. Congregation of the Most Holy Redeemer, 2008, s.58-59.

redemptoristov na východnom Slovensku sa nachádzajú niektoré inštitúcie priamo v kláštore ako detský domov a školy, kde okrem priestorov, ktoré im poskytujú, sú pozvaní zúčastňovať aj takej ľudsko-duchovnej formácie zamestnancov alebo detí. Starajú sa o všetkých zamestnancov, ktorí v kláštore pôsobia, o deti z detského domova rodinného typu, o deti zo štyroch škôl, kde ponúkajú aj duchovnú službu, duchovné obnovy, spovede, navzájom sa stretávajú. Misionári sú si vedomí, že okrem priblíženia sa k najzraniteľnejším skupinám, nie sú dostatočne pripravení a schopní čeliť problémom a výzvam v starostlivosti o najopustenejších vo virtuálnom svete. Redemptoristi dnes, verní svojej tradícii, potrebujú objaviť nové cesty a myslenie, aby sa priblížili k originálnej charizme v rámci globalizácie. Výzvou redemptoristov je spojiť sa so zvláštnym svetom s tými najopustenejšími, ktorí sa nachádzajú aj vo virtuálnom svete internetu.

4 Výzvy z výskumu v diskusii s inými autormi

Pre redemptoristov je služba ohlasovania na prvom mieste. Taký istý názor má terajší generálny predstavený Rogério Gomes (2024), ktorý dáva svojim spolubratom – vrátane starých a chorých – nádej na radosť z povolania. „*Máme veľmi kreatívnych mladých ľudí, ktorí prinášajú svoj nový jazyk na ohlasovanie evanjelia,*“ sú to napríklad sociálne siete. Hlavnou charizmou Kongregácie je ohlasovanie dobrej zvesti. A preto je podľa Gomesa treba zasadiť Konštitúcie a stanovy do dnešného kontextu a tiež zlepšiť komunitný a duchovný život redemptoristov. To má priamy vplyv na ich poslanie.²⁷¹ Misionári sa snažia na problémy ľudí odpovedať formou tzv. živých svedectiev. Misionár sa cez svedectvá snaží vyučovať Božie slovo a sprítomňovať Boha, ktorý pôsobí v živote rôznych laikov. Tirpák (2020) sa vyjadruje k otázke odovzdávania viery spôsobom svedectva tým, že tvrdí, že už v prvotnej Cirkvi na ňom stavali apoštoli i otcovia Cirkvi. Sám Ježiš hlásil svoje učenie ústne, a preto nikto nevidel dôvod, aby sa udalosti zachytávali písomne. Tí, ktorí Ježiša osobne poznali, načúvali Mu, žili s Ním, tak automaticky ústnym podaním svedčili o jeho živote, a tak šíрили evanjelium.²⁷² Napriek veľkej snahe misionárov, sú v charitnej službe ešte stále slabí. Táto oblasť je pre misionárov novou výzvou.

²⁷¹ Porov. REDEMPTORISTI. 2024. *Generálny predstavený je optimista, pokiaľ ide o situáciu v Kongregácii.* /online/. /citované 2024-04-05/. Dostupné na internete: <http://www.redemptoristi.sk/generalny-predstaveny-redemptoristov-je-optimista-pokiaľ-ide-o-situáciu-v-kongregácii/>

²⁷² Porov. TIRPÁK, P. *Katechéza v patristickej dobe a vývoj katechumentátu.* In *Historia Ecclesiastica* roč.XI. č.1, s.3.

Páter Zamkovský (2017) vo svojej knihe „Spovedal som Slovensko“ tvrdí, že je potrebné všímať si ľudí okolo seba, prejavíť záujem, poskytnúť pomoc a ponúknuť lásku.²⁷³

Sviatostná služba má obrovský význam ako pre kňazov, tak i pre laikov. Nielen kňazi, ale i laici sa musia formovať a neustále duchovne upevňovať a žiť svoj sviatostný život veľmi aktívne. Podobne aj Tirpák (2009) tvrdí, že cieľom sviatostí je posväcovať človeka a vzdávať úctu Bohu. Sviatosti nielen vieru ponúkajú, ale ju aj udržiujú pri živote, aby sa človek posilnil v láske k Bohu a k blíznym. Je veľmi dôležité, aby človek pochopil ich význam a aby k nim často pristupoval a pomocou nich prijímal neviditeľnú Božiu milosť a rozvíjal tak duchovný život.²⁷⁴ Venujú všetkým cieľovým skupinám a najviac sa orientujú na mladých ľudí a strednú generáciu a to hlavne z dôvodu, že práve tieto skupiny sa v kostoloch nachádzajú najmenej. Najčastejšie práve oni odmietajú aj programy misií, či rôzne pozvania zapojiť sa do činnosti vo farnosti. Sociologická teoreticko-empirická štúdia o religiozite slovenskej mládeže (2006-2016) od Štefaňaka (2019) tiež nepotvrdila len postupujúcu sekularizáciu mládeže, ale aj pluralizáciu a revitalizáciu religiozity, dokonca posilnenie fenoménu - príslušnosť bez viery. V dôsledku modernizácie, ktorá sa veľmi dotýka mladej generácie, sa vzdialuje súčasný človek od náboženstva tým, že ho zosmiešňuje a celkovo odstraňuje zo svojho života.²⁷⁵ Redemptoristi sa vo svojich misiách zameriavajú na všetky vekové kategórie a sa snažia vytvárať aj programy pre mužov. Keďže ženy sa v našich slovenských kostoloch nachádzajú v najväčšom zastúpení, redemptoristi sa snažia dostať tam aj mužov. Kňaz John Eldredge (2005), ktorého knihami sú bratia redemptoristi inšpirovaní, udáva vo svojej knihe „Divoký v srdci“ fakt, že muž je povoláný k duchovnému kňazstvu v rodine, k službe, sebadarovaniu sa a povzbudzovaniu iných.²⁷⁶ Katrina Zeno (2010) zasa vo svojej knihe „Som žena“ hovorí o ženskej spiritualite, keď ženy na rozdiel od mužov prijímajú dar ženskosti, materstva, plodnosti, duchovného materstva.²⁷⁷ Nový trend vyzdvihuje kult mladého človeka a sily pohybu. Na okraji spoločnosti zostávajú starí, nevládni, horí, odstrčení, neužitoční, nepotrební.²⁷⁸ Páter Douziech (2008) z

²⁷³ Porov. ZAMKOVSKÝ, M. *Spovedal som celé Slovensko*. Bratislava: Postoj media s.r.o., 2017, s. 65.

²⁷⁴ Porov. TIRPÁK, P. *Sviatosti z pohľadu iniciácie a integrácie do života*. In *Theologos* roč. II. č.2, s. 215-216.

²⁷⁵ Porov. ŠTEFAŇAK, O. *Aktuálne trendy v religiozite mládeže*. In *Aktuálne trendy religiozity na Slovensku* Nitra: UKF Nitra, 2019, s.80.

²⁷⁶ Porov. ELDREDGE, J. *Divoký v srdci. Objavovanie tajomstva duše muža*. Bratislava: Redemptoristi -Slovo medzi nami, 2005, s.134.

²⁷⁷ Porov. ZENO, K.J. *Som žena. Cesta každej z nás*. Bratislava: Redemptoristi – Slovo medzi Nami, 2010, s.46.

²⁷⁸ Porov. REDEMPTORISTI. *Communicanda 3. Najlepšie víno na konci* /online/. /citované 2016-1-12/. Dostupné na internete:<http://www.redemptoristi.sk/communicanda-3-najlepsie-vino-na-konci/>.

Kongregácie Najsvätejšieho Vykupiteľa však tvrdí, že redemptoristi vo svete celkovo nie sú pripravení a nemajú dostatočné kompetencie v starostlivosti o najopustenejších-marginalizovaných, a to o outsiderov, vylúčených zo spoločnosti – najviac opustených kvôli rase, pohlaviu a orientácie.²⁷⁹ Formácia mladých a formácie živých spoločenstiev je veľmi potrebná. Páter Zamkovský (2017) hovorí, že výzvou je hlavne budovať malé spoločenstvá.²⁸⁰ S tým je spojená aj revitalizácia mládeže. Marianski (2008) tvrdí, že spoločenstvo zabezpečuje dynamické pôsobenie predovšetkým v prostredí mladých ľudí, ktorí hľadajú hodnoty, ktoré dávajú zmysel života.²⁸¹ Redemptoristi sa na Slovensku snažia urobiť našu Cirkev čo najviac atraktívnou. Biskupská konferencia Portugalska (2020) vyhlásila, že svet potrebuje Cirkev, ktorá nerozdeľuje ľudí na veriacich a neveriacich, ale ktorá im ponúka skúsenosť spásy namiesto doktrín. Je to dar ľudstvu a prírode.²⁸² Otvorenosť ku zmene má byť zo strany misionára viac aktívnejšou. Vo svojej knihe *Cirkev na ceste k pokore*, páter Michal Zamkovský (2022) uvádza niekoľko výziev redemptoristov ako potrebu sprevádzať ľudí, byť s nimi, viesť s nimi dialóg, mať vzájomnú dôveru a chrániť ich od falošných posolstiev, správ, hoaxov, konšpirácií a videí.²⁸³ S takýmto istým problémom majú skúsenosti aj naši misionári. Tvrdia, že v dobe mobilov, rýchlych internetov akoby sa už deti, ale aj oni sami vedeli len ťažko sústrediť a získať na dlhšiu dobu pozornosť detí. Misionári sa snažia v rámci osobných výziev pristupovať bližšie k ľuďom. Prejavujú o nich skutočný záujem, pomáhajú im v živote. Hľadajú nové spôsoby a formy, ako sa im priblížiť ešte viac a ako uplatňovať všetky dary a zručnosti potrebné v akejkoľvek interakcii s človekom, v komunikácii, v empatickom počúvaní, pri konflikte. Misionári ako pomáhajúci profesionáli môžu byť v ľudskej rovine rovnako zraniteľní, preto podpora ich duchovného a spirituálneho spektra osobnosti je podporovaná v supervízii. Prostredníctvom supervízie môžu misionári získavať nové pohľady nba problémy ich klientov a zároveň rozvíjať ich osobnosť.²⁸⁴

²⁷⁹ Porov. FORWARD, S. *Called into Communion For Mission: Redemptorists and Lay People Together*

Proclaiming the Good News of Jesus Christ to the Most Abandoned, 2008, s.56.

²⁸⁰ Porov. ZAMKOVSKÝ, M. *Spovedal som celé Slovensko*. Bratislava: Postoj media s.r.o., 2017, s.44.

²⁸¹ Porov. MARIANSKI, J. *Emigracja z Kosciola. Religijność młodzieży polskiej w warunkach zmian społecznych*. Lublin: Wydawnictwo KUL, 2008, s. 124.

²⁸² Porov. SEGRETARIATO GENERALE PER LA FORMAZIONE. 2020. *Ratio Formationis Generalis*.

²⁸³ Porov. ZAMKOVSKÝ, M. *Cirkev na ceste k pokore*. Bratislava: Don Bosco, 2022, s.51.

²⁸⁴ LEŠKOVÁ, L., HUNYADIOVÁ, S., BUJDOVÁ, N. *The position of supervision in the field of social work*. ISBCRTI, Dublin, Ireland, 2022. ISBN 978-1-9989986-7-8

4.1 Návrhy a odporúčanie pre prax

Keďže misionári redemptoristi snažia priblížiť k ľuďom, odporúčili by sme zmeniť doteraz zaužívaný inkulturačný model evanjelizácie na bibliocentrický model, ktorého základnou podmienkou je schopnosť porozumieť mladým ľuďom, ich jazyku a spôsobu myslenia. Pokiaľ s nimi zdieľame každodenný život, tak vidíme, že oveľa účinnejšou cestou je vytvoriť priestor pre dialóg, rozprávať sa o ich konkrétnych potrebách a túžbach. Druhú zmenu by sme videli v zmene klasických katechéz na inú prijateľnejšiu formu, napríklad na formu podloženú svedectvami takých istých ľudí, aby to bolo relevantné pre tých, čo počávajú a aby to bolo také bližšie, zrozumiteľnejšie. Samozrejme je vhodné pokračovať v misijnej činnosti a rozvíjať ju, pretože určitý program ako modlitby chvál, modlitebné stretnutia v rámci spoločenstva, formácie pre spoločenstvo, oázy, program v školách, vo väzniciach majú nastavený veľmi dobre. Určite by bolo dobré viac posilniť tím z radov laikov a skúsiť sa viac venovať špeciálnym sociálnym skupinám napr. Rómom. „Na pastoračii s touto cieľovou skupinou sa podieľajú ako ľudia z majority, tak aj ľudia z minority. Tu môžeme badať spojenie oboch skupín obyvateľov vo vzájomnej spolupráci pri dosahovaní stanovených cieľov v oblasti práce s Rómami.“²⁸⁵ Robí sa to v duchu evanjelia, ktoré pobáda viac pochopiť ich mentalitu, aby dokázali nájsť tie vhodné cesty a prostriedky, aby sa k nim ich duchovná služba dostala. Takisto by bolo veľmi poučné a povzbudzujúce stretávať sa napríklad s inými misionármi, ktorí robia či už ľudové misie alebo misie vo všeobecnosti. Výmena skúseností, vzájomná podpora a priateľstvo by určite misionárom prospelo.

4.2 Návrh hypotéz

Duchovná služba misionárov vplýva na zmenu myslenia a správania sa človeka. Duchovná služba misionárov má dopad na sociálne skupiny obyvateľstva.

Zoznam použitej literatúry

BAČÍKOVÁ, M.-JANOVSKÁ, A. *Metodológia pedagogicko-psychologického výskumu. Sprievodca pre študentov učiteľstva*. Košice: Šafárik Press, 2018, 156 s. ISBN 978-80-8152-695-4.

BALÁŽ, R. *O náboženskej situácii na Slovensku*. In *Katolícke noviny*. 1991, roč. 106, č.40, ISSN 1336-2399.

BUJDA, S.: *Rómska pastoračia v kontexte sociálnej práce*. 2021. In: *Prohuman* ISSN 1338-1415 [online] Dostupné na internete: <https://www.prohuman.sk/socialna-praca/romska-pastoracia-v-kontexte-socialnej-prace>

²⁸⁵ BUJDA, S.: *Rómska pastoračia v kontexte sociálnej práce*. 2021. In: *Prohuman* ISSN 1338-1415 [online] [cit. 2024-06-10]. Dostupné na internete: <https://www.prohuman.sk/socialna-praca/romska-pastoracia-v-kontexte-socialnej-prace>

- BRYMAN, A. *Quantity and quality in Social Research*. Londýn: Routledge, 1988, 208 s. ISBN 978-0415078986.
- ELDREDGE, J. *Divoký v srdci. Objavovanie tajomstva duše muža*. Bratislava: Redemptoristi - Slovo medzi nami, 2005, 208 s. ISBN 978-80969600-7-1.
- FORWARD, S. *Called into Communion For Mision: Redemptorists and Lay People Together Proclaiming the Good News of Jesus Christ to the Most Abandoned. Congregation of the Most Holy Redemeer*. 1990. 70 s.
- FERJENČÍK, J. *Úvod do metodologie psychologického výzkumu: Jak zkoumat lidskou duši*. Praha: Portál, 2010, 256 s. ISBN 978-80-736-7815-9.
- GENERALE SECRETARIATO PER FORMAZIONE. *Ratio Formationis Generalis*. Rím: Kongregácia Najsvätejšieho Vykupiteľa, 2020. 156 s.
- HACEK, J. *Rozhovor-kvalitatívna metóda výskumu v záverečných prácach študentov*. In Otázky žurnalistiky. Bratislava: Mass-Media Science, 2021, zv.2, č.1 (53-59) s. ISSN 0322-7049.
- JÁN PAVOL II. *Christis fideles laici*. Bratislava: Lúč, 1990. 96 s. ISBN 80-7114-011-2.
- JENSEN, K.B. *The qualitative research process*. In JENSEN, K.B (Ed.): *A handbook of Media and Communication Research*. New York: Routledge, 2012, 431 s. ISBN 978-0-415-60966-1.
- KATECHIZMUS KATOLÍCKEJ CIRKVI. 6.vydanie. Trnava: SSV, 2009. 917 s. ISBN 978-80-7162-776-0.
- KENDRICK, S. *Dar modlitby*. Bratislava: Tatran, 2017. 247 s. ISBN 978-80-222-08451.
- KIRK, J-MILLER, M.J. *Reliability and Validity in Qualitative Research*. Thousand: Sage Publications, 1986, 88 s. ISBN 978-080-3924703.
- KINTLER, J. *Dejiny redemptoristov na Slovensku*, samizdat, 1978. 217 s.
- KOLLÁR, P. *Slovenský úrad pre veci cirkevné a jeho podiel pri likvidovaní rehoľných spoločenskostí na Slovensku v roku 1950*. In Likvidácia reholí a ich život v ilegalite v rokoch 1950-1989. Bratislava: Ústav pamäti národa, 2010, s. 10-13. ISBN 978-80-8933-532-9.
- KOLESÁROVÁ, D. *Aby sa rodina rozrastala*. In Slovo 2021. r. XXIX č.3, 2021, 28 s. ISSN 1336-2984.
- KONŠTITÚCIE A STANOVY KONGREGÁCIE NAJSVATEJŠIEHO VYKUPITEĽA. Bratislava: Nové Mesto, 1996. s. 118. ISBN 80-85487-35-7.
- KOVÁČ, D. *Dejiny Slovenska*. Praha: Nakladatelství Lidové noviny, 2002. 401 s. ISBN 80-7106-635-4.
- KVRPS.SK. *Skončila sa II. provinciálna kapitula redemptoristov /online/. /citované 2021-7-9/*. Dostupné na internete: <https://www.kvrps.sk/2021/07/09/skoncila-sa-II-generalna-kapitula-redemptoristov/>.
- LEŠKOVÁ, L., HUNYADIOVÁ, S., BUJDOVÁ, N. *The position of supervision in the field of social work*. ISBCRTI, Dublin, Ireland, 2022. ISBN 978-1-9989986-7-8
- LUKÁČOVÁ, S. *Vybrané aspekty kvalitatívneho výskumu s využitím zakotvenej teórie*. Prešov: Prešovská univerzita, Katedra andragogiky, 2017, (7-13) s.
- MACKO, M. - ŠTEVÍK M. *Kláštor v Podolínci 370 rokov od príchodu piaristov a 90 rokov od príchodu redemptoristov do Podolíncu*. Bratislava: Redemptoristi – Slovo medzi nami, 2013, 71 s. ISBN 978-80-89342-41-2.
- MACKO, M. *Misionár odvahy P. Augustín Krajčík CssR*. Bratislava: Redemptoristi-Slovo medzi nami, 2014, 78 s. ISBN 978-80-89342-57-0.

- MANDZÁK, D. A. *Akcia REDE*. In Likvidácia reholí a ich život v ilegalite v rokoch 1950-1989. Bratislava: Ústav pamäti národa, 2010, s. 81-98. ISBN 978-80-89335-32-9.
- MARIANSKI, J. *Emigracja z Kosciola. Religijność młodzieży polskiej w warunkach zmian społecznych*. Lublin: Wydawnictwo KUL, 2008, 532 s. ISBN 978-83-7363-745-0.
- MIOVSKÝ, M. *Kvalitativní přístup a metody v psychologickém výzkumu*. Praha: Grada Publishing, 2006, 332 s. ISBN 8024713624.
- OPPITZ, J. *Alfonziánska história a spiritualita*. Rúbaň: b.v. 1996, 195 s.
- OSTROVSKÁ, M. *Spoločenstvo Rieka života*. In Konzervatívny denník Postoj. ISSN: 1336-720X, roč. VIII., 2023, EV 11/22/SWP.
- REDEMPTORISTI. *Communicanda 3 Najlepšie víno na konci* /online/. /citované 2016-1-12/. Dostupné na internete: <http://www.redemptoristi.sk/communicanda-3-najlepsie-vino-na-konci/>.
- STRAUSS, A., CORBINOVÁ, J. *Základy kvalitativního výzkumu: Postupy a techniky zakotvené teorie*. Boskovice: Albert, 2009, 97 s. ISBN 80-85834-60-X.
- SVÄTÉ PÍSMO. Trnava: SSV, 2003, 2331 s. ISBN 978-80-7162-835-4.
- ŠROBÁR, Š. *Nové náboženské hnutia a ako im porozumieť*. In Aktuálne trendy v religiozite, 2009, (137-166) s. ISBN 978-80-260-7183-9.
- ŠTEFAŇAK, O. *Aktuálne trendy v religiozite mládeže*. In Aktuálne trendy religiozity na Slovensku Nitra: UKF Nitra, 2019, (71-85) s.
- ŠVARÍČEK, R.-ŠEĎOVÁ, K. a kol. *Kvalitativní výzkum v pedagogických vědách*. Praha: Portál, 2007. ISBN 978-80-7367-313-0.
- TIRPÁK, P. *Katechéza v patristickej dobe a vývoj katechumentátu*. In Historia Ecclesiastica. 2020. roč.11, č.1, ISSN 1338-4341, s. 3-13.
- TIRPÁK, P. *Sviatosti z pohľadu iniciácie a integrácie do života*. In Theologos. 2009. roč. 2. č.2, ISSN 1335-5570, s. 215-226.
- TURRINI, M. Alfonso de Liguori. In *Rivista di storia della Chiesa in Italia, Vita e Pensiero. - Pubblicazioni dell'Universita Cattolica del Sacro Cuore*. 2016. zv. 70, č. 1, s.252-254.
- ZAMKOVSKÝ M. *Božia amnestia*. In Hniezdo. 2023, roč.8., č.3, s. 2-3.
- ZAMKOVSKÝ, M. *Cirkev na ceste k pokore*. Bratislava: Don Bosco, 2022, 70 s. ISBN 978-80-8074-532-5.
- ZAMKOVSKÝ, M. *Sedem krokov k dobrej spovedi*. Bratislava: Postoj media s.r.o., 2017, 58 s. ISBN 978-80-972814-2-7.
- ZAMKOVSKÝ, M. *Spovedal som Slovensko*. Bratislava: Postoj media s.r.o., 2017, 216.s. ISBN 978-80-972814-1-0.
- ZASVÄTENÝ ŽIVOT. *Oslavy 15. výročia vzniku časopisu Slovo medzi nami* (online) Dostupné na internete: <https://zasvatenyzivot.sk/oslavy-15-vyrocia-casopisu-slovo-medzi-nami/2014/10/09>
- ZENO, K.J. *Som žena. Cesta každej z nás*. Bratislava: Redemptoristi – Slovo medzi Nami, 2016, 160 s. ISBN 978-80-89342-11-2.

Údaje o autorovi

Mgr. et Mgr. Milada Passerini

Vysoká škola zdravotníctva a sociálnej práce sv. Alžbety

Nám. 1. mája 1, 811 06 Bratislava

miladapasserini@gmail.com

Údaje o autorovi

prof. PhDr. Ing. Ladislav Bučko, PhD.

Vysoká škola zdravotníctva a sociálnej práce sv. Alžbety

Nám. 1. mája 1, 811 06 Bratislava

rektor@vssvalzbety.sk

Údaje o autorovi

Mgr. et Mgr. Silvia Zábavová, PhD.

Vysoká škola zdravotníctva a sociálnej práce sv. Alžbety

Ústav bl. Z. J. Mallu

Hlavná 89, 040 01 Košice

szabavova@gmail.com

SLNKO V SIETI – KLIMATICKÉ VZDELÁVANIE A ADAPTAČNÉ OPATRENIA V SPOJENEJ ŠKOLE SV. FRANTIŠKA Z ASSISI V BRATISLAVE

Šniderová, L., Kutarňová – Melušová, Z., Bujda, S.

Abstrakt: Ekotrieda je priestor zameraný na výučbu predovšetkým enviromentálnych tém a podporné aktivity z tejto vzdelávacej oblasti, pričom je často využívaný na zatraktívnenie všetkých činností prebiehajúcich v škole. Príspevok popisuje priebeh realizácie projektu ekotriedy cirkevnej Spojenej školy sv. Františka z Assisi v Karlovej Vsi, mestskej časti Bratislava.

Kľúčové slová: Ekotrieda. Slnko v sieti. Spojená škola sv. Františka z Assisi. Vyučovanie.

Abstract: The eco-classroom is a space primarily focused on teaching environmental topics and supporting activities in this educational area, and is often used to make all activities in the school more attractive. The article describes the process of implementation of the ecoclassroom project of the Spojená škola sv. Františka z Assisi, Bratislava - Karlova Ves.

Keywords: Ecoclassroom. The sun in the net. St. Francis of Assisi United School. Teaching.

Úvod

Slovenské školstvo je neustále vo vývoji a čelí novým výzvam. Okrem klasických a opakovaných problémov, ako sú predovšetkým financie, prichádzajú ďalšie, nemenej zložité problémy. Zaujať žiakov je čoraz zložitejšie. Je to spôsobené aj vývojom počítačovej techniky, zdokonalením mobilov, nástupom sociálnych sietí a lepšou dostupnosťou internetu prostredníctvom WiFi sietí. Školský vyučovací proces je narúšaný nevyžiadaným používaním mobilov. Po ich zákaze na hodinách je zložité pokračovať vo vyučovaní. Zaujať pozornosť žiakov na dané učivo je zložité. Mobily bývajú prekážkou k vytvoreniu si vzťahu učiteľa so žiakmi. Výrazne sa eliminuje tento pedagogicko - sociálny aspekt. Nahrádzaný je virtualitou, ktorá 100% nikdy nenahradí skutočnú realitu.

Napriek pokroku výpočtovej techniky a mobilov, učiteľ nesmie chýbať. Sprevádzanie žiakov pri nadobúdaní vedomostí, zručností, návykov, nadobúdaní schopností myslieť, narábať s informáciami, schopnosti učiť sa, systematizovať nadobúdané poznatky, vytvárať významy, štruktúry v rámci jednotlivých predmetov/vzdelávacích oblastí/súvislostí, odovzdávaní informácií a vedomostí z učiva bude vždy potrebný a nenahraditeľný.

Vyššie uvedená činnosť učiteľa môže byť realizovaná aj v ekotriedach, ktoré predstavujú mimotriedne vyučovanie a sú vhodným doplňujúcim elementom školského vyučovania žiakov. Práve nimi sa môže zvyšovať pozornosť žiakov k výkladu učiteľa. Ekotriedy umožňujú žiakom aktívne sa zapájať do činnosti, napr. prostredníctvom práce v skupinách, experimentálnou činnosťou, vyhodnocovaní, projektovými aktivitami, prezentačnou činnosťou atď. Sú zamerané na zážitkové vyučovanie, ktorým si žiaci osvojujú nové poznatky. Ekotriedu od r. 2020 má Spojená škola sv. Františka z Assisi nachádzajúca sa v Bratislave, v mestskej časti Karlova Ves. Príspevok popisuje realizáciu vzniku danej ekotriedy, ako aj skúsenosti z pedagogickej praxe, ktorá v nej prebiehala.

SpŠ sv. Františka z Assisi v Bratislave – Karlova Ves

Spojená škola sv. Františka z Assisi v Bratislave je cirkevnou školou, ktorá vznikla v r. 2003, vďaka vízií minoritov a skupinky aktívnych rodičov. Vďaka ich iniciatíve, ochote, finančnej a fyzickej pomoci sa zanedbaná budova na Karloveskej 32 postupne pretvorila do dnešnej podoby. V roku 2009 bola základná škola rozšírená o gymnázium a v roku 2016 pribudla budova na Veternicovej 20, kde sa z kapacitných dôvodov presunul 1. stupeň. Škola je pod duchovnou správou bratov minoritov, ktorí sídlia v kláštore hneď vedľa školy, ktorého súčasťou je kostol svätého Františka z Assisi. V školskom roku 2014/2015 bola škola hodnotená ako tretia najlepšia na Slovensku a prvá v Bratislave. O rok na to sa stala najlepšie hodnotenou školou v krajine.

Škola poskytuje vzdelanie pre žiakov 1. a 2. stupňa a študentov gymnázia. 1. stupeň a jeho priestory sa nachádza dnes na Veternicovej 20, v ktorom sa nachádza aj ekotrieda. 2. stupeň a gymnázium so svojimi priestormi sa nachádza na Karloveskej 32. Duchovnú správu vykonáva Rímskokatolícka farnosť bratov minoritov. Žiaci sú vedení a formovaní v katolíckom duchu. V rámci vzdelávania je možnosť výučby anglického jazyka prostredníctvom native speakerov a metódou clil. Anglický program zastrešuje škola Eitenglish.

Organizačná štruktúra Spojenej školy sv. Františka z Assisi na Karloveskej 32 zahŕňa niekoľko kľúčových pozícií a oddelení, ktoré zabezpečujú plynulý chod školy. Riaditeľkou školy je pani Marta Sendeková, ktorá zodpovedá za celkový chod a strategické smerovanie. O poskytovanie kvalitného vzdelania sa stará tím učiteľov.

Slnko v sieti – Klimatické vzdelávanie a adaptačné opatrenia v škole

Ministerstvo životného prostredia SR ako správca programu SK-Klíma vyhlásilo 31.12.2019 výzvu na predkladanie žiadostí o projekt, ktorého cieľom bolo zvyšovanie

povedomia žiakov o zmierňovaní (mitigácii) a prispôsobovaní sa (adaptácii) zmene klímy formou teoretickej výučby, ako aj formou realizácie konkrétnych fyzických opatrení v priestoroch škôl a v školských areáloch, financovaných z Nórskeho grantov a Štátneho rozpočtu Slovenskej republiky.²⁸⁶

Spojená škola sv. Františka z Assisi sa preto zapojila do nórskeho projektu s názvom “Slnko v sieti - Klimatické vzdelávanie a adaptačné opatrenia v škole”. Tento projekt je súčasťou programu “Zmierňovanie a prispôsobovanie sa zmene klímy“, ktorý je spolufinancovaný z Nórskeho finančného mechanizmu 2014-2021 a štátneho rozpočtu Slovenskej republiky. Cieľom projektu je zlepšiť klimatické podmienky v okolí školy a zvýšiť povedomie o klimatických zmenách medzi žiakmi a komunitou, zlepšiť miestnu klímu, znížiť hladinu oxidu uhličitého a zvýšiť odparovanie vlhkosti.

Prvú časť projektu zahŕňali tvrdé aktivity a to vybudovanie Eko-triedy, vybudovanie zeleného chodníka, realizácia vegetačnej steny a vodozadržné opatrenia. Z mäkkých opatrení to boli vzdelávacie aktivity, ktoré boli integrované do učebných plánov, aby sa žiaci dozvedeli viac o klimatických zmenách a ich dopadoch. Tieto opatrenia sa realizovali formou inovatívnych vyučovacích metód, ako sú projektové vyučovanie, zážitkové učenie a kooperatívne vyučovanie. Počas projektu sme realizovali vzdelávanie učiteľov odborníkmi, či už priamo, alebo prostredníctvom online webinárov, čo všetkým zúčastneným pomohlo získať aktuálne informácie a inšpiráciu pre žiakov pre ich vlastné projekty.

Vybudovanie ekotriedy a zelene okolo nej zabezpečilo prestavbu betónových plôch na zelené vegetačné plochy, ktoré pomáhajú zlepšiť mikroklimu v okolí školy. V tejto triede prebiehal aj vyučovací proces, hlavne predmetov prírodoveda a prvouka. Okolo Ekotriedy sa ťahá nasadený vinič a kivi. Okrem nich je tam pre každú triedu jeden veľký kvetináč, kam si deti sadia predpestované priesady. V rozširovaní zelene pomáhajú aj veľkokapacitné kvetináče pri vchode školy, popri ktorých sú namontované nádoby na zadržiavanie dažďovej vody.

Žiakom to umožnilo prakticky sa oboznámiť s konceptom udržateľného hospodárenia s vodou. Zelený chodník vznikol nahradením betónovej dlažby výsadbou stromov a rastlín. Zvyšovanie počtu zelene v areáli školy prispelo k zníženiu teploty a zlepšeniu kvality ovzdušia. Nakúpením nádob na separovaný odpad a následnými workshopmi sa naučili ako správne triediť odpad, čím prispievajú k znižovaniu množstva odpadu.

²⁸⁶ Porov. ICELAND LIECHTENSTEIN NORWAY. GRANTY EHP A NÓRSKA. Výzva ACC03 v rámci schémy malých grantov na predkladanie žiadostí o projekt určená pre základné a stredné školy. [online]. [4. 9. 2024, 15:00]. Dostupné na internete: <https://www.eegrants.sk/vyzvy/vyzva-acc03-v-ramci-schemy-malych-grantov-na-predkladanie-ziadosti-o-projekt-urcena-pre-zakladne-a-stredne-skoly/>

Vzdelávacie aktivity v rámci projektu “Slnko v sieti - Klimatické vzdelávanie a adaptačné opatrenia v škole” boli navrhnuté tak, aby žiakom poskytli hlbšie pochopenie klimatických zmien a ich dopadov. Do tematických výchovno- vzdelávacích plánov sa začlenili témy súvisiace s klimatickou zmenou a učitelia vypracovali metodické listy na predmety prírodoveda a prvouka na prvom stupni a biológia, chémia a fyzika pre celý druhý stupeň. Žiaci mali možnosť sa zapojiť do konkrétnych projektov ako Konferencia Voda, Vzduch a Klíma - výsledkom boli krásne farebné projekty, ktoré zaujali mnoho žiakov. Práce výtvarnej súťaže na tému klimatických zmien boli vystavené na miestnom úrade v Karlovej Vsi.

Okrem toho sa absolvovala séria prednášok na iných školách v Bratislavskom kraji, kde učitelia, ale aj priamo žiaci edukovali svojich rovesníkov o klimatických zmenách. Vytvorili sme aj učebné pomôcky na túto príležitosť ako obľúbené Eko-bingo a Eko-osemsmerovku. Na záver projektu sa zorganizovala konferencia so zvučnými menami prednášateľov – klimatológ Mgr. Jozef Pecho zo SHMÚ a odborníčka na odpady RNDr. Ľubica Vargová z Natur-pack.

Záver

Realizácia akéhokoľvek projektu pre školu si vyžaduje množstvo vynaloženého úsilia. Všetky použité metódy aktivít v ekotriede na Spojenej škole sv. Františka z Assisi v Karlovej Vsi umožnili žiakom zažiť a pochopiť environmentálne problémy na vlastnej koži. Išlo aj o exkurzie do prírody, kde sa učili o ekosystémoch a biodiverzite, alebo o praktické workshopy, kde sa učili recyklovať. Žiaci pracovali aj v skupinách na rôznych úlohách a projektoch (meranie teploty, zrážok a podobne), čo podporovalo tímovú prácu a zdieľanie vedomostí a spoločné riešenie aj globálnych problémov.

Ekoprojekt je príkladom, ako môžu školy prispieť k ochrane životného prostredia a zároveň poskytovať žiakom praktické a užitočné vzdelanie. Je zameraný na vytvorenie učebného prostredia, ktoré podporuje ekologické a udržateľné vzdelávanie. Použitie moderných a interaktívnych metód výučby podporuje aktívne zapojenie žiakov. Eko-trieda je skvelým príkladom, ako môže škola integrovať ekologické vzdelávanie do každodenného života žiakov. Prínosný je sociálno - pedagogický element vo výučbe v ekotriede. Aktivizuje a posilňuje vzťah medzi učiteľom a žiakom. Sociálny element bol aktivizovaný aj vďaka pomoci ochotných rodičov, učiteľov a žiakov, ktorí sa podieľali na tvorbe ekotriedy a malého prírodného parku v areáli školy na Veternicovej 20 v Karlovej Vsi. Najväčším úspechom je spokojnosť žiaka, ktorý si vďaka tomuto osvojil nejakú vedomosť a zručnosť.

POUŽITÉ ZDROJE

MINISTERSTVO ŽIVOTNÉHO PROSTREDIA SLOVENSKEJ REPUBLIKY. *ACC03P04 - Spojená škola sv. Františka z Assisi, Karloveská 32, 841 04 Bratislava-Karlova Ves.* [online]. [porov. 31. 8. 2024, 11:00]. Dostupné na internete: <https://minzp.sk/eea/verejne-obstaravania/acc03/acc03p04/>

ICELAND LIECHTENSTEIN NORWAY. GRANTY EHP A NÓRSKA. *Výzva ACC03 v rámci schémy malých grantov na predkladanie žiadostí o projekt určená pre základné a stredné školy.* [online]. [porov. 4. 9. 2024, 15:00]. Dostupné na internete: <https://www.eeagrants.sk/vyzvy/vyzva-acc03-v-ramci-schemy-malych-grantov-na-predkladanie-ziadosti-o-projekt-urcena-pre-zakladne-a-stredne-skoly/>

MESTSKÁ ČASŤ BRATISLAVA-KARLOVA VES, Hlavný koordinátor projektu. *Úspešná Karlova Ves: granty z Programu SK-Klíma.* [online]. [porov. 2. 9. 2024, 9:00]. Dostupné na internete: <https://mitadapt.sk/uspesna-karlova-ves-granty-z-programu-sk-klima/>

O projekte. [online]. [par. 7. 5. 2024, 11:00]. Dostupné na internete: <https://svfrantisek.edupage.org/a/o-projekte>

Verejné obstarávanie Mobilnej eko triedy II. [online]. [porov. 5. 5. 2024, 10:30]. Dostupné na internete: <https://svfrantisek.edupage.org/a/verejne-obstaravanie-mobilnej-eko-triedy-1?eqa=dGV4dD10ZXh0L3RleHQ4NCZzdWJwYWdlPTA%3D>

Verejné obstarávanie Mobilnej eko triedy I. [online]. [porov. 4. 5. 2024, 7:00]. Dostupné na internete: <https://svfrantisek.edupage.org/a/verejne-obstaravanie-mobilnej-eko-triedy-1>

Údaje o autoroch

Mgr. Lenka Šníderová
Spojená škola sv. Františka z Assisi
Veternicova 20, 841 05 Bratislava 4
sniderova.lenka@svfrantisek.sk

RNDr. Zuzana Kutarňová – Melušová
Spojená škola sv. Františka z Assisi
Karloveská 32, Karloveská 32, 841 04 Karlova Ves
melusova.zuzana@svfrantisek.sk

Mgr. JUDr. PhDr. Stanislav Bujda, PhD.
Spojená škola sv. Františka z Assisi
Karloveská 32, Karloveská 32, 841 04 Karlova Ves; VŠZSP sv. Alžbety
bujda.stanislav@svfrantisek.sk; stanislav.bujda@gmail.com

SOCIÁLNY A MISIJNÝ ODKAZ BL. KAROLA HABSBUROSKÉHO

The social and missionary legacy of bl. Charles of Habsburg

Žlaj, S.

Abstrakt: Blahoslavený Karol Habsburský bol posledným rakúsko – uhorským panovníkom. Jeho vláda trvala iba necelé 2 roky. Za takýto krátky čas dokázal preukázať svoje sociálne cítenie, majúc na zreteli dobro každého človeka v monarchii. Ako veriaci katolík sa usiloval mierovými rokovaniami ukončiť prvú svetovú vojnu, riskujúc pritom svoj vlastný život. Príspevok poukazuje na sociálny a misijný odkaz tohto svätca, ktorý svoje korunovanie chápal ako sviatosť.

Kľúčové slová: Blahoslavený. Karol Habsburský. Monarchia. Panovník. Prvá svetová vojna.

Abstract: Blessed Charles Habsburg was the last Austro-Hungarian monarch. His reign lasted only less than 2 years. In such a short time, he was able to demonstrate his social sensibilities, having in mind the good of every person in the monarchy. As a devout Catholic, he tried to end the First World War through peace negotiations, risking his own life. The post points to the social and missionary legacy of this saint, who understood his coronation as a sacrament.

Keywords: Blessed. Charles of Habsburg. Monarchy. Sovereign. The First World War.

Úvod

Po sarajevskom atentáte v júni 1914 sa novým následníkom trónu v Rakúsko – Uhorsku stal mladý a medzi ľuďmi málo známy arcivojvoda Karol. Už o dva roky neskôr, po smrti panovníka Františka Jozefa, prevzal vládnutie v krajine, ktorá sa pod vplyvom vojny, dlhodobej zložitej politickej situácie postupne rozpadala. Čím dlhšie trvala vojna, tým viacej postihovala obyvateľov krajiny. Z roka na rok rástol počet mŕtvych, zranených a navyše nebol dostatok potravín, paliva, liekov. Mladý panovník mal málo skúseností z oblasti politického riadenia, ale vedel, že čím bude dlhšie vojna trvať, tým viacej jeho obyvatelia budú trpieť. Snažil sa čím skôr uzavrieť mier, ale táto jeho iniciatíva nenašla politické pochopenie. Ako praktizujúci kresťan katolík, snažil sa v reálnom živote uplatňovať obsah sociálnej encykliky pápeža Leva XIII. *Rerum novarum*. Ako panovník sa zaslúžil o zriadenie ministerstva sociálnej starostlivosti, ako prvé tohto druhu na svete. Pre jeho osobné nasadenie, aj keď neúspešné a na základe preskúmaného a uznaného zázraku bol v roku 2004 vyhlásený pápežom Jánom Pavlom II. za blahoslaveného. V dekrétu sa uvádzali tieto dôvody: mierové úsilie, sociálne zákonodárstvo, kresťanský spôsob života heroické čnosti.

Začiatok 20. storočia neprinesol priaznivé roky jednej z najväčších ríši v Európe, Rakúsko – Uhorskej monarchii, kde stáročia vládla dynastia Habsburgovcov. Vnútorne problémy ríše a nešťastne nastavená zahraničná politika ju priviedli v roku 1914 do svetového konfliktu, ktorého spúšťáčom bol atentát na následníka trónu Františka Ferdinanda d'Este, pri ktorom zahynuli následník spolu so svojou manželkou. Nástupcom po mŕtvom Ferdinandovi a novým následníkom trónu sa stal vtedy iba 29 ročný, sociálne cítiaci arcivojvoda Karol, prasynovec panovníka Františka Jozefa.

Sociálny a misijný odkaz bl. Cisára Karola Habsburského

Ako každý Habsburg, tak aj Karol Habsburský, absolvoval povinnú vojenskú službu a vzdelanie. Vypracoval sa z nadporučika až po generála a ako nástupca trónu sa priamo zúčastnil bojov na talianskom fronte. Velil XX. armádnemu zboru.

Už počas obdobia velenia na fronte, možno pozorovať prirodzený cit pre vedenie vojenskej operácie, s prihliadnutím na potreby svojich vojakov. Môžeme to vidieť v jednom z jeho rozkazov:

*„Je dôležité šetriť mužstvo. Je lepšie, keď útok trvá dlhšie, než aby bol rýchly a za cenu veľkých stratách na životoch. Každý veliteľ, ktorý bude mať príliš veľké straty bez rozumného dôvodu, bude za ne bez milosti osobne zodpovedný.“*²⁸⁷ Tento Karolov cit pre potreby druhých ilustruje historka z presunu vojsk. Jeden vojak sa sťažoval, že ho bolia nohy. Karol to započul a zavolať vojenského lekára, ktorý spočiatku tvrdil, že vojak je obyčajný simulant. Až keď mu Arcivojvoda lekárovi prikázal, aby vojaka vyšetril a prezrel mu nohy, zistil, že ich mal celé zakrvavené. Arcivojvoda poznamenal, že v takom stave nemôže pokračovať a nariadil lekárovi, aby muža nechal vo vojenskej nemocnici ošetriť a podal mu o tom hlásenie.

Keď po smrti Františka Jozefa v roku 1916 prebral trón, uvedomoval si, v akej zložitej situácii sa nachádza. Svojej manželke Zite krátko po korunovácií v Budapešti povedal: *„Dnes mi volajú na slávu, ale čoskoro budú kričať a žiadať moju hlavu.“*²⁸⁸ Tieto slová sa zakrátko naplnili. Napriek správne odhadu neváhal riskovať a vystaviť sa nepopularite.

Ako panovník sa snažil reformovať armádu a zaviesť nariadenia na jej zmodernizovania, pretože tie František Jozef odmietal prijať. Zrušil všetky telesné tresty a aj osobné súboje medzi vojakmi. Jeho zámerom bolo, už keď viesť nezmyselnú vojnu, tak aspoň vyhnúť sa čo najviac obetiam. Chcel ju do maximálnej možnej miery „humanizovať“ a preto sprísnil zákaz bombardovať Benátky, ktorý vydal už František Jozef.

²⁸⁷ SÉVILLIA. J. *Poslední císař Karel Rakouský*. Plzeň: Plejáda, 2010, s. 33.

²⁸⁸ SÉVILLIA. *Poslední císař Karel Rakouský*, s. 42.

O nový prístup k veciam sa neusiloval iba v armáde, ale snažil sa viacej priblížiť svojim obyvateľom. Chcel byť iný ako jeho predchodca, ako ikona panovníka pri kancelárskom stole za múrmi paláca. Chcel, aby ho ľudia videli, mohli sa s ním porozprávať a dotknúť sa ho. Svoje priania aj realizoval a existuje veľa osobným alebo aj sfilmovaných dôkazov. Zachovalo sa jedno svedectvo rakúskeho novinára Karola Nowaka: „Často sa neočakávame vmiesil do davu a každý, ku komu sa cisár, z neho vyžarovala dôvera a veselosť, priblížil, mal dojem, že dôverne hovorí so sebe rovným. Nikdy si žiadny panovník nezískal tak rýchlo priazeň svojho ľudu.“²⁸⁹ Ľuďom sa stal oveľa bližším, ako jeho predchodca, ktorý bol a vždy je známejší a populárnejší, nakoľko panoval až 68 rokov.

Vojna už trvala tretím rokom a želanie o dosiahnutí mieru sa mu viacej a viacej vytrácalo. Žiadna strana nechcela vojnu ukončiť, bez záruk na svojich požadovaných podmienok. Na obyvateľstvo a civilistov nikto nemyslel. Civilné obyvateľstvo v monarchii sa počas vojny muselo naučiť žiť s prídellovými lístkami na potraviny a aj na uhlie. Uskromnil sa aj cisársky pár a ako znak solidarity nejedli mäso. No napriek ťažkým podmienkam, aj v týchto zložitých situáciách si zachoval svoj vrodenný pokoj a pragmatizmus a bol odhodlaný zmeniť čo sa len bude dať k lepšiemu.

Keď nastupoval na trón neexistoval žiaden systém, zaisťujúci ľuďom životné minimum a všeobecne vládol chaos aj pri zásobovaní krajiny. Aspoň pre rakúsku časť ríše situáciu vyriešil vytvorením Ministerstva zásobovania, ktoré vzniklo dňa 5. januára 1917. Na potreby obyvateľstva myslel aj v iných oblastiach. Cisárskym nariadením z 4. januára 1917 zvýšil nemocenské poistenie, nariadil zvýšiť ochranu nájomníkov a zaviedol limit na maximálne nájomné.

Jedno z jeho najdôležitejších rozhodnutí, ktoré sa neskôr ukázalo ako prelomové, sa uskutočnilo prvého júna 1917 – nariadil zriadenie ministerstva, ktoré bude mať na starosti sociálne záležitosti, zdravie a starostlivosť o chudobných. Ministerskému predsedovi napísal: „Vedený prianím zmierniť negatívny dopad dlhotrvajúcej vojny na silu nášho ľudu a zabezpečiť koordináciu aktivít, ktoré v tomto smere vyvíjal štát, obce a spoločnosť ako celok, rozhodol som sa zriadiť Ministerstvo národného zdravia a sociálnej starostlivosti.“²⁹⁰ Otvorenie ministerstva si vyžadovalo tak veľké finančné náklady, že nakoniec k dátumu 28. decembra 1917 vzniklo iba Ministerstvo sociálnej starostlivosti. Medzi jeho kompetencie patrilo: starostlivosť o mládež, pomoc vojnovým poškodeným a ich deťom, sociálne poistenie, právo na prácu,

²⁸⁹ SÉVILLIA. Poslední císař Karel Rakouský, s. 46.

²⁹⁰ FEIGL, E. Ein sozialdenden der Kaiser und seine Maßnahmen. in: MIKRUT, J. ed.: *Kaiser Karl I. (IV.) als Christ, Staatsman, Ehemann und Familienvater*. Wien: Dom Verlag, 2004, s. 150-151.

ochrana zamestnancom a pomoc nájomníkom. Nasledujúci rok, 28. júla 1918 vzniklo Ministerstvo zdravotníctva. Bolo to prvé ministerstvo svojho typu v západnom svete v oblasti zdravia a hygieny.

Medzi jeho kompetencie patrilo: boj proti epidémiám, hygiena na verejných miestach, zdravotný dohľad, kontrola nad lekármi, riadenie nemocníc, farmácia, pomoc raneným vo vojne atď. O vytvorení nového ministerstva informoval denník Neues Wiener Tagblatt: „*Noviny vítajú ministerstvo, ktoré v tejto podobe neexistuje v žiadnej inej zemi na svete, takže Rakúšania budú môcť hrdošou povedať, že ich krajina stojí na čele.*“²⁹¹

Rakúsky cisár a uhorský kráľ Karol čerpal všetky myšlienky v sociálnej oblasti z pápežskej encykliky z roku 1891. Prvú výhradne sociálnu encykliku *Rerum novarum* (O nových veciach) napísal pápež Lev XIII. a vyjadroval sa v nej k sociálnym otázkam danej doby. Zdôrazňoval robotníkom, aby neorganizovali revolučné štrajky, vyzýval štáty k zavedeniu nedele ako pracovného pokoja, úpravám dĺžky pracovného času a zavedeniu minimálnej mzdy.

Aj napriek enormnému úsiliu o ukončenie vojny a zachovanie monarchie, sa Karolovi nič z toho nepodarilo. Monarchia vojnu prehrala, ríša sa rozpadla a Karol bol spolu s rodinu vyhnaný do exilu, kde po krátkom pobyte zomrel.

Ale v „očiach“ toho, ktorému nadovšetko dôveroval a snažil sa plniť jeho vôľu, neostal zabudnutý. Jeho odkaz zaujal mnohých ľudí, ktorí nepochybovali o jeho Božom poslaní, pre mnohých vo všetkom neúspešnom.

Po niekoľko rokoch od jeho smrti, sa na jeho príhovor uzdravila v Brazílii rehoľná sestra Mária Zita Gradovská a v roku 2003 uznala Svätá stolica tento zázrak. V tom istom roku podpísal pápež Ján Pavol II. dekrét o jeho blahorečení. Dekrét okrem uznaného zázraku obsahoval tieto dôvody: mierové úsilie, sociálne zákonodárstvo, kresťanský spôsob života heroické čnosti.

Počas slávnosti blahorečenia pápež Ján Pavol II. o Karolovi povedal: „*Rozhodujúca úloha kresťana pozostáva v hľadaní, rozpoznaní a nasledovaní Božej vôle vo všetkom. Kresťanský štátnik, Karol Rakúsky, bol konfrontovaný s touto výzvou každý deň. V jeho očiach bola vojna „niečím desivým“.* Uprostred hluku svetovej vojny sa usiloval presadiť mierovú iniciatívu môjho predchodcu, Benedikta XV. Jeho hlavným zámerom bolo nasledovať kresťanské povolanie ku svätosti aj v jeho politických záležitostiach. Z tohto dôvodu sa jeho myšlienky

²⁹¹ SÉVILLIA. Poslední císař Karel Rakouský, s. 76.

sústredili na sociálnu pomoc. Môže byť príkladom pre nás všetkých, najmä tých, ktorí majú v dnešnej Európe politickú zodpovednosť. ²⁹²

Slávnosť blahorečenie, pri ktorej bol aj Karol Habsburský povýšený na slávu oltára, bola poslednou v pontifikáte Jána Pavla II. O pár mesiacov neskôr, v apríli 2005, odišiel do domu nebeského Otca, nesúc krstné meno podľa svojho pozemského otca a habsburského panovníka.

Záver

Nikto z dnešných svätých, resp. blahoslavených, nebol počas života dokonalý. Niektoré ich hrdinské činy, ako aj boj za vieru a Cirkev ich vyniesli na oltár, s cieľom byť príkladom a posilou pre žijúcich kresťanov. Nakoľko bl. Karol panoval necelé 2 roky, dal nám príklad – nevyvyšovať sa nad druhými, slúžiť a pomáhať všetkým tým, ktorí to potrebujú a usilovať sa o pokoj a mier doma a vo svete. Ako sociálne citiacemu panovníkovi patrí prvenstvo na svete v založení ministerstva sociálnych vecí a ministerstva zdravotníctva.

Použitá literatúra:

FEIGL, Erich. Ein sozialdenden der Kaiser und seine Maßnahmen. in: MIKRUT, Jan (ed.): Kaiser Karl I. (IV.) als Christ, Staatsman, Ehemann und Familienvater. Wien: Dom Verlag, 2004, 612 s. ISBN 3-85351-188-0.

SÉVILLIA, Jean. Poslední císař Karel Rakouský. Plzeň: Plejáda, 2010, 216 s. ISBN 978-80-87374-22-1.

ŽLNAY, Stanislav. Karol I. Habsburský v cirkevnom, historickom a politickom kontexte. Martin: Matica slovenská, 2017, 112 s. ISBN 978-80-8115-266-5.

Kontakt na autora:

Mgr. Stanislav Žlnay, PhD.

delegát slovenskej pobočky,

Modlitebnej ligy cisára Karola za mier medzi národmi

Kaiser Karl Gebetsliga für den Völkerfrieden

info@cisarkarol.sk

²⁹² ŽLNAY, S. *Karol I. Habsburský v cirkevnom, historickom a politickom kontexte*. Martin: Matica slovenská, 2017, s. 93-94.

HUNYADIVÁ,S., BUJDOVÁ, N., LEŠKOVÁ,L. 2025.

Kolokvium kazuistík 2024

Zborník z medzinárodnej konferencie konanej 4.4.2024 v Košiciach

ISBN 978-80-8132-298-3